

南華大學藝術與設計學院建築與景觀學系

碩士論文

Department of Architecture and Landscape Design

College of Arts and Design

Nanhua University

Master Thesis

歷史空間還原的弔詭

The Paradox of Historical Space Restoration

莊雅筑

Ya-Zhu Zhuang

指導教授：朱世雲 博士

Advisor: Dr. rer. pol. Shih-Yun Chu

中華民國 107 年 6 月

June 2018

南 華 大 學
建 築 與 景 觀 學 系
碩 士 學 位 論 文

歷史空間還原的弔詭

The Paradox of Historical Space Restoration

研究生：莊雅筑

經考試合格特此證明

口試委員：茅奇川

鄧建慧

李培

李培

指導教授：李培

系主任(所長)：陳惠民

口試日期：中華民國一〇七年六月二十九日

誌謝

雖然蒐集過程中有許多問題要克服，但終於在最後有較完整呈現的機會，感謝在這等待回應的漫長時間中，也相對的有機會去思考、參考其他案例呈現方式讓其餘所需資料及範圍能更明瞭並利於統合。

更感謝指導老師朱世雲教授百忙之中抽空指導論文內容方向及修改，讓這本論文可以如期的產出。



南華大學藝術與設計學院建築與景觀學系碩士班
106 年學年度第 2 學期碩士論文摘要

論文題目：歷史空間還原的弔詭

研究生：莊雅筑

指導教授：朱世雲 博士

論文摘要內容：

不管是何種需求下所產生之建築，都會受到當時所發生之事件、變革等過程影響，而衍生出不同的語彙模式。即使是與當地原有型式，存在某種程度衝突，但多數人依然會選擇順應環境的方式，逐漸將其融入生活常態。

舊建築的保存，目的在於保留下不同時空，所產生的建築文化與藝術典範，讓建築持續的述說不同的過往，讓有形物質的文明得以有所傳承。建築的空間設計技法，可以為了適應日後所衍生出的變化，有所調整。但，不同時代的建物在修復之後，卻被加入商業主流與過於同質性的元素，預期如此之後，空間的活化契機得以大開。當該建築原有功能不再，轉向另類的新功能後，該質疑所保留歷史的真相，是文化內涵，還是單純老屋的空殼？

由 2008 年老屋欣力開始帶起老屋空間再利用的計畫，主要由建築相關背景人士發起這項計畫，而讓政府開始注意到老屋的重要性。後藉由參與的臺中市梧棲區南簡社區、嘉義市舊監獄宿舍群 389 號兩個案例中了解，修復過程中居民的參與程度及活化模式上的轉變，能成為後續修復計畫的參考方向，讓更多對此有基礎的人員協助、鼓勵居民，讓居民看見家鄉資源的重要性；政府部門能真正去了解地方文化的重要性，並提供更便利的溝通管道了解居民的需求並願意適時、定期的提供關心及協助。

期望後續對於老屋再利用問題能有更深入討論，並嘗試參考實作案例中不同做法的意義。

關鍵字：老屋、舊空間再利用、保存、文化記憶

Title of Thesis: The Paradox of historical Space Restoration
Department: Department of Architecture and Landscape Design,
College of Arts and Design, Nanhua University

Date: June 2018

Degree Conferred: M. Arch.

Name of student: Ya-Zhu Zhuang

Advisor: Dr. rer. pol. Shih-Yun Chu

Abstract

No matter how different the demands and styles are, the shape of a buildings will be affected by the culture impact, social changes and other processes, which occurred at the time. The different language of architypes were the outcome base on those diversity. Even if there is some degree of conflict with the original vernacular type, most people will still choose to adapt the non-rooted form and gradually integrate it into the normal state of life.

The preservation of old buildings aims to preserve the spirits of space (genius locci), which generated the architectural culture and artistic paradigms and formed in the different periods of time. With that historical process, the building can continue to describe different pasts, and the tangible & intangible culture can be passed down for generations. The space design techniques and means of the construction can be adjusted to accommodate the changes that have evolved in the future. However, after the restoration of the buildings of different eras, they were added to the mainstream of commercial and too homogenous elements. It is expected that the activation of space will be greatly expanded. When the original function of the building is no longer turned to the new function of the alternative, is the question of the historical truth retained, is it cultural connotation, or is it simply the empty shell of the old house?

From 2008, the “Old House, New Life” began to bring up the old house space reuse plan, mainly initiated by the construction-related background people, and let the government began to notice the important roll of the old historical house. With this project background, it encourage me the further model study. After learning from the two cases of the Nan-Jian Community in the Wu-qi District of Taichung City and he No. 389 in the old prison dormitory of Chia-Yi City, the participation and the change of the activation pattern in the restoration process can be used as a reference for the subsequent restoration plan. Direction, let more people with basic support, encourage residents, let residents see the importance of home resources; government departments can truly understand the importance of local culture and provide a more convenient communication channel to understand the needs of residents and are willing to provide care and assistance in a timely and regular manner.

It is expected that there will be more in-depth discussion on the issue of reuse of old houses, and try to refer to the meaning of different practices in the further case process.

Keywords: old house, old space reuse, conservation, culture memory

目錄

誌謝	I
中文摘要	II
英文摘要	III
第壹章 緒論	1
第一節 研究目的與動機	1
第二節 研究方法	3
第三節 研究對象	5
第貳章 文獻回顧	8
第一節 文獻論述	8
第二節 案例-老屋欣力	11
第參章 變與不變的建築	43
第一節 臺中市役所	43
第二節 臺中市自由路彰化銀行舊總行	53
第三節 南投縣草屯鎮敷榮堂	60
第四節 彰化縣鹿港鎮桂花巷藝術村	76
第五節 討論重點	101
第肆章 修復紀錄與分析	103
第一節 臺中市梧棲區南簡社區	103
第二節 嘉義市舊監獄宿舍群 389 號	130
第三節 討論重點	156
第伍章 問卷分析	158
第一節 問卷內容	158
第陸章 結論	166
第一節 總結	166
參考書目	171
附錄	177
壹、舊監 389 手繪記錄	177
貳、問卷	204

圖目錄

圖 1-1 研究流程圖	4
圖 2-1 2010 年第二屆老屋欣力宣傳 DM 正面	13
圖 2-2 2010 年第二屆老屋欣力宣傳 DM 背面	13
圖 2-3 2015 年欣力宣言 DM 正面	17
圖 2-4 2015 年欣力宣言 DM 反面	17
圖 2-5 兩屆欣力 2018 年營業現況	41
圖 2-6 兩屆欣力 2018 年建物原使用空間調查	42
圖 3-1 研究基地範圍	43
圖 3-2 研究基地	44
圖 3-3 市役所平面圖	45
圖 3-4 建築結構形式說明	46
圖 3-5 內部空間展示-1	47
圖 3-6 內部空間展示-2	47
圖 3-7 研究基地外觀現況-1	50
圖 3-8 研究基地外觀現況-2	50
圖 3-9 研究基地內部現況-1	51
圖 3-10 研究基地內部現況-2	51
圖 3-11 市役所現場提供簡介	52
圖 3-12 研究基地範圍	53
圖 3-13 研究基地	54
圖 3-14 彰銀	55
圖 3-15 研究基地外觀現況-1	57
圖 3-16 研究基地外觀現況-2	57
圖 3-17 彰化銀行內部	59
圖 3-18 研究基地範圍	60
圖 3-19 研究基地	61
圖 3-20 敷榮堂平面圖	62
圖 3-21 調整樹齡約 80 歲老桂花樹的根系及土壤	66
圖 3-22 敷榮堂 3D 模擬圖-1	67
圖 3-23 敷榮堂 3D 模擬圖-2	67
圖 3-24 協會進駐敷榮堂空間使用分區圖	69
圖 3-25 修復後敷榮堂中庭樣貌	70
圖 3-26 正身前方棚架下修復樣	71
圖 3-27 中庭空間樣貌	71
圖 3-28 修復空間樣貌	71
圖 3-29 正身步口修復樣	71

圖 3-30 樹醫師進駐敷榮堂空間使用分區圖	72
圖 3-31 研究基地外觀現況-1	74
圖 3-32 研究基地外觀現況-2	74
圖 3-33 研究基地範圍	76
圖 3-34 研究基地	77
圖 3-35 進駐藝術家位置圖	78
圖 3-36 現場工程紀事	80
圖 3-37 桂花巷周遭資源示意圖	80
圖 3-38 全區平面圖	81
圖 3-39 全區設計平面配置圖	82
圖 3-40 修復宿舍平面圖-1	83
圖 3-41 修復宿舍平面圖-2	84
圖 3-42 修復宿舍平面圖-3	85
圖 3-43 修復宿舍平面圖-4	86
圖 3-44 修復宿舍平面圖-5	87
圖 3-45 修復宿舍平面圖-6	88
圖 3-46 修復宿舍平面圖-7	89
圖 3-47 修復宿舍平面圖-8	90
圖 3-48 修復宿舍立面圖-9	91
圖 3-49 修復宿舍平面圖-10	92
圖 3-50 修復宿舍立面圖-11	93
圖 3-51 修復宿舍平面圖-12	94
圖 3-52 修復宿舍立面圖-13	95
圖 3-53 宿舍群修復過程	96
圖 3-54 宿舍群修復過程照片-1	97
圖 3-55 宿舍群修復過程照片-2	97
圖 3-56 研究基地外觀現況-1	98
圖 3-57 研究基地外觀現況-2	98
圖 3-58 研究基地外觀現況-3	99
圖 3-59 研究基地外觀現況-4	99
圖 4-1 研究基地範圍	103
圖 4-2 研究基地	104
圖 4-3 研究基地平面圖	105
圖 4-4 第一棟土塙厝西側牆面窗戶未施工前	109
圖 4-5 第一棟土塙厝補強土塙牆面及木窗施工	109
圖 4-6 第二棟修復土塙厝施工位置	110
圖 4-7 第二棟修復土塙厝施工立面尺寸圖-1	111
圖 4-8 第二棟修復土塙厝施工立面尺寸圖-2	112

圖 4-9 瓦片基本分類圖	115
圖 4-10 屋頂施工細部圖	116
圖 4-11 建物初期未整理前	117
圖 4-12 建物基本測繪	117
圖 4-13 與吳良旗、吳崇誠師傅前往現場場勘	118
圖 4-14 與吳良旗、吳崇誠師傅討論修復事宜	118
圖 4-15 環境說明	119
圖 4-16 移除毀損屋架	119
圖 4-17 木料照現場尺寸修改長度-1	120
圖 4-18 木料照現場尺寸修改長度-2	120
圖 4-19 主樑施工-1	121
圖 4-20 主樑施工-2	121
圖 4-21 補強施工	122
圖 4-22 角料施工	122
圖 4-23 師傅互相討論壓條施工距離	123
圖 4-24 角料修改	123
圖 4-25 主樑修改-1	124
圖 4-26 主樑修改-2	124
圖 4-27 屋面板施工	125
圖 4-28 壓條施工	125
圖 4-29 屋瓦施工	126
圖 4-30 牆身修補	126
圖 4-31 屋瓦施工-1	127
圖 4-32 屋瓦施工-2	127
圖 4-33 研究基地範圍	130
圖 4-34 研究基地	131
圖 4-35 當時尚未修復 17 號宿舍	133
圖 4-36 當時尚未修復 19 號宿舍	134
圖 4-37 團隊設計之 389 號宿舍平面圖	136
圖 4-38 團隊設計之 389 號宿舍東向立面圖	137
圖 4-39 團隊設計之 389 號宿舍西向立面圖	138
圖 4-40 團隊設計之 389 號宿舍南向立面圖	139
圖 4-41 團隊設計之 389 號宿舍北向立面圖	140
圖 4-42 團隊設計之 389 號宿舍 Y-Y' 向剖面圖	141
圖 4-43 團隊設計之 389 號宿舍 X-X' 向剖面圖	142
圖 4-44 新料為團隊討論後復原切除處	145
圖 4-45 當時尚未修復 389 號宿舍-1	146
圖 4-46 當時尚未修復 389 號宿舍-2	146

圖 4-47 土台施工-1	147
圖 4-48 土台施工-2	147
圖 4-49 合掌施工	148
圖 4-50 軒桁施工	148
圖 4-51 壓條施工	149
圖 4-52 屋面板施工	149
圖 4-53 窗框施工-1	150
圖 4-54 窗框施工-2	150
圖 4-55 破風板施工	151
圖 4-56 雨淋板施工	151
圖 4-57 雨淋板完工	152
圖 4-58 屋面板完工	152
圖 4-59 瓦工施工	153
圖 4-60 瓦工施工完工	153
圖 4-61 牆面修補	154
圖 4-62 戶外空間除草完成	154
圖 5-1 第一份問卷老屋認識調查統計	162
圖 5-2 老屋活化後失去感受統計	163
圖 5-3 老屋過度改造可能原因統計	163
圖 5-4 民眾期望改造方向統計	164
圖 5-5 老屋改造成果不佳統計	164

表目錄

表 2-1 老屋欣力 41 處現況調查	40
表 3-1 建物空間使用變化年代	49
表 3-2 建物及人事變動整理	56
表 3-3 敷榮堂空間變化時間表	64



第壹章 緒論

第一節 研究目的與動機

*"With these considerations we approach the deepest structure of urban artifacts and thus their form —the architecture of the city. "The soul of the city" becomes the city's history, the sign on the walls of the municipium, the city's distinctive and definitive character, its memory. As Halbwachs writes in La M'emoire Col-lective, "When a group is introduced into a part of space, it transforms it to its image, but at the same time, it yields and adapts itself to certain material things which resist it. It encloses itself in the framework that it has constructed. The image of the exterior environment and the stable relationships that it maintains with it pass into the realm of the idea that it has of itself."*¹ (Rossi, Aldo; *The architecture of the city*, p. 130)

用探討歷史空間的濫觴，於西元 1989 年(民 78 年)「悲情城市」中，引起當時舊聚落的修復保存風。二十年之後，臺灣各地老屋修復的例子越來越多，西元 2008 年(民 97 年)財團法人古都保存再生文教基金會，在臺南所發起的老屋欣力，為主要擴散的發展源。但就老屋修復後的使用狀況來看，大多幾乎都走向商業化空間為主，例如教會被改造成酒吧、民宅被改造成民宿或是餐廳。老屋「搶救計畫」雖然暫時看起來似乎是成功的，但實際上，卻是正在流失老屋原與真的存在價值，以及生活空間延續的本質扭曲。以居住為主的老屋，雖然多了一個「老」字，但終究當初是以「居住」為出發點而出現的使用型式。終究因為居住的需求，一定會呈現出不同年代的文化風格與技藝水準，這些經過許多風華歲月而留存到現在的房屋，都陳現出了這個不爭的事實。

¹ Rossi, Aldo (1982) , *The architecture of the city*, England : The MIT Press, p.130.

過去陸續修復的老房子中，以外來、非在地的經營者，有增多的趨勢。相對的，地區性所凝結形成的情感交流、鄰里之間所聯繫起的情感，其實是被陌生一詞，逐漸造成與歷史脈絡的斷裂。當，在地人之間的情感交流失去連結，那些被整理起來的老屋，可能就此變成「只是為了將空間商業化，所製造出來的消費特殊性質，加以創意後而被保留下的空殼」。

人類建築構造物的初始，是依據當下所需的機能與型式，參酌主客觀限制之後，而衍生出相對空間建造的依據。當建物在世代交替之後，面對結構損害修復時，原空間使用機能改變，空間配置自然是無法重現原有配置設計，與其花時間跟政府申請補助修復，為何無法延續建物本身的使用機能？

以十年前開始發起的台南老屋欣力老屋保存為出發點，了解從初衷發展到目前為止，老屋的保存實際狀況，在這過程中究竟遂行了甚麼？流失了甚麼？越來越明顯的空間質變模式，對在地居民造成了甚麼樣的衝擊？越來越觀光化商業的空間，能夠確實體驗真的在地居住文化嗎？後續章節，旨在思索變與不變的建築案例經驗，探究已經失去及還保有原建物使用機能的老屋，它們分別的走向是甚麼？為甚麼有人願意讓建物持續原本的機能，有人寧願改變老屋的機能來符合現在的創新與特色？再透過實做記錄中，了解到由上而下、由下而上的老屋所走向的命運，及老屋修復中所遇到申請等種種繁複程序中可能的影響。本文亟欲理解，原始的機能是當時的需求下產生，這樣的堅持，是否能夠由當地居民維持下去，或是由他們決定建物日後的走向。

第二節 研究方法

老屋（舊建築）修復的意義何在，如何透過案例分析與資訊重整，了解建物經過保存認定、進行修復、進行保存、委託代管，等等這些大多都只能是經過政府認定，並指派修復，如次慎重產出的「歷史建物」，終期究竟的歷程，與其他非歷史建物的老屋，差異之處何在，乃本文論述之重點。例如西元 2008 年（民 97 年）在臺南發起的「財團法人古都保存再生文教基金會」尚未成立前，臺南市政府當時並未有太多詳細針對老屋的修復經驗與政策。申請的過程必須針對政府的規定進行建物身分的比對及指定，此外修復過程更要遵守執行相關的法規程序。但政府也未重視與民眾之間溝通的重要性及擬定相關對策，進而在修復建物的過程中，反而對建物造成了更多不必要的傷害，讓許多修復完成的建物蛻變成一種「凍結式」的暫時存在。

老屋的重要性，在於陪伴歷史與文化變遷，而能夠持續留存下來的無形文化資產。那種與眾不同的情感，所給予居民的周遭環境氛圍，這樣子的情感累積，並非是一朝一夕就可以形成的。然而，在不斷推動的市地重劃、都市更新過程中，民眾生活周遭的老屋，處在迅速的消逝情況下。聚落居民不一定意識到周遭的環境變化是巨大的，又面對政府的都是空間變化壓力之下，大多只能抱持著消極的態度，看待老屋的存在與消失。那些試著想要保護老屋的居民，必須經過政府繁複的申請過程，但政府單位與一般民眾之間缺乏合適的溝通橋梁，居民對於程序上的不了解；政府不了解居民的需求下，難免會造成觀念上的衝突。

（一） 本研究主要以案例分析來了解：

1. 經由民間團體所發出的老屋保存運動，在實施保存的過程後，是否真的符合初衷？對於老屋的走向，今日又持著甚麼樣的心態去觀察？
2. 在分析的論點中找尋相關論點之書籍以進行分析及佐證資料，了解在這幾年老屋保存的過程抱持著不同論點學者的想法及當時對未來保存後所衍生出的問題點。
3. 以目前經過建物的機能變與不變的案例，了解其改變對建物的影響好壞，對於周遭環境與使用者意義上的改變。

4. 藉由實際參與記錄的資料，知道現在實施的過程中不同的做法、走向及未來並期待往後所發展出的後續。

(二) 研究流程：



圖 1-1 研究流程圖 資料來源：研究自行繪製

第三節 研究對象

研究對象先將生活中了解案例整理為分析參考方向，再從中選擇主要分析對象，參考整理以機能改變與否作為整理方向，分別為：

(一)

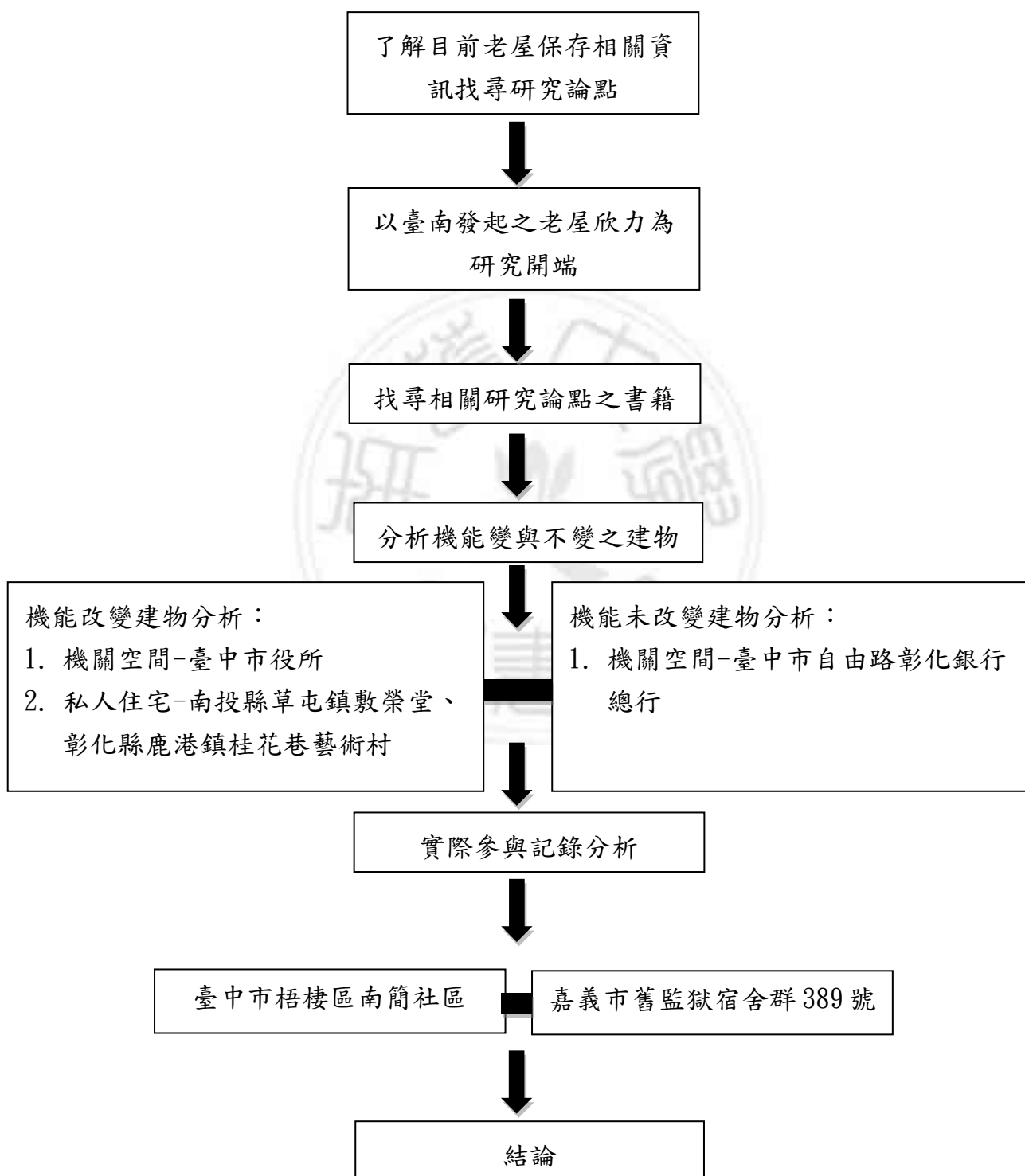
1. 使用機能不變（內部空間經時代不同而做調整）
 - a. 公—臺中市自由路彰化銀行總行、岸裡公學校校舍、臺中市豐原頂街派出所、臺中市清水國小
 - b. 私—霧峰林家、國立臺灣大學日式宿舍—羅銅壁寓所、大南劉家祖厝、東勢仔勝昌堂
2. 使用機能完全改變
 - a. 公—臺中市役所、臺中第三信用合作社、虎尾合同廳舍、永靖公學校、臺中 20 號倉庫、烏日警察官吏派出所
 - b. 私—南投縣草屯鎮敷榮堂、彰化縣鹿港鎮桂花巷藝術村、板橋林家花園、基隆海關稅務司宿舍

經過參考案例整理後，主要挑選出兩個公家機關及兩個私人住宅，四個案例作為研究主要分析對象，從中了解在時代的變化下修復動機、修復過程、後續使用方向的決定及思考，因此本研究所設定分析的建物分別是：

- (1) 機能改變建物分析——臺中市役所、南投縣草屯鎮敷榮堂、彰化縣鹿港鎮桂花巷藝術村
- (2) 機能未改變建物分析——臺中市自由路彰化銀行總行

建物當時被保存時有的是由下而上發起、有的是由上而下發起，同樣是保存，但是建物未來的走向卻大不相同。以此來分析建物走向及對周遭環境所帶來的變化，甚至是周遭環境變化、風氣是否也影響著建物的使用機能方式？歷史建物、老屋所保留的到底是甚麼？

再以之前西元 2008 年（民 97 年）開始實施的老屋保存計畫中，到目前為止的走向所帶來的影響，了解這項計畫中領導者真正想傳達給居民、政府的資訊是甚麼？除了希望藉由老屋讓生活中的美好願景得以實現外，同時也讓更多人了解老屋的價值，使居民重新對自己的居住地產生榮耀感而非處在地區沒落的傷感中，更希望藉由活動規畫讓外地人一同來了解臺南地區的老屋活化模式、發覺老屋的潛能。

從政府開始保存擁有「歷史價值」的建築到老屋欣力的過程中，老屋的價值逐漸被更多人知道，但是在老屋進入正式修復前卻要先經過政府種種的審視，提出其諸多關於老屋的價值後才可申請一筆維修經費，且修復過程中得受到政府所限制的修復條例。若是對老屋修復方面缺乏相關知識的一般民眾意識到自己生活周遭建物有需求，如此繁複的申請過程是否對民眾來說是難以執行，除了降低民眾想自行修復老屋的想法，也造成修復意願降低，更可能使民眾逐漸喪失對周遭環境的敏銳度、不再主動的意識到生活環境的改變。

而在案例分析的選擇中則是以使用機能改變的臺中市役所、南投縣草屯鎮敷榮堂、彰化縣鹿港鎮桂花巷藝術村，及使用機能未改變的臺中市自由路彰化銀行總行。選擇這些案例的主要原因則是在機能改變的三個案例中，改變的出發點都不盡相同，不只是把他們簡單分類為政府機關、私人住宅、機關日式宿舍，而是在詳細的分析過程中看見，到底為什麼要進行修復、修復的目的是甚麼、修復過後的使用發展又是甚麼。修復的過程中是如何看到這些建築，到底他們對周遭環境的意義有多重大，甚至是對地方發展有著想當份量的角色，藉由這三個案例分析了解這些問題。

而使用機能未改變的臺中市自由路彰化銀行總行，要分析的則是為什麼在歷史的變化下，有的建築因時代的需求造成空間是需要增建、甚至因空間上的不足而直接選擇搬遷，而這些都不是彰化銀行的選擇，銀行所選擇的則是考量建築物本身所擁有的空間再去調整內部空間。所分析的四個案例每個都有自己修復的原因及目的，再對所知道了解的資訊進行每個案例的小結。

從所閱讀之書籍中討論對於修復老屋後衍生出的問題論點進行相關分析的問題討論，以文獻回顧中所看到的計畫討論到底為什麼在修復的過程中，有的人不想建物只是因為凍結式的修復而選擇用不一樣的方式去對老屋使用不同的營運作業，但是後期當中所產生的問題也進而開始浮現，造成極度兩極化的說法，再藉由有親自參與的修復計畫來看到後期不一樣的修復計畫的規劃方向及出發點的差異性。



第貳章 文獻回顧

在老屋空間活化再利用的案例中，以主要最先發起空間活化到現在西元 2018 年（民 107 年）時間最長久的臺南老屋欣力為主要分析了解的對象，從老屋欣力的分析中了解由民間相關人士因嚮往聚落市街可以有美好的發展方向，而選定地方歷史文化較為濃厚的臺南市作為發起地點。在這過程中看見文教基金會是使用甚麼樣的方式去介入臺南老屋再活化的模式提供相關建議及相關宣傳活動，活動過程中與老屋業主參與者發生的問題、後續活化方向所衍生出的聲音，而導致某些學者對此提出批評及針對空間存在意義進行討論。

第一節 文獻論述

多年以來，對於建物修復再利用的方向，大多數案例均優先與商業化做結合。但在使用的情況下，鮮少是為了因延續在地文化環境，所出現的優先考量。老屋使用模式，透過媒體的傳播，深深影響社會大眾的認知內容與價值判斷。社會主流所重視的方向，多以老屋修復後，單純在樣貌的改變，及重新設計所產生的新鮮、異質感，為執行與否的依據。對此類修復走向論述，早在西元 1992 年（民 81 年）就孫全文先生就提出一個發人省思的質疑：

...機能性及技術性的考量成為都市計劃與建築設計的主要焦點，而關於文化上人類主體對於環境心理與情感上的需求卻被嚴重忽視。...（孫全文，1992：1 頁）

² 孫全文（1992），IHTA 研究報告 9：台灣傳統都市空間之研究，臺北市：詹氏書局，1 頁。

在忽略文化重要性所加入之空間使用模式上的相同性，也由珍·雅各（Jacobs, Jane）女士觀察到此現象後所言：

複製最賺錢的使用會破壞它本身吸引力的基礎，就如同在城市裡面，不成比例地複製和誇大某些單一用途所做的事情一樣。³（Jacobs, Jane，2012 譯：271 頁）

在如此趨勢下，對之後依樣畫葫蘆的地區帶來的影響是甚麼？差不多的使用模式造成地方文化的斷開、地區特有風情的消逝，這樣的變化不只地方文化不被重視，反而讓主要居住於此、創造文化的居民不斷因嚮往「更美好、特別的」生活環境而遠離家鄉。

建築一向反映所處的時代，且不得不然。然而，建築過去通常是既源於時代感，也源於地方感，反映了個別城市和社區的建材、需求、特殊情感和選擇。⁴（Paul, Goldberger，2012 譯：267 頁）

建築是一個忠實的社會反映。不同時空下誕生的建築，代表著當下的時空背景，不只保留建物本身實體的存在，對於文化保存方向也同樣必須被重視。雖學者們陸續在文化保存上所提出的疑問逐漸被聽見，但往往提出後仍不了了之，在日後的建物保存上更未見起色，在修復使用過程中同性質空間置入的做法依舊處於居高不下的情況。文化是需要經過漫長的時間所產生，但破壞文化卻是在一夕之間，破壞後的責任最後由誰承擔？不管是執政者的想法，還是對國外風格愛不釋手的改造者，結果是好是壞最終必須承受這一切改變的仍然是居住於此地居民。漢寶德先生也對此更精確的點出文化無可取代的重要性：

時間的悲感，一木一石均可啟發，可是文化的痕跡就不同了，悲而壯的感覺就不同了，它是要有一種長存的精神力量的。⁵（漢寶德，2002：32 頁）

³ 吳鄭重譯（2012），The death and life of great american cities/Jacobs, Jane 著，偉大城市的誕生與衰亡－美國都市街道生活的啟發，臺北市：聯經出版事業股份有限公司，271 頁。

⁴ 林俊宏譯（2012），Why Architecture Matters/Paul, Goldberger 著，建築為何重要，新北市：大家出版，267 頁。

⁵ 漢寶德（2002），建築的精神向度（修訂四版）/ The spiritual dimensions of architecture，臺北市：建築情報季刊雜誌社，32 頁。

在現代所追求的特殊性及創意性的趨勢下，地方的文化性逐漸被抹滅、淡忘，但地方的文化特殊性是經由時間的琢磨後而產生，是無法輕易複製及取代的。在追求進步的時代裡，文化的發生與在地生活是如此息息相關，是必須考慮如何將常民生活融入其中，而非屏除原有文化，讓改變中的地區像是大雜燴般混合著來自不同地區甚至是國外的「特色」放入其中。這種混搭的文化觀點與流行文化交流，人群認為某個建築語彙很特別的心態，逐漸地侵蝕了不同區域裡的根本，傳統的建築文化特色。罕見，甚至獨一無二的在地風格，現在正在迅速消失。⁶（Paul, Goldberger，2012 譯：264 頁）

建物的出現因地區的生活模式及需求出現，地區生活感是其他處所複製不了、模仿不來的，「建築是社會的產物，反映社會價值觀」⁷，而目前舊建築再利用的地方文化探討對大眾來說仍是不清楚、不普及且不受重視的，雖說贊成舊空間再利用，但卻對於更深層應更仔細討論的部分依舊含糊。

建築是我們最接近的一種藝術，但也是最不被注意的藝術形式。因為建築是生活的必須品，原始功能是遮風避雨。社會進步到一定的程度，建築在遮風避雨之外，有了社會地位象徵的功能。到了現代，成為財富的象徵。由於這些功能在世俗的生活中都佔有重要的地位，所以建築的文化價值常常是被忽略的。⁸（漢寶德，2012：199 頁）

在文化價值討論的言論下，建築時時刻刻都存在人人的生活中，對於擁有華麗、特殊的外觀建築是最常吸引目光的，但這些建物無疑的也是因周遭更多的生活建築而更加的襯托出其重要性與特殊性。於此，真實反映出常民文化的常民建築，就不該重視其文化嗎？在經過觀點的解讀之後，重新調查自臺南市所發起的老屋欣力計畫，經過十年到至今的現況發展，發現在實作上對於地方文化上的影響，以及實質上文化價值被討論、看重的情況作為參考案例。

⁶ 林俊宏譯（2012），Why Architecture Matters/Paul, Goldberger 著，建築為何重要，新北市：大家出版，264 頁。

⁷ 漢寶德（2012），建築·生活容器：漢寶德談台灣當代建築，新北市：暖暖書屋文化事業股份有限公司，20 頁。

⁸ 漢寶德（2012），建築·生活容器：漢寶德談台灣當代建築，新北市：暖暖書屋文化事業股份有限公司，199 頁。

第二節 案例-老屋欣力

(一) 計畫緣起

在都更的壓力下，許多老房子只能眼睜睜的讓他從生活中逐漸消失卻無能為力，即使是受到政府保存法下的建築也未必有良好的發展方向，為了不再讓建物只是凍結式的保存，由一群來自不同地方、期望聚落市街有美好發展的人士聚集於擁有豐富資產的臺南，並創立了「財團法人古都保存再生文教基金會」。主要以培育及推動文化資產保存的人才、活動為設立宗旨，希望藉由種種的活動及宣導喚起民眾對身邊文化資產的重視。

從西元 2011 年（民 100 年）台南市歷史空間再造調查研究計畫總結報告中可以清楚知道，西元 2008 年（民 97 年）開始的古都再生文教基金會分別於，西元 2008 年（民 97 年）2 月 1 日至 4 月 30 日兩個月為活動開始到結束；西元 2010 年（民 99 年）活動開始至結束時間為 2 月 8 日至 6 月底，共舉辦兩屆「老屋欣力」系列活動後開啟了全臺的瘋老屋熱潮，不僅是老屋活化的帶動者，也讓更多人看見老屋的發展潛力。而「老屋欣力」的活動內容為⁹：

1. 2008-老屋欣力票選活動

票選活動為主要舉辦活動，以 19 處妥善融合新舊之空間且適合一般民眾進行參訪的再生老屋，邀請經營者共同參與由民眾票選的「人氣賞」、及專家評選的「典範賞」，並舉辦其餘相關活動（1）2008 青年暑期欣力工作坊（2）2008 老屋經營實務交流課程（3）2008 臺中老屋參訪交流活動（4）2009 戀戀和風建築老屋特搜隊圖文徵集活動。且於 2010 第二屆老屋欣力前所舉辦次活動為：

⁹ 老屋欣力活動來源：財團法人古都保存再生文教基金會（2011），台南市歷史空間再造調查研究計畫－「老屋欣力」系列活動經驗暨行動策略建議，99 年台南市歷史空間再造調查研究計畫總結報告，5-40 頁。

- (1) 路克米-2008 老屋欣力獎票選專輯出版
- (2) 2008 老屋之夜-古都講堂
- (3) 2009 和風欣意-文化講堂
- (4) 2009 校園欣力獎

2. 2010-老屋欣力賞人氣票選及名人推薦

由於經過第一屆舉辦票選活動過後使得就老屋改造案例於2008至2010年間增加，因此基金會舉辦第二屆票選活動以發掘更多良好的老屋改造案例，為了讓更多外縣市居民能更方便參與票選活動並改由網路票選方式一同參與此活動。名人推薦部分由文化藝術領域之名人從不同觀點探討老屋多元涵意及價值。次活動為：

- (1) 老屋串門
- (2) 路克米專刊出版
- (3) 2010 校園欣力獎
- (4) 老屋欣力-文化講堂暨巡迴推廣講座



圖 2-1 2010 年第二屆老屋欣力宣傳 DM 正面 資料來源：研究自行索取



圖 2-2 2010 年第二屆老屋欣力宣傳 DM 背面 資料來源：研究自行索取

在這兩屆的活動中所評估出來的民眾參與狀況、贊助參與狀況及媒體傳播上面都明顯的增加情形，老屋的關注程度也讓更多人知道，老屋不再只能扮演都更後被拆除的唯一選項，而是老屋也能有不一樣的發展方向。這兩屆的老屋欣力活動從報告書中所分析的可以得知藝文空間是屬於比較缺乏的狀態，但也有經營者逐漸將藝文加入其中，因此以下三點為基金會大方向的整理出三項藝文介入的可能形式¹⁰：

- A. 經營者藉由老屋空間作為個人藝文興趣與觀點的抒發場所
- B. 經營者開放老屋空間給藝文工作者作為展演的平台
- C. 經營者本身為藝文工作者，藉老屋空間作為作品生產及展示的空間。

老屋在媒體的傳播及民眾的回應下逐漸變的廣為人知，在這些影響下為了不讓老屋風潮只是一時的流行，基金會持續將老屋更深刻重要的價值發散出去。基金會當時所提出的後續計畫上，資源分配與運用上以民間自主力量為主，並結合相關團體、專業人員、企業、政府共同在認識老屋的活動中了解老屋基本相關知識、一同推廣老屋的多元發展方向、提供相關經營補貼，讓更多人在了解老屋的過程中重視老屋真正的價值性。

從西元 2008 年（民 97 年）由臺南府城的財團法人古都保存再生文教基金會以民間自主力量發起了「老屋欣力」運動，鼓勵民眾支持老屋優質活化案例、一同分享臺南舊城的美好，並以「人」作為主要的出發點來評估環境與老房子之間保存的重要性。

古都基金會所扮演的角色主要是由下而上、與政府溝通及共同擬定相關政策、修改法規上重要的接觸橋梁。從一開始的尋找老屋合作對象到舉辦各種相關推廣活動，在這過程中逐漸引起民眾對於老屋的重視及興趣，卻也開始使一些不肖業者從中賺取牟利的心態逐漸擴大，而與當初發起的初衷及理想逐漸背道而行。

¹⁰ 老屋欣力活動來源：財團法人古都保存再生文教基金會（2011），台南市歷史空間再造調查研究計畫－「老屋欣力」系列活動經驗暨行動策略建議，99 年台南市歷史空間再造調查研究計畫總結報告，49-59 頁。

直至西元 2014 年（民 103 年）古都基金會為了避免相關商業炒作利用老屋價值性謀取相關利益持續擴張並回歸當時的初衷與理想，特別在「歷史保存與再生的推動、在地文化特質的延續、經營理念的傳遞、老屋再利用的責任、老屋再利用的限制、歷史環境的願景等方面而發起了老屋欣力宣言」¹¹，以下六點是老屋欣力主要所擬出的主要方向：

(A) 守護在地歷史文化價值，不盲目復舊。

有別於「凍結式」的狹隘保存，並超越「懷舊」、「鄉愁」、「仿古」與「臆測」的品味流行。將更真實、更包容、更開放的保存與再利用觀點，普及一般民眾；透過親身體驗、教育推廣與經驗分享，扎根於各個階層。

(B) 珍視多元常民生活元素，不虛假造作。

在亟欲擺脫功利、趨同、庸俗與缺乏自覺的臺灣社會中，重新認識在地的「人」、「文」、「地」、「產」、「景」，並能細心感受歷史環境中的生活、生態與生命，為後代營造適合居住的環境。

(C) 認同公益回饋與利潤分享，不炒作哄抬。

追求商業、投資與觀光利益時，也能認同經濟以外的多元價值，並以各種方式支持文化發展與公共福祉。透過誠實、認真的經營，感動消費者與訪客，杜絕過度「商品化」、「跟風」與「掠奪」的惡性循環。

(D) 友善土地環境與鄰里社區，不干擾破壞。

重拾傳統惜物愛物與節制資源使用的純樸秉性與智慧，尊重既有土地倫理與社群脈絡，並為建構符合新時代的環境價值而努力。

(E) 恪守公眾安全並尊重專業判斷，不敷衍貿進。

謹慎評估原有結構負荷與構造現況，不超限使用。更不為滿足經營效益與空間美學，犧牲建築安全；或因便宜行事而忽略消防逃生與衛生。

¹¹ 老屋欣力宣言資料來源：財團法人古都保存再生文教基金會提供。

(F) 鼓勵創新思維，成就美好生活，展現歷史城市應有的格局與氣度。

促成歷史環境中合宜的保存、合宜的使用，讓歷史價值與元素融入日常生活，並激發新的創意與想像。同時，讓歷史保存成為文化的必要，結合藝術與教育，成為城市建設的核心與內涵。¹²



¹² 老屋欣力宣言資料來源：財團法人古都保存再生文教基金會提供。



圖 2-3 2015 年欣力宣言 DM 正面 資料來源：古都保存再生文教基金會提供



圖 2-4 2015 年欣力宣言 DM 反面 資料來源：古都保存再生文教基金會提供

（二）空間再利用方向

由於古都基金會主要是替民眾與政府溝通老屋再利用之方式之間的橋樑，因此並未有自己的修復團隊作為領頭的空間使用方式的示範，而是自民間老屋中尋找特殊的、不同於一般老屋使用方式的老屋經營者進行相關的推廣合作。老屋經營者的出發點通常並未思考太多，或許是年輕族群嚮往自己有辦法自主創業，尋找創業基金不會太過於沉重的地點、或是單純的享受退休生活等。

但是在推動的過程中古都基金會也不得不承認其中房屋的使用方式大多走向商業化為主。雖然商業化只是其中一個老屋再利用的方式，但大多為了能有效地持續經營所需要的資金，「商業化」就成了主要經營的方向。「老屋欣力在臺南打開知名度後竟然成為了人人追尋的新故鄉，甚至是吸引了國外的人士也搬至臺南定居」¹³，在老屋商業化經營模式越來越多的情況下，也有某些人士開始注意到這樣子的情況是否合理？當老屋被過度商業化的同時究竟要保留的是甚麼？

雖然古都基金會追求的是對美好生活的願景，但是以當時後期加入之經營者的經營方法走向來看儼然已經變相成為了「為了促進商業化發展，讓更多人知道老屋本身的特殊性與利益性而修復老屋？不再是因為讓更多人了解到臺南舊城之美、體驗臺南舊城之美為主軸」。老屋的外部雖然經過修繕而重生，但改變後所進入的老屋卻無法從中了解它為何出現，甚至讓人覺得老屋主要當成一個宣傳品牌的標地物而開始流失了老屋保存的價值。

¹³ 張玉璜（2014），老屋欣力-民間自發的常民生活場域文藝復興運動之發展歷程與未來挑戰，臺灣建築學會會刊雜誌，76期，46-51頁。

(三) 老屋經營者

初期最主要的合作對象大多為對創業有興趣的年輕人、或享受退休生活的中壯年者等；西元 2010 年（民 99 年）後經營者年輕人的比例逐漸增加，經營者開始轉向由年輕人為主，老屋熱潮也開始在其他縣市蔓延開來；「2011 年後臺南市政府都市發展局以低廉房價於三年間定期在臺北進行宣傳，鼓勵大量外地民眾移居至臺南、並購置房地產」。¹⁴使得臺南老屋成為投資客的投資對象，造成老屋必須得面對餐廳、民宿等以“懷舊”為賣點的商業化行為，嚴重缺少老屋真正的保存目的與其意義、尊重在地文化之同理心，一心只為牟利而投資。

藝文空間、書店、咖啡廳、餐廳等商業化行為的介入雖然說是看見老屋多元化的價值，但在這些觀光客進入後的感想大多都是以特別、新奇的想法去看待老屋，幾乎沒有太多的人去了解老屋的故事。老屋的空間再利用的目的變成只讓觀光客看新奇的，如此的發展趨勢，老屋的真正價值是否失去了持續存在的意義？若空間存在的重要意涵及故事無法傳達出去、無法替老屋述說存在之經歷，那老屋到底是為了甚麼要保留？

原本想讓更多人看到臺南舊城的文化及美好生活型態而修復老屋，卻不能深入了解老屋真正的樣貌及故事，未來老屋風潮要是一過，經營模式逐漸走下坡，老屋是不是又得要再面對一次因為面臨都市計畫的緣故而被迫拆除？即使老屋再利用持續影響，在其他縣市持續發燒，這樣的再利用方式是否變成只是使用老屋的特殊性進行商業化的宣傳？

¹⁴ 張玉璜（2014）老屋欣力-民間自發的常民生活場域文藝復興運動之發展歷程與未來挑戰，臺灣建築學會會刊雜誌，76 期，49 頁。

(四) 2018 年老屋欣力店家現況調查

2008 屆老屋欣力 2018 仍營業店家

店家		網上資料	地址	現況
(1)	奉茶	11:00 營業	中西區公園路 8 號	11:00 營業
現況照片				
				
外觀現況			二樓內部	
(2)	赤炭擔仔麵	11:00 營業	中西區民族路二段 180 號	11:00 營業
現況照片				
				
外觀現況			一樓內部	
				
外觀現況			二樓內部	

(續)

(3)	INART 藝廊	12:00 營業	中西區友愛街 315 號	12:00 營業, 藝文 空間租借
-----	----------	----------	--------------	----------------------

現況照片



外觀現況



外觀現況

(4)	窄門咖啡館	10:30 營業	中西區南門路 67 號 2 樓	平日 11:00 營業
-----	-------	----------	-----------------	-------------

現況照片



外觀現況



二樓內部



二樓內部



二樓內部 (戶外景觀)

(續)

(5)	Kinks 25	14:00 營業	東區青年路 232 巷 25 號	18:00 營業
現況照片				
				
外觀現況		外觀現況		
(6)	綠橄欖生活飲食	11:00 營業	東區大學路 18 巷 10 號	平日 11:00 營業
現況照片				
				
外觀現況		內部現況		
				
外觀現況		內部現況		

(續)

2008 屆老屋欣力 2018 未營業店家

店家	網上資料	地址	現況
(1) 藍晒圖 (Bar)	已歇業	中西區和平街 79 號	空屋

現況照片



外觀現況



外觀現況



外觀現況



外觀現況

(2) 伊藤日本料理	已歇業	南區健康路一段 357 巷 8 號	已拆除為空地
------------	-----	-------------------	--------

現況照片



外觀現況



外觀現況

(續)

(3)	屋守人文餐廳	已歇業	安南區公學路二段 222 號	空屋
-----	--------	-----	----------------	----

現況照片



外觀現況

內部現況



外觀現況

內部現況



外觀現況

外觀現況

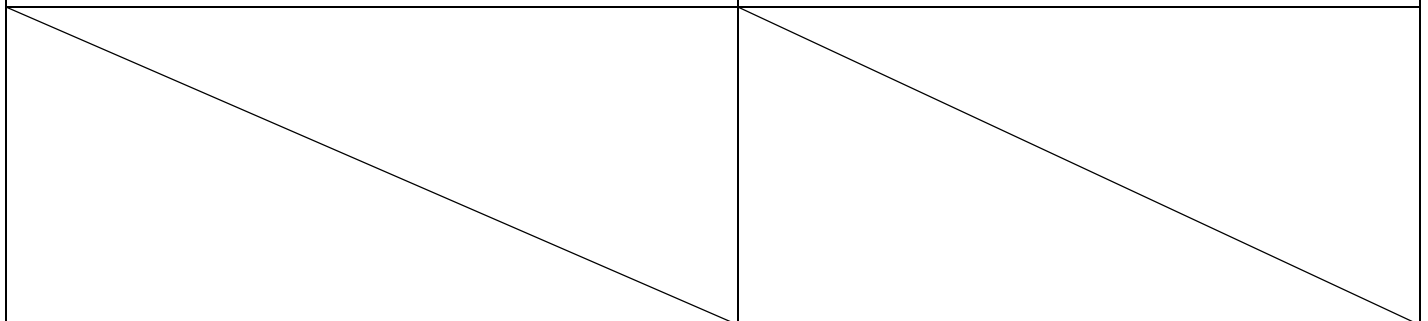

(續)

2008 屆老屋欣力 2018 營業性質轉換店家

店家	網上資料	地址	現況
(1) 自在嬉遊 (咖啡館)	13:00 營業	中西區民生路一段 211-1 號	瑞發數位通訊

現況照片



外觀現況

外觀現況

(2) 黎巴嫩玫瑰-長廊賣酒	9:30 營業	中西區西門路二段 246 號	民宿 (換人經營不一定繼續營業中)
----------------	---------	----------------	-------------------

現況照片



外觀現況

外觀現況

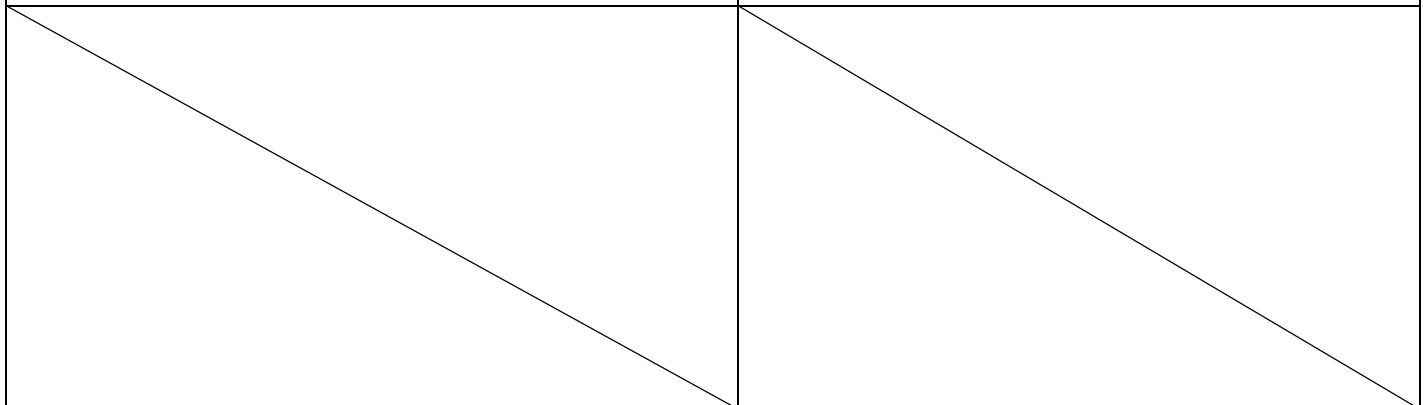

(續)

(3)	SUCK pub	21:00 營業	中西區新美街 92 號	新美安邑民宿 (土地合併拆除新建)
-----	----------	----------	-------------	-------------------

現況照片



外觀現況

外觀現況

(4)	信裕軒(首學分舖)店面租	10:00 營業	中西區府中街 104 號	植物工藝手作店 (店家買下已三年)
-----	--------------	----------	--------------	-------------------

現況照片



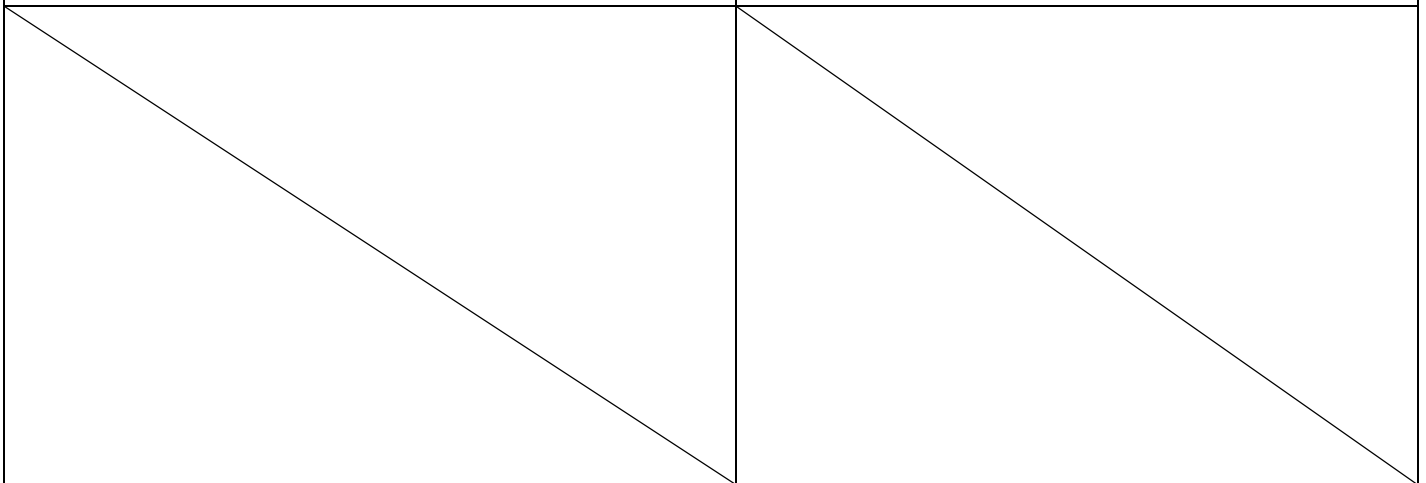

外觀現況

內部現況



(續)

(5)	76 藝文空間	營業時間?	中西區神農街 76 號	弄樓咖啡
現況照片				
				
外觀現況			內部現況	
(6)	怪獸茶舖	已歇業	中西區和平街 54 號	看見。綠 俚旅 看見。綠 花藝工 作室 倉庫
現況照片				
				
外觀現況			外觀現況	
				
外觀現況			外觀現況	

(續)

(7)	隨光呼吸幸福料理	2015.3 已歇業	中西區海安路二段 118 號	ART BOX(餐廳, 店家合併)
-----	----------	------------	----------------	-------------------

現況照片



外觀現況

外觀現況

(8)	BOOZ 昔 Bakku 現	11:30 營業	中西區武德街 22 號	小洋房民宿
-----	----------------	----------	-------------	-------

現況照片



外觀現況

外觀現況

(9)	溫室烘培屋-慶東店	已歇業	東區慶東街 85 號	三胡町-Bistro 餐酒館
-----	-----------	-----	------------	----------------

現況照片



外觀現況

外觀現況

(續)

(10)	18 巷花園餐廳	已歇業	東區大學路 18 巷 17 號	ZOKIN 藏金 不思議霜淇淋
------	----------	-----	-----------------	-----------------

現況照片



外觀現況



內部現況



外觀現況



內部現況



外觀現況



內部現況

2010 屆老屋欣力 2018 仍營業店家

	店家	網上資料	地址	現況
(1)	太古 (特色酒吧)	16:00 營業	中西區神農街 94 號	平日 18:00 營業

現況照片



外觀現況



內部現況



外觀現況



內部現況

(2)	鑽石樓 (BAR)	20:00 營業	西門路二段 206 號	平日 20:00 營業
-----	-----------	----------	-------------	-------------

現況照片



外觀現況



外觀現況

(續)

(3)	Bing cherry hair	10:00 營業	西門路二段 10 號	10:00 營業
-----	------------------	----------	------------	----------

現況照片



(4)	Dr.hair	10:00 營業	開山路 52 巷 12 號	10:00 營業
-----	---------	----------	---------------	----------

現況照片



外觀現況

內部現況

(5)	M&M 音樂廚房	11:30 營業	城隍街 23 號	18:00 營業
-----	----------	----------	----------	----------

現況照片



外觀現況

內部現況

(續)

(6)	鯨吞燒 (餐廳)	17:30 營業	中西區海安路二段 321 號	17:30 營業
-----	----------	----------	----------------	----------

現況照片



外觀現況

外觀現況

(7)	寮國咖啡	9:30 營業	中山路 79 巷 60 號	9:30 營業
-----	------	---------	---------------	---------

現況照片



外觀現況

內部現況



內部現況

內部現況

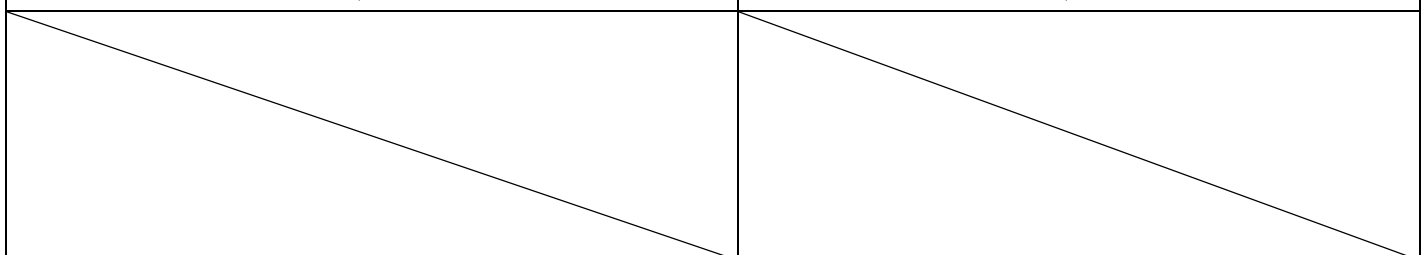

(8)	連晟旅行社	9:00 營業	中西區民權路二段 212 號	9:00 營業
現況照片				
				
外觀現況			外觀現況	
(9)	佳佳西市場旅店	營業中 2018.6.30 停業	中西區正興街 11 號	24 小時營業
現況照片				
				
外觀現況			內部現況	
				
內部現況			內部現況	

(續)

(10)	臺窩灣民居	營業中	安平區國勝路 25 號	8:00 營業
------	-------	-----	-------------	---------

現況照片



外觀現況 (前門)



外觀現況



外觀現況 (前門)



外觀現況



外觀現況 (後門)



外觀現況 (後門)

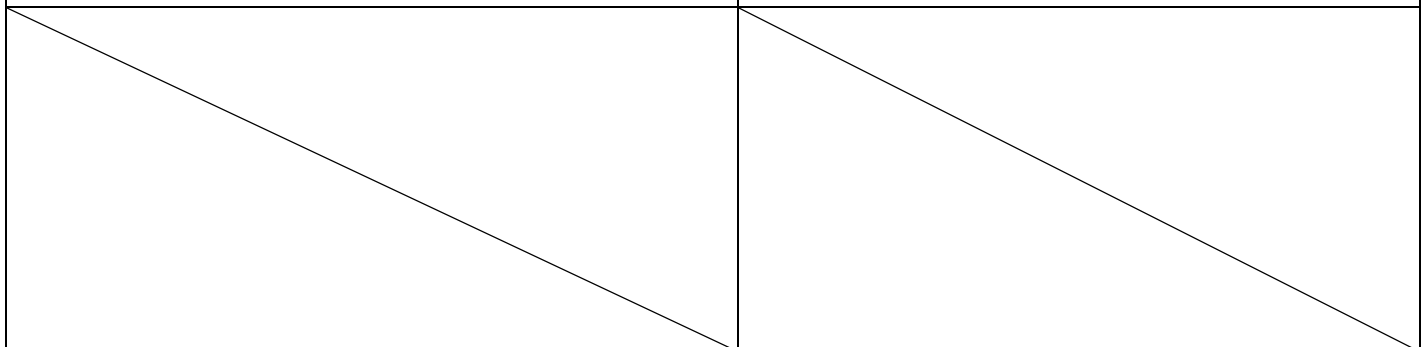

2010 屆老屋欣力 2018 未營業店家

	店家	網上資料	地址	現況
(1)	Hive (PUB)	2016 已歇業	中正路 21 巷 3 號	空屋
現況照片				
				
外觀現況			外觀現況	
(2)	Level (Bar)	已歇業	中西區民權路二段 305 號	空屋
現況照片				
				
外觀現況			外觀現況	
(3)	二空 阿國 (PUB)	已歇業	台南縣仁德鄉仁愛村 512 號	已拆除為空地
現況照片				
				
外觀現況			外觀現況	

(續)

2010 屆老屋欣力 2018 營業性質轉換店家

	店家	網上資料	地址	現況
(1)	α (PUB)	21:00 開	西門路二段 6 號	食久堂 (店家合併)
現況照片				
				
外觀現況			外觀現況	
(2)	Kooks surf bar	轉讓太古咖啡	東門路二段 104 巷 8 號	太古咖啡
現況照片				
				
外觀現況			內部現況	
				
外觀現況			外觀現況	

(續)

(3)	橋下	21:00 營業	東門路一段 20 號	橋下 髮廊
現況照片				
				
外觀現況		內部現況		
				
外觀現況		內部現況		
				
內部現況		內部現況		
				

(續)

(4)	破屋 (美式酒吧)	9:30 營業	民生路一段 132 巷 5 號	PEKO PEKO 早午餐 (2017 年頂讓)
-----	-----------	---------	-----------------	-----------------------------

現況照片



外觀現況



一樓內部



一樓內部



一樓內部



二樓內部



二樓內部

(續)

(5)	Ks 當代藝術空間	已承租轉讓	府中街 97 號	3D king 專利變形衣 (已做四年, 前身是花店)
-----	-----------	-------	----------	-----------------------------

現況照片



外觀現況

內部現況

(6)	57 藝術工作室	營業時間?	神農街 57 號	北勢街文化館
-----	----------	-------	----------	--------

現況照片



外觀現況

內部現況

(7)	飛魚 記憶 美術館(婚攝)	已歇業	民權路二段 192 號	THE Bird CLUB
-----	---------------	-----	-------------	---------------

現況照片

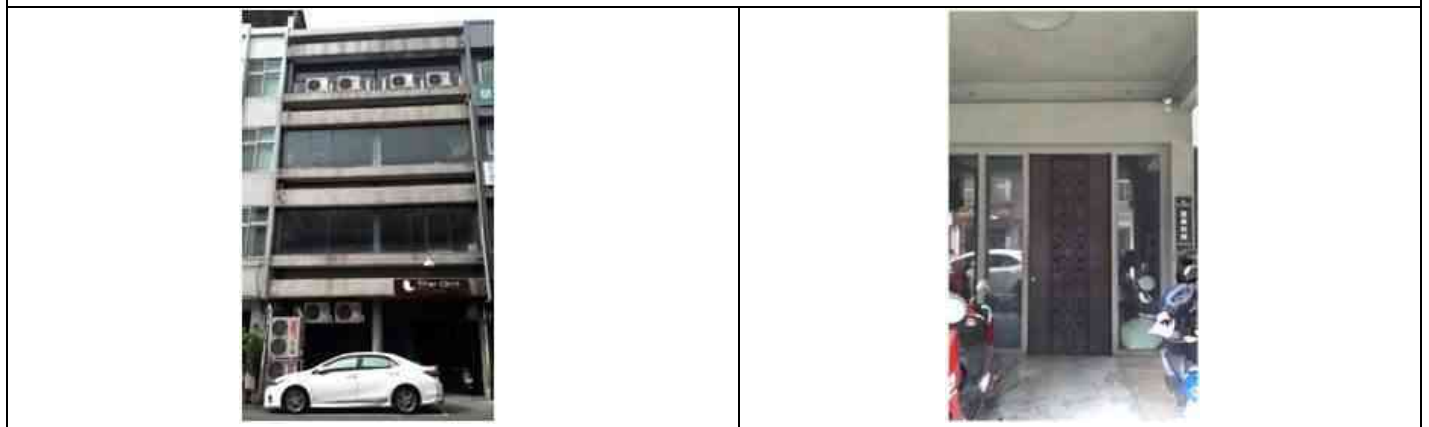

外觀現況

外觀現況

(續)

(8)	草祭 (二手書店)	2017 已歇業	南門路 71 號	草祭背包客棧 (2017.12.29 頂讓)
現況照片				
				
外觀現況		內部現況		
				
內部現況		內部現況		
(9)	國度豐收教會	使用中	東區北門路二段 28 號	UBAR
現況照片				
				
外觀現況		外觀現況		

表 2-1 老屋欣力 41 處現況調查 資料來源：研究自行整理

西元 2018 年（民 107 年），再次對當時參加老屋欣力的所有 41 處店家進行現況調查，發現有許多店家轉換經營形式的比例占 19 處、仍然持續營業的店家 16 處、成為空屋及空地的比例占 6 處（詳表 2-1）。或許造成此變化的大多以各店家能承受的經費營運有大大關聯，在建物原有功能為住家的比例趨高的情況（詳表 2-2），因加入不同的空間（PUB 等）處於居民較為集中之地區，或並非為本身地區所存在之原始空間而成為空屋，同時也可以發現持續到至今的店家主要以餐廳（有的會放入文化介紹，比例不高）、民宿、咖啡廳以一般民眾、遊客的需求為主軸。因此，不免讓人提出疑問，這樣子的感受真的是屬於臺南特有的文化嗎？老屋的故事不只由老屋述說，更需要有人來說故事，並非是再一次又一次的改變中逐漸遺忘老屋存在的故事及意義。



圖 2-5 兩屆欣力 2018 年營業現況 資料來源：研究自行整理



圖 2-6 兩屆欣力 2018 年建物原使用空間調查 資料來源：研究自行整理

從最後老屋調查的結果來看，由古都文教基金會所發出的老屋保存運動走向，在活動實施的過程中逐漸與願景發展不一。後續與基金會了解後，後續基金會對老屋的再利用部分則是先選擇不再去特別的說明，但仍舊對於不同地區的舊空間文化進行宣傳。

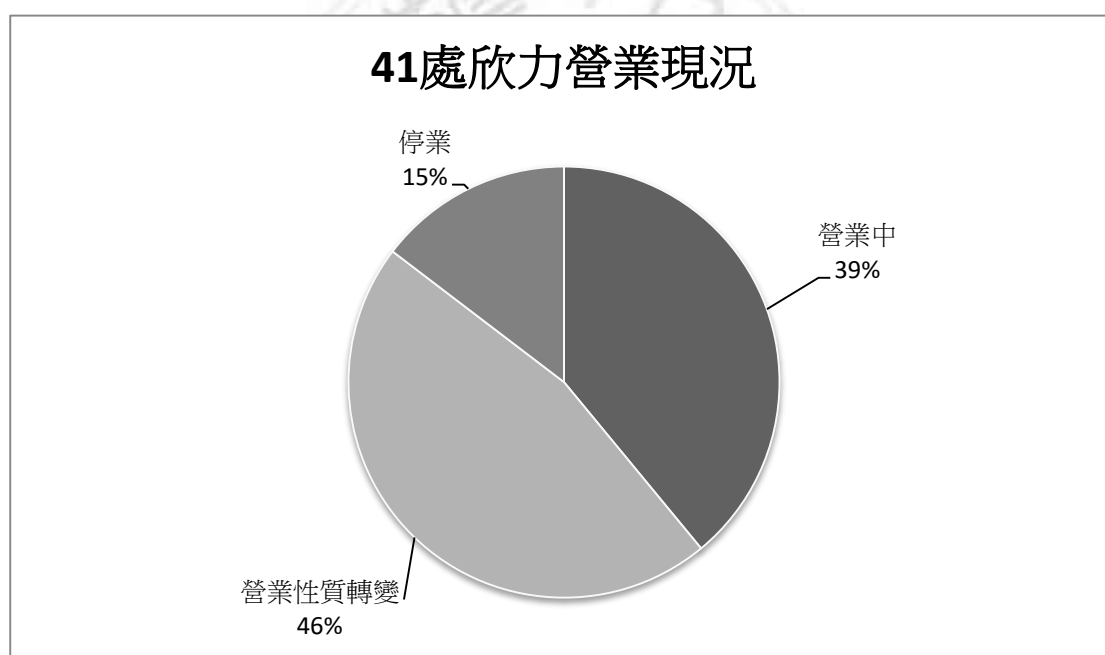
保護文物¹⁵可給後代留下文化遺產，展示前人生活，讓我們保留對過往歲月的認識和記憶。保存下來的文物是我們集體記憶的一部分，帶來文化的延續和歸屬感。文物有助界定我們的文化身分，使我們的城市景觀更多采多姿，讓我們的城市成為更具吸引力的安居樂業之所。¹⁶（民政事務局，2004：1 頁。）

藉由老屋欣力活動讓更多人認識老屋外，整個活動的推廣只是個開始，後續其他地區所進行的老屋活化中，有更為重要而且必要的功課需要去做探討。

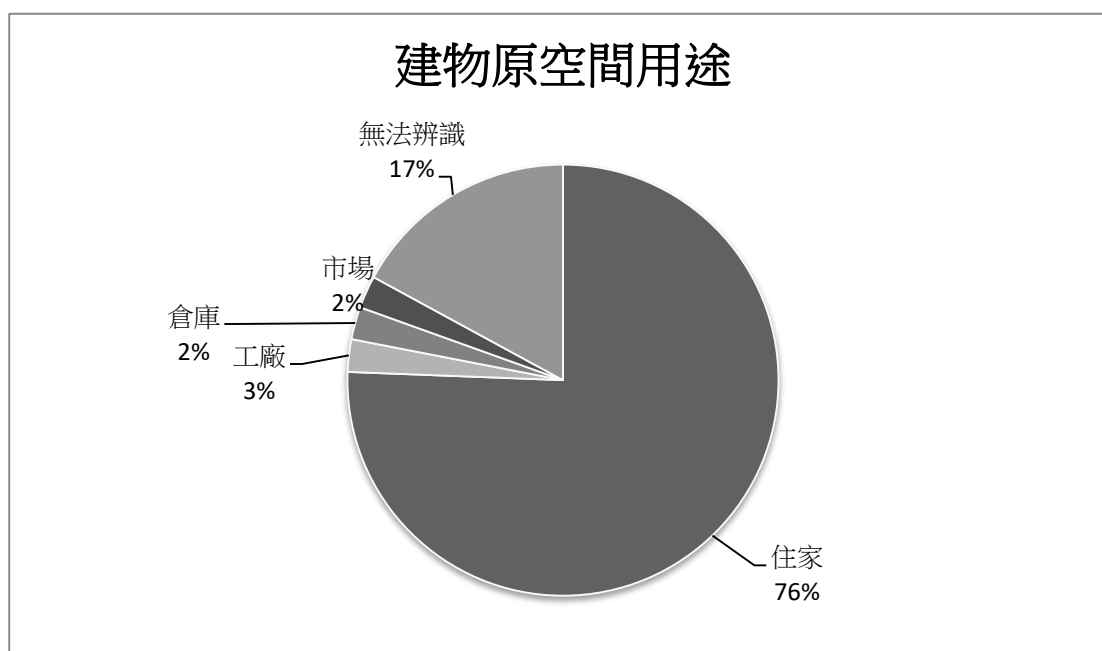
¹⁵ 此段於諮詢文件中提到之「文物」皆指「文物建築」。

¹⁶ 民政事務局（2004），文物建築保護政策檢討：Review of Built Heritage Conservation Policy = 諮詢文件，香港：政府物流服務署，1 頁。

第參章 變與不變的建築

選擇做為仔細分析的四個案例主要是依據兩個公家機關、兩個住家形式空間，並先以公家機關中了解到兩個不同的空間使用方式上的差異性，及空間活化上的使用方式及選擇。而兩個住家方面則是在修復過程中以不同出發點開始進行修復，使用目的決定過程中一個是已經決定好使用方向，另一個則是使用過程中不斷與屋主討論使用方向與做法，藉由這四個案例了解政府及業主願意主動參與的情況。

第一節 臺中市役所

(一) 研究基地位置



圖 3-1 研究基地範圍 資料來源：研究自行繪製



圖 3-2 研究基地 資料來源：研究自行繪製

1. 平面圖說

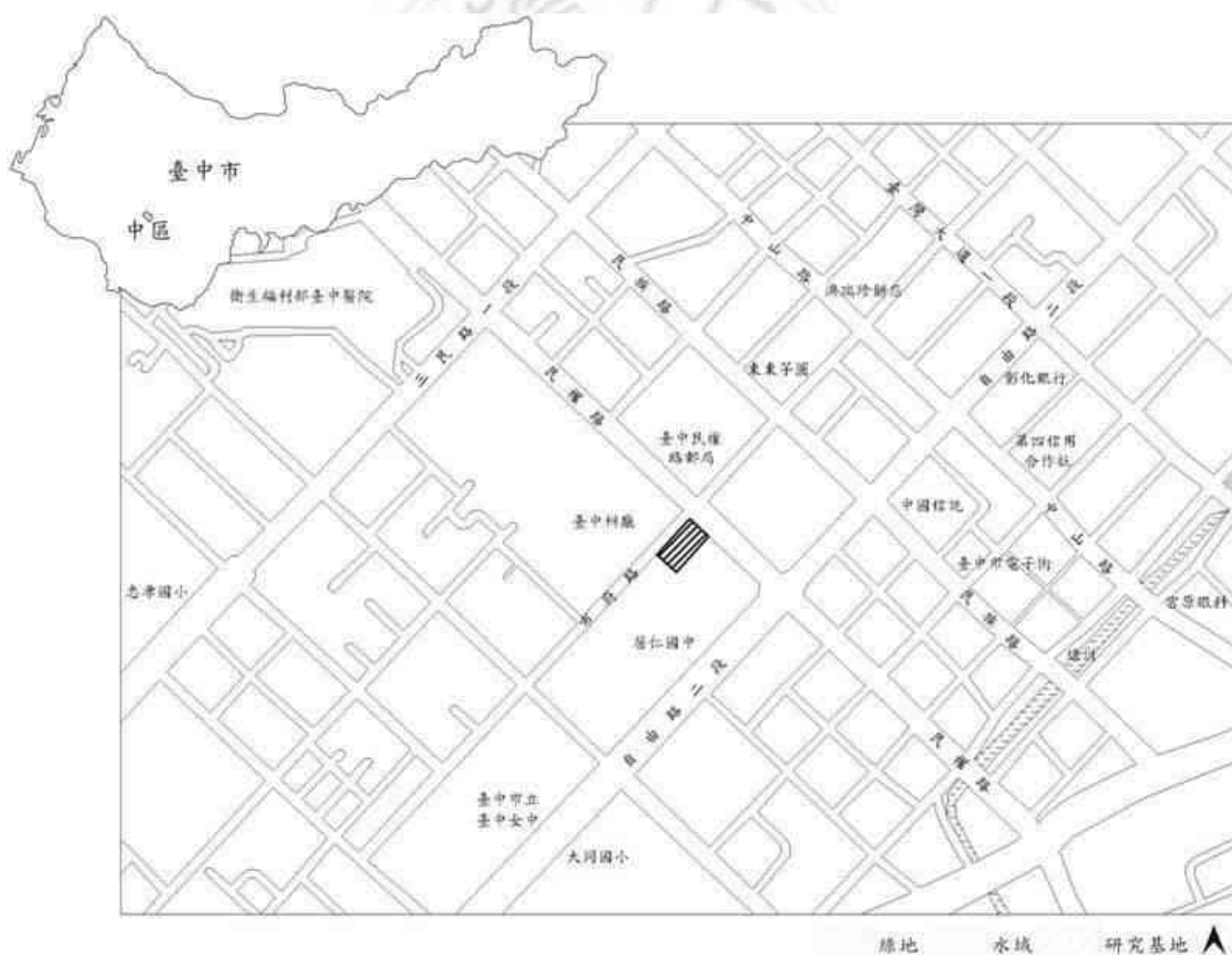

圖 3-3 市役所平面圖 資料來源：研究自行重製

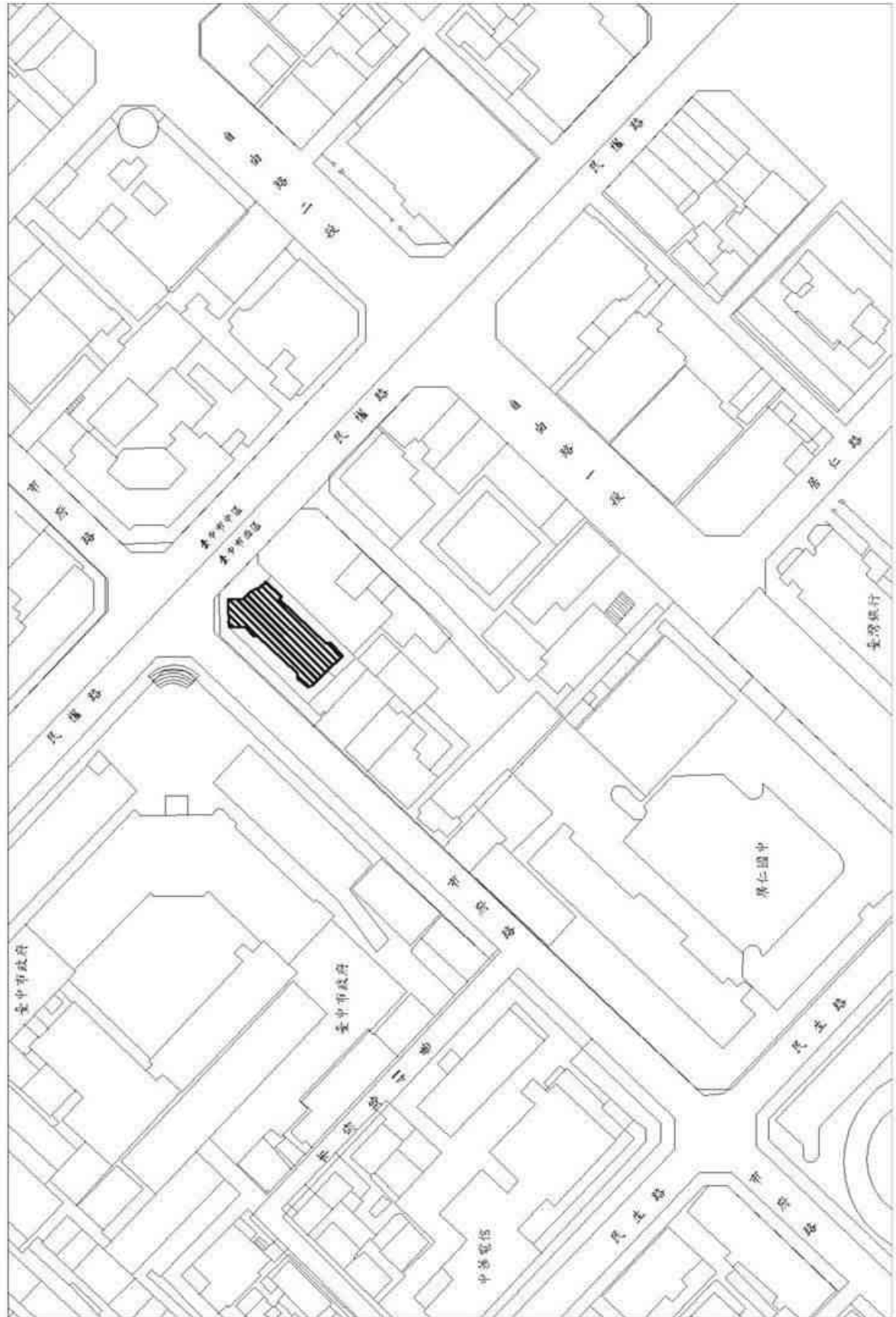
(二) 歷史概述

臺中市的「臺中市役所」興建時剛開始最主要是為「公共埤圳聯合會事務所」創設為主，由於當時相當看重農業發展，因此主要由負責水利事務管理的單位進入使用，聯合會正式創設於西元 1908 年（明治 41 年）。當時該單位主要的辦事處位於州廳內，後於西元 1910 年（明治 43 年）州廳旁興建事務所建築，西元 1911 年（明治 44 年）完工。1920 年（大正 9 年）因地方制度的修改，臺中市之名正式出現，而將事務所建物由行政中心-市役所使用。¹⁷

興建時所使用的鐵筋混凝土讓建築成為了臺中當時最早使用此建材的建築之一。戰後事務所經過了許多使用單位的變化、整修的改變，不同時期所變化的使用功能最後還是回到了原本的辦公室使用，由於之後政府單位人事擴編造成空間上的使用不足因此在政府將臺中市役所指定為歷史建築後就未再有政府相關辦公機關進入使用。¹⁸

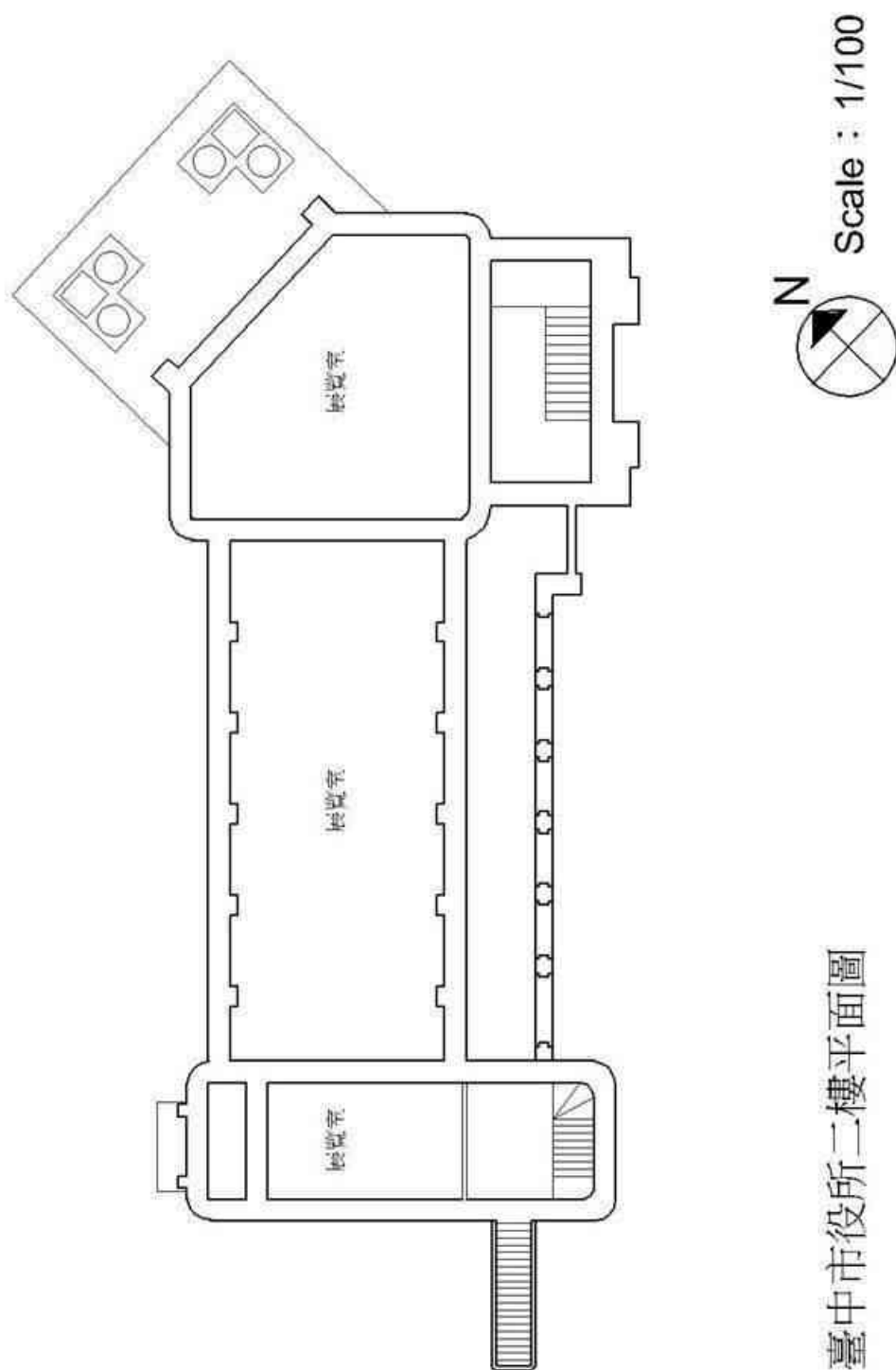

圖 3-4 建築結構形式說明 資料來源：研究自行重製

¹⁷ 臺中市歷史建築『臺中市役所』修復工程工作報告書（2005），臺中市文化局，臺中市：中原造像股份有限公司，27-28 頁。

¹⁸ 歷史建築臺中州廳及臺中市役所保存修復之調查研究、修復、再利用規劃結案報告書（二）臺中市役所（2004），臺中市文化局，臺中市：中興印刷廠股份有限公司，1.18-1.28/2.6-2.26 頁。

從「臺中市歷史建築『臺中市役所』修復工程工作報告書」中提到在當時開始進行修復前的調查工作知道，建物本身內部的結構是保存良好的狀態，在充分的了解建築物本身的使用歷代變化後，開始進行修復前置作業之時便遇上一些不可預知的變化，使得市役所至西元 2003 年(民 92 年) 11 月 26 日才開始正式動工。由於建築物在經過九二一大地震後造成結構體龜裂，因此在修復過程中以修復結構體為首要工程主要以補強、仿作、新作進行施工作業；其餘因為不同時期經過修復、改良、補強、裝飾等較為細部的部分則採用仿作翻模、新舊混合、保留方式進行修復作業。當時林志成建築師事務所負責設計監造、長太營造負責施作，由事務所提出的主要修復建議為：(1) 拆除工程 (2) 假設工程 (3) 基礎 (4) 地坪 (5) 牆體的優先順序進行修復。¹⁹

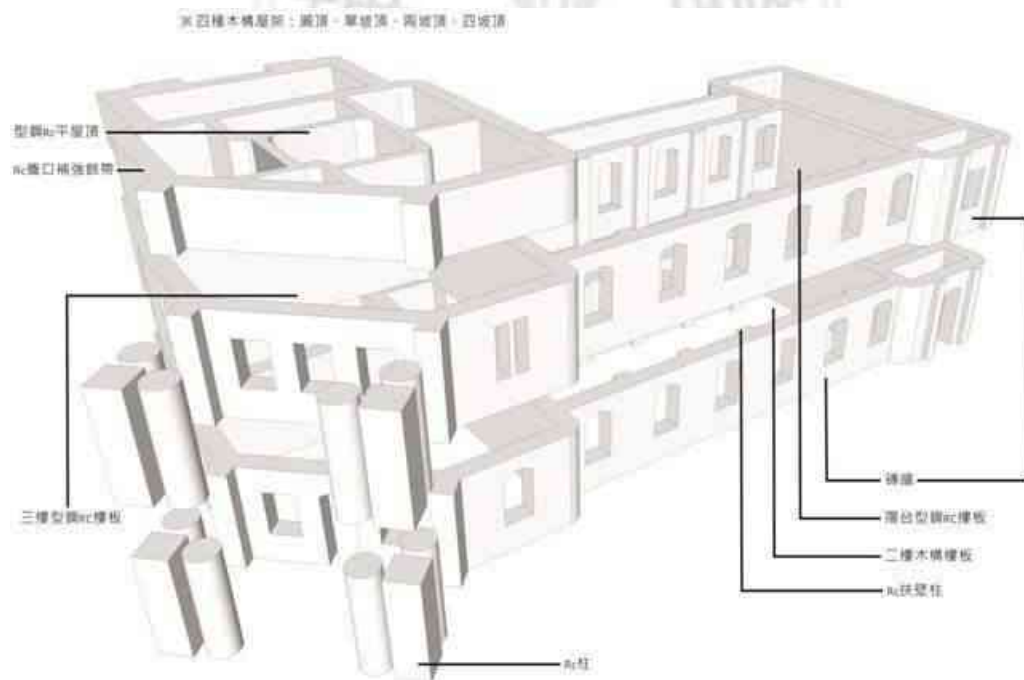

圖 3-5 內部空間展示-1

資料來源：研究自行拍攝



圖 3-6 內部空間展示-2

資料來源：研究自行拍攝

¹⁹ 臺中市歷史建築『臺中市役所』修復工程工作報告書(2005)，臺中市文化局，臺中市：中原造像股份有限公司，33頁。

當時進行修復主要以建築物結構體為主，因此並沒有特別考量建物再利用後所需融合的設計。加上當時負責設計監造的林志成建築師認為建築物本身即為展示體，因此在修復過程中將不同時期變化上較為特殊使用的材料等加以保留、保護，同時也不刻意將修復過程中之痕跡覆蓋，反而將其當作展示的一部分並加以說明補強手法。(詳圖 3-6，42 頁)



年代	事項
1908 年 (明治 41 年)	創設「臺中廳公共埤圳聯合會事務所」(水利單位原辦公處於臺中州廳內)，主要負責水利事務單位。
1910 年 (明治 43 年)	於臺中州廳旁開始興建事務所建築。
1911 年 (明治 44 年)	事務所興建完工，為臺中地區最早的鐵筋混凝土建築之一。
1920 年 (大正 9 年)	地方制度修改，臺中市之名正式出現，且事務增添，而將行政中心-「臺中市役所」設在臺中州廳東側的原「臺中廳公共埤圳聯合會事務所」。
1945 年 (民 34 年)	行政長官公署公佈將臺中州廳改為臺中市政府，並沿用臺中市役所，後變動為臺中市政府與「臺灣省日產處理委員會」台中辦事處。
1947 年 (民 36 年)	二二八事件後，將二二八處理委員會設置於市役所，戰後將指導員辦事處設置於此，並改稱中國國民黨臺中市黨部。
1949 年 (民 38 年)	國民政府來台，即變更為司令部使用。
1950 年 (民 39 年)	司令部因空間不足搬離，國民黨黨部遷回。
1986 年 (民 75 年)	黨部遷出，由市政府秘書室管理，並進行局部修繕利用為「市政資料館」，主要展示歷史沿革及建設宣導。
1988 年 (民 77 年) 1989 年 (民 78 年)	因結構安全問題，因此進行大規模整修，也是造成室內空間變化最大影響的整建工程。
1990 年 (民 79 年)	新聞室成立，由新聞室接管市政資料館。
1991 年 (民 80 年)	市政資料館開館，開放民眾參觀，新聞室仍於內部辦公。
1997 年 (民 86 年)	新聞室遷出，由社會局進入使用。
1999 年 (民 88 年)	市政資料館固定性的長期展示，參觀人數日益減少、人事擴編造成空間不足，再度變回市政府辦公室。建物經九二一大地震後結構維修改交由市府交通局使用。
2002 年 (民 91 年)	市府文化局指定為歷史建築，交通局遷出，爾後未再有機關使用進入。

表 3-1 建物空間使用變化年代 資料來源：研究自行整理

1. 現況照片



圖 3-7 研究基地外觀現況-1 資料來源：研究自行拍攝



圖 3-8 研究基地外觀現況-2 資料來源：研究自行拍攝



圖 3-9 研究基地內部現況-1 資料來源：研究自行拍攝



圖 3-10 研究基地內部現況-2 資料來源：研究自行拍攝

（三）小結

從臺中市役所從一開始由負責管理水利的單位，到後面就一直開始有不同的使用機關進入使用，後期更是有嘗試將一部分空間作為展示空間，但始終面臨因為辦公空間的不足、作為市政資料館參觀人數日益減少等原因不再有其他政府機關進入使用。在市役所經過九二一大地震後造成的結構體損壞而被鑑定為危險建築，由於市役所是具有歷史、文化價值之古建築，因此於西元 2002 年（民 91 年）正式由市府文化局登入為歷史建築並接續修復。修復後的臺中市役所於西元 2005 年（民 94 年）重新被定位為「臺中故事館」，作為臺中市重要的藝文展演空間之一，並於西元 2013 年（民 102 年）接續未修復完工之部分（外牆、門窗、裝飾藝術）持續修復作業。²⁰

推測市役所於西元 2014 年（民 103 年）完成所有修復細部，由臺中市政府文化局為了使臺中市役所有再利用發展、活化的可能性進行 OT 方式委外經營，正式於西元 2016 年（民 105 年）由具有豐富文創經驗、餐飲專業服務、擁有台灣優質品牌之稱的「古典玫瑰園文創團隊」，以「生活、文化、傳承」為理念進行經營管理，並期望研發與明治時期歷史背景相關的文創商品。²¹目前市役所由古典玫瑰園團隊進駐後以餐廳商業、部分藝文展示模式進行營運中。



圖 3-11 市役所現場提供簡介

²⁰ 臺中觀光旅遊網，臺中市役所，
<https://travel.taichung.gov.tw/zh-tw/Attractions/Intro/502/%E8%87%BA%E4%B8%AD%E5%B8%82%E5%BD%B9%E6%89%80>，2017/9/28 閱

²¹ 臺中市役所現場提供市役所簡介，2017/9/28 閱

第二節 臺中市自由路彰化銀行舊總行

(一) 研究基地位置



圖 3-12 研究基地範圍 資料來源：研究自行繪製



圖 3-13 研究基地 資料來源：研究自行繪製

(二) 歷史概述

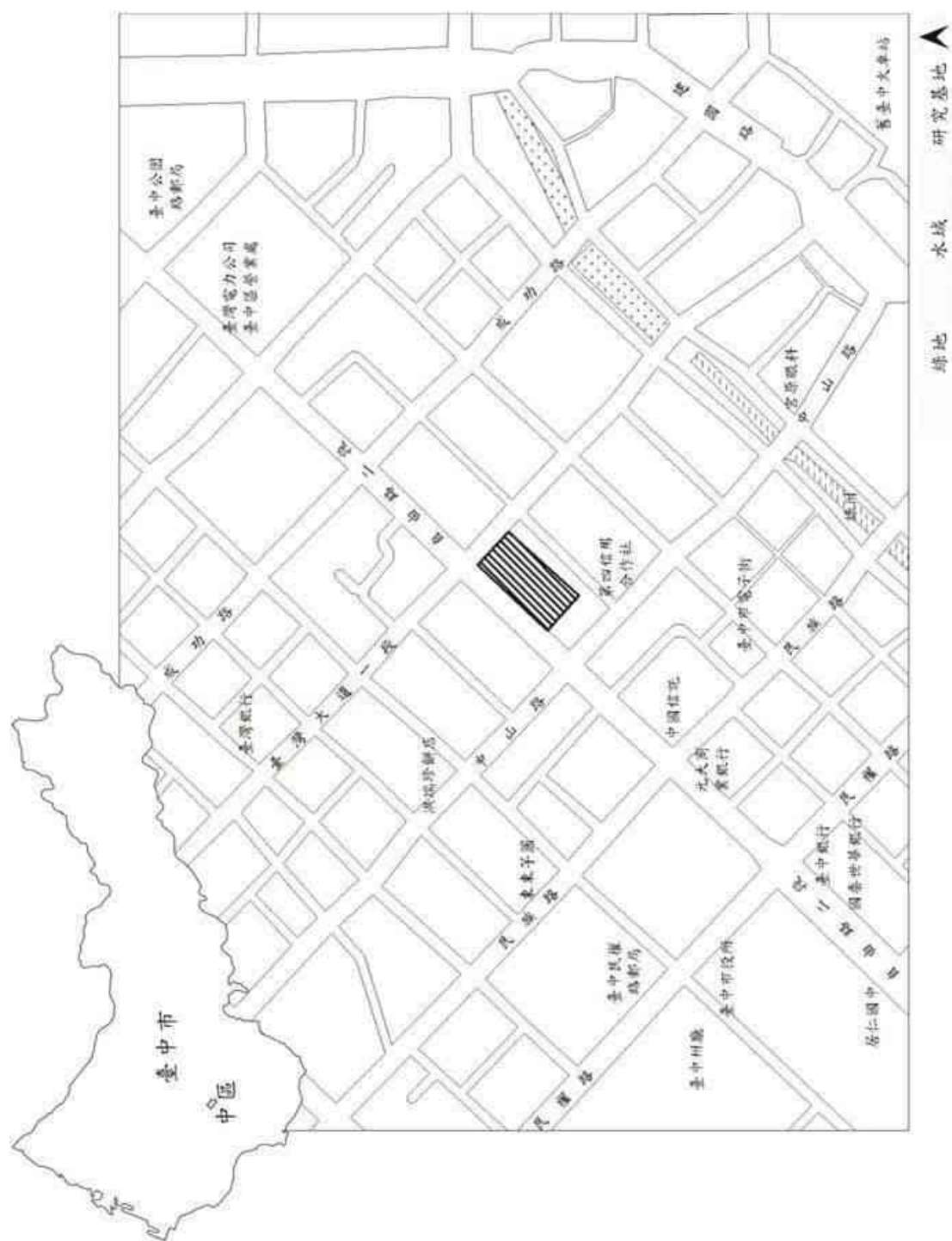
彰化銀行創立時位於彰化廳，是臺灣最早由民間籌資設立的銀行，因後期地方制度改變、廢彰化廳設立臺中廳，為了擴大業務範圍總行遷至臺中市。臺中市自由路彰化銀行總行興建於西元 1936 年（昭和 11 年），由富山喜三郎及百倉好夫設計、齊藤辰次郎施工，當時總行建蓋時第二任董事長一坂本素魯哉先生便會至現場關心施工情況，目前為止總行已經擁有超過 100 年的歷史。後又因經營重心轉移至臺北，總行從臺中遷至臺北，現臺中市自由路彰化銀行成為舊總行。

極具文化資產保存與研究的珍貴價值，迄今仍然為彰化總行的營業部使用，在彰化銀行內部的改變上主要都是以人事變動為主，對於建物本身的改變幾乎都是並未經過任何大變動的。

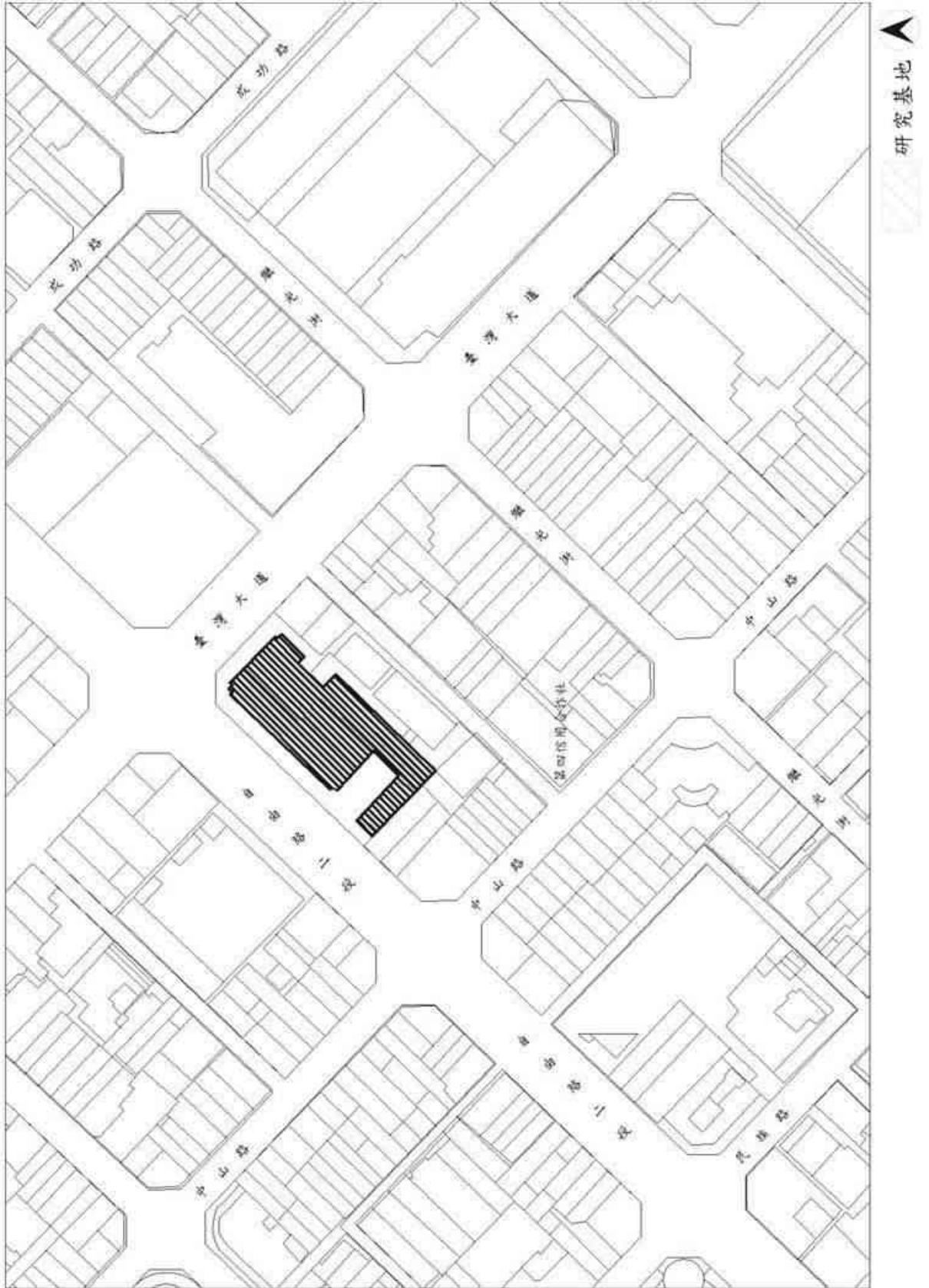

圖 3-14 彰銀 資料來源：翻拍於臺中市歷史建築發展回顧(1945 以前)專輯，頁 97。

年代	事項
1905年6月(民前7年)	日本政府推行土地整理政策，發行公債券收買民間大租權，株式會社彰化銀行正式創立，首任董事長-吳汝祥先生。
1907年5月(民前5年)	當時位於彰化的彰化銀行總行正式落成。
1910年(明治43年)	地方制度改革，為因應時代要求，廢彰化廳至臺中廳並將總行遷設於臺中市。
1935年(昭和10年)	行員增多，在投票決議下重建彰化行舍。
1936年(昭和11年)	拆除彰化行舍，10月並遷址至臺中市，由白倉好夫與畠山喜三郎設計興建新總行。
1938年9月(昭和13年)	臺中市總行興建落成。
1947年(民36年)	第一屆董事會議推選林獻堂先生為董事長，正式成立彰化商業銀行開辦業務。
1973年9月(民62年)	改選吳金川先生為董事長。
1976年9月(民65年)	改選林永樑先生為董事長。
1980年4月(民69年)	林董事長退休，改選陳寶川先生為董事長。
1985年3月(民74年)	改選梁國樹先生為董事長。
1989年9月(民78年)	改選羅吉煊先生為董事長。
1994年12月(民83年)	羅董事長退休，由張伯欣先生暫時執行董事長職務。
1995年1月(民84年)	改選蔡茂興先生為董事長。
1998年(民87年)	彰化銀行由官民合股的行庫改制為民營。
2000年5月(民89年)	蔡董事長自請退休，由張伯欣先生暫時執行董事長職務。
2000年10月(民89年)	推選張伯欣先生為董事長。

表 3-2 建物及人事變動整理 資料來源：研究自行整理

1. 現況照片



圖 3-15 研究基地外觀現況-1 資料來源：研究自行拍攝



圖 3-16 研究基地外觀現況-2 資料來源：研究自行拍攝

(三) 小結

從彰化遷移至臺中到現在的彰化銀行依然在都市發展過程中屹立不搖，彷彿銀行的運作時空依舊停留在當時早期的樣子，完全不受外界變化的任何影響。雖然從彰化銀行的舊照片中，可以發現當時與現在的內部空間難免因為現代需求些微的改變，而使得內部空間有調整一些空間出來協助不同的業務處理，但主要的業務處理的區域依然是不變的。身為金融機構，但並未因為空間上的不足而影響辦公情況，更因為彰化銀行從遷移到現在，因為建物的建成見證了臺中市的歷史痕跡及文化發展，而在西元 2005 年（民 104 年）6 月被臺中市政府列入市定古蹟。

從其他所知道的建築空間再利用的案例中發現，許多案例大多是因為現代的需求變多而造成空間上的不足，且大多不是使用增建的方式就是直接放棄建築本身遷移至其他地方，但臺中市自由路的彰化銀行，卻是選擇在不影響建築物的前提下進行內部本身所擁有的空間進行調配。這是選擇這個案例作為分析的主要地方，建築物在時代的變化中，因為仍然有持續在使用而使得建物到至今仍保存良好，但是進行空間調配時仍是以建築物為主；空間大小為輔，而非因為空間需求的關係去改變建築物本身，雖然做了些許的空間調配，但是對於建物本身就已經存在的使用功能仍是持續運作的。

這樣子的空間調整下反而對建築物來說也是一種尊重，不管彰化銀行現在是不是被指定為市定古蹟，相信建築的維護並不會因為它的身分改變認為需要用更多的心力去維護“古蹟”。目前的彰化銀行總行並未因為時間、周遭環境的變化而使原本的使用機能受到影響，或許在內部空間上為了因應不同需求而做了些許變動，但主要依舊持續使用中。



圖 3-17 彰化銀行內部 資料來源：翻拍於臺中市日治時期建築與文化，頁 118。

第三節 南投縣草屯鎮敷榮堂

(一) 研究基地位置



圖 3-18 研究基地範圍 資料來源：研究自行繪製



圖 3-19 研究基地 資料來源：研究自行繪製

1. 平面圖

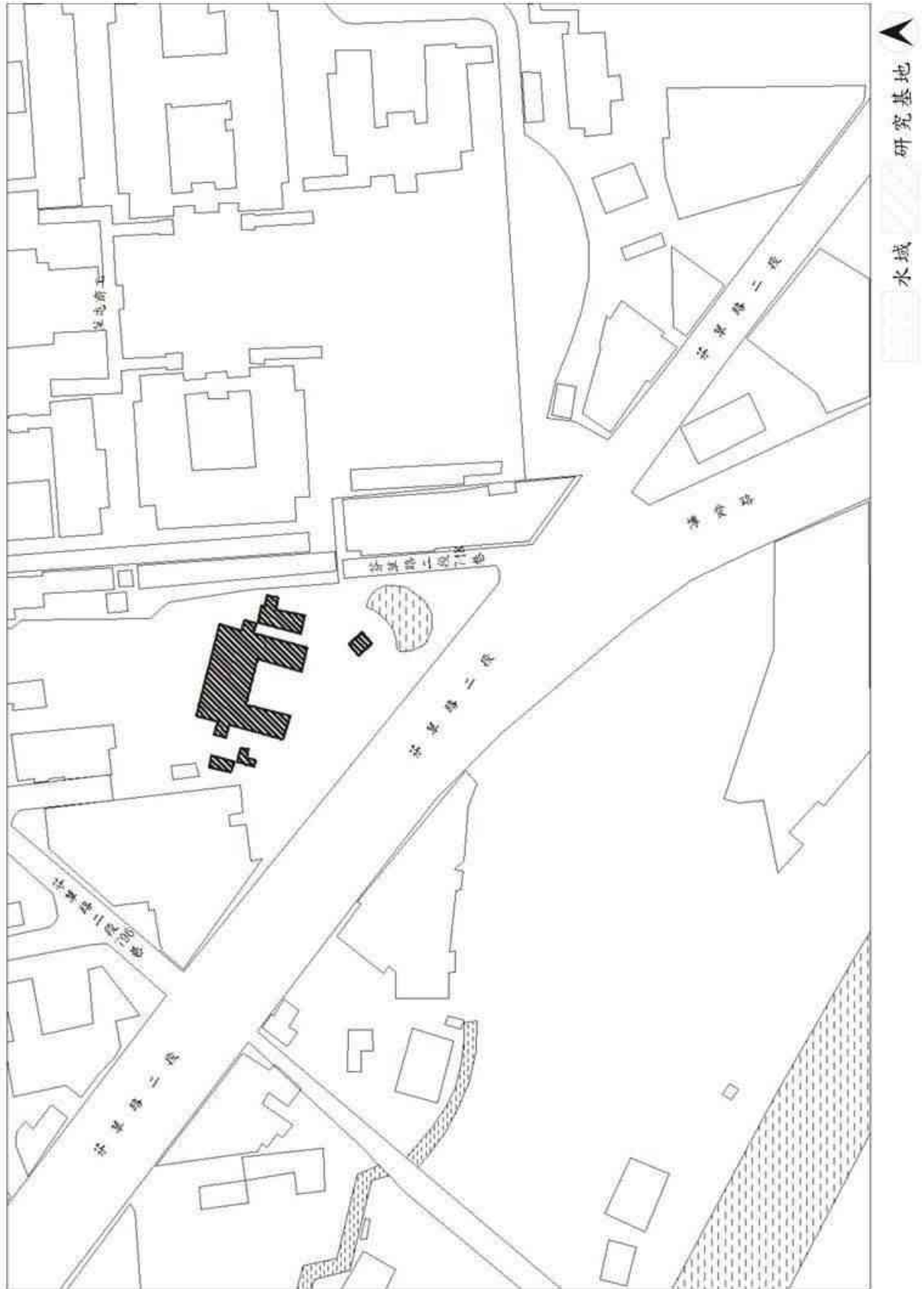

圖 3-20 敷榮堂平面圖 資料來源：研究自行重製

（二）歷史概述

敷榮堂於西元 1925 年（大正 14 年）奠基，西元 1928 年（昭和 3 年）歷時三年竣工，由於當時肇建人洪得中先生期望洪家後代家業榮茂加上本身喜植花木，便將宅號「敷榮堂」引自王羲之、許敬宗之佳句。

洪氏家族代代為醫生世家，洪家後代兄弟姊妹裡，大多居住於國外生活，其中只有洪瑞松先生在臺灣當醫生，加上洪瑞松先生的太太並未曾在類似敷榮堂的環境中生活過，因此九二一地震前洪瑞松先生並未居住於敷榮堂中，而是將敷榮堂前院部分出租於園藝業者、部分房間出租於賣藥業者來代為管理敷榮堂。

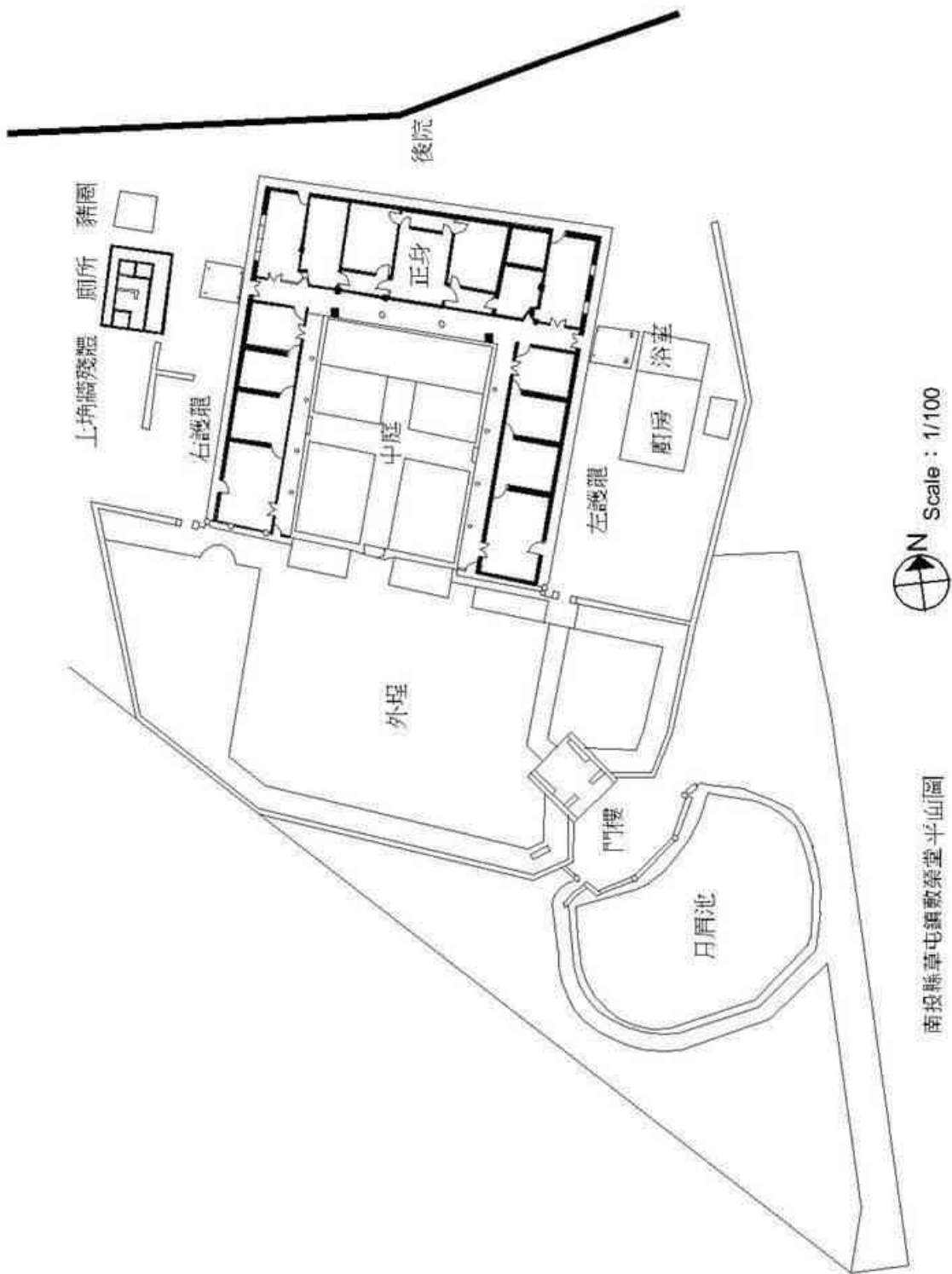
敷榮堂歷經西元 1935 年（昭和 10 年）臺中大地震及西元 1999 年（民 88 年）的九二一大地震兩個造成傷害較為嚴重的大地震，在臺中大地震後敷榮堂顯然並未對整體造成過大之傷害；反而是在西元 1999 年（民 88 年）的九二一大地震後對其造成極大的損害，而使得遠於美國西雅圖的洪家兄弟，洪泰幸先生歸臺關心敷榮堂情況。²²

洪泰幸先生當時認為毀損後的敷榮堂修復經費之龐大難以負荷，因此毀損的屋頂只使用簡單的鐵皮搭架，維持基本的房屋不漏水即可。加上同樣與敷榮堂有連結之兄弟年事也已 60 至 70 歲、後輩子孫也大多不曾居住於敷榮堂，對敷榮堂並未有太多連結，因此在 1999 年九二一大地震後並未有修復敷榮堂之想法。

²² 敷榮堂的故事－災後重建篇，

<http://163.22.69.133/historic/p2-2.htm>，2017/08/15 閱。

年代	事項
1925 年 (大正 14 年)	敷榮堂由肇建人洪得中先生奠基。
1928 年 (昭和 3 年)	歷時三年敷榮堂建蓋完成。
1935 年 (昭和 10 年)	臺中大地震發生。
1999 年 (民 88 年)	九二一大地震發生。
2002 年 7 月 9 日 (民 91 年)	敷榮堂正式修復開工。
2005 年 12 月 (民 94 年)	草鞋墩鄉土文教協會進駐。
2008 年 12 月 27 日 (民 97 年)	國立彰化生活美學館草屯社教站-2008 冬之饗宴-世界經典名曲音樂會。
2010 年 7 月 (民 99 年)	劉東啓樹醫師以「臺灣綠化技術學會」代為管理。
2013 年 3 月 28 日 (民 102 年)	舉辦茶會、音樂會。
2014 年 9 月 (民 103 年)	業主已有意要轉手。
2017 年 10 月 (民 106 年)	敷榮堂已轉手。

表 3-3 敷榮堂空間變化時間表 資料來源：研究自行整理

1. 修復過程

當時有建築相關人士認為敷榮堂在年代較久遠的建物裡算是較為精美的，若無法繼續保存下來實屬可惜，並在當時九二一大地震後隨即創立敷榮堂修復委員會，在修復團隊的帶領下，向南投縣政府文化局申請歷史建築並提出修復計畫、申請修復經費。同時由三方，政府、修復團體、業主經費支出的比例調配下開始敷榮堂的修復工作。敷榮堂於西元 2002 年（民 91 年）7 月 9 日進行開工典禮，修復主要由慶仁營造負責、郭俊沛建築師事務所規劃設計，大工程基本上分為以下八大項工程：²³

- A. 主體工程
- B. 剪黏泥塑交趾燒工程
- C. 排水工程
- D. 月眉池及入水口工程
- E. 綠化景觀造園工程
- F. 水電工程
- G. 廁所工程
- H. 石碑與簡介

敷榮堂修復極為講究，保存原有重要特色、沿用原有可持續使用之材料、景觀等，任何細節只要有辦法找到相關材料、工法就會進行修復。若真的工法失傳、材料本身價格較為難以負荷，才會找尋其餘相關替代方案進行修復。景觀部分因敷榮堂內有樹齡較大的 1. 玉蘭花 2. 老椰子樹 3. 荔枝樹 4. 桂花 5. 夜合花，因此在修復主要建物後，景觀設計部分更將其保留並再加入其餘植栽，使其庭院更加豐富。由於當時敷榮堂中庭其中一棵老桂花樹看似瀕臨死亡狀態，因此由當時擔任草鞋墩鄉土文教協會秘書，李雅慧小姐找尋當時位於中興大學的樹醫師劉東啓先生進行樹木搶救，意外的也讓這位劉醫師對敷榮堂愜意的環境深得喜愛。

²³ 許志嘉（2009），歷史建築再利用與社區價值營造之研究—以敷榮堂為例，私立南華大學美學與視覺藝術學系碩士論文，嘉義縣，89-93 頁。



圖 3-21 調整樹齡約 80 歲老桂花樹的根系及土壤 資料來源：韓光範先生提供

修復後的敷榮堂曾經有兩個團隊進駐，分別是草鞋墩鄉土文教協會及台灣綠化技術學會，草鞋墩鄉土文教協會進駐時主要是以推廣草鞋墩文化為主，因此期間便舉辦過許多活動，也有南開大學的學生因社會服務的實習課程到場幫忙進行敷榮堂的環境整理；台灣綠化技術學會則是以植物課程(學校有相關易經課程也會來此)及植物栽培的實驗空間為主，且於六、日對外開放。



圖 3-22 敷榮堂 3D 模擬圖-1 資料來源：李雅慧小姐提供



圖 3-23 敷榮堂 3D 模擬圖-2 資料來源：李雅慧小姐提供

2. 後續空間活化活動

在西元 2005 年（民 94 年）三月竣工後（詳圖 3-23），由於協會在修復期間給予協助、並有明確的經營意願，正式於西元 2005 年（民 94 年）年底（約 12 月）達成共識後便交由草鞋墩鄉土文教協會代為管理，並在期間規畫了各式各樣的活動（空間使用規劃詳圖 3-22），如下：

1. 簡單餐飲-鬆餅、咖啡
2. 小朋友的圖書庫
3. 放置鋼琴並舉辦音樂會
4. 老照片文物展—主要展覽老婚紗方面
5. 武術展演活動
6. 音樂會、美術展演
7. 茶道課程
8. 兒童夏令營
9. 耆老說故事—主要由洪家兄弟洪敏麟先生擔任說故事者
10. 醫學講堂

所有活動所收取之費用全數回歸至敷榮堂的維護費用中，若經費仍有不足，則由協會及屋主自費。



圖 3-24 協會進駐敷榮堂空間使用分區圖 資料來源：研究自行後製



圖 3-25 修復後敷榮堂中庭樣貌 資料來源：韓光範先生提供

在協會積極的辦理活動下，明顯是有帶動、活化敷榮堂的，更因此讓遠在國外的兄弟姐妹們只要有回臺灣便一定會來造訪敷榮堂活化後之風采。而洪瑞松先生本身對敷榮堂也有自己的規劃，在敷榮堂後方加買一塊地，原本是有規劃想要蓋醫院的想法，但經評估後由於在經費來源、人力管理、業主年事已高等問題而轉讓土地；後院後方部分本身也屬於敷榮堂的地，醫院用地轉手後則希望靠近後院部分的地蓋長照中心，後來也因實際執行上有困難而打消念頭。

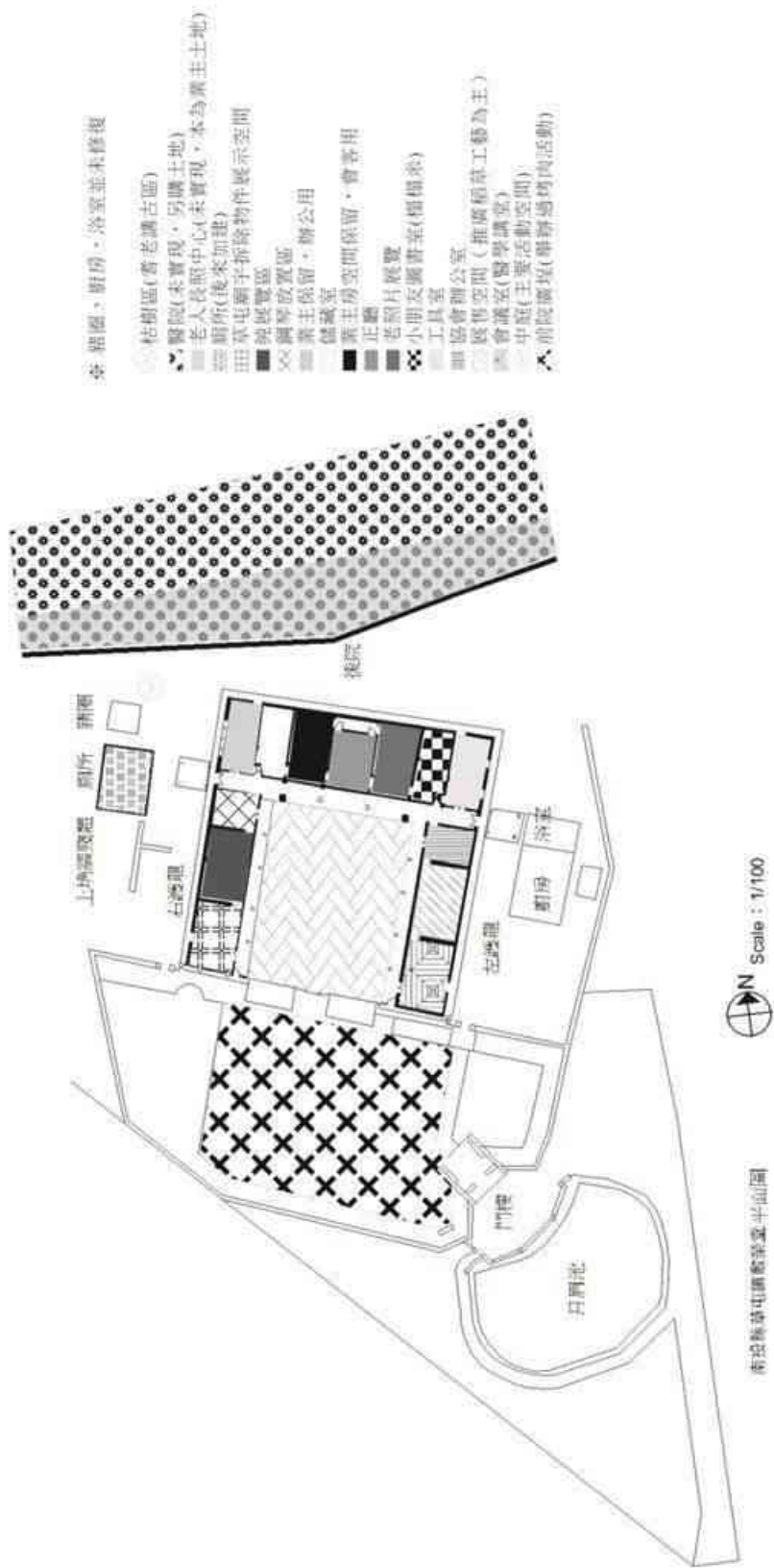
由於協會當時主要是將敷榮堂做為辦公室使用，因此並未有對敷榮堂可與其他教學單位做長期配合的想法，修復後在經費、營運方式、人力使用上，民間團體也難以長期維護。後期協會也有同時尋找願意進駐者，卻因政府進駐相關法規規定，加上洪瑞松先生極力保護敷榮堂遭受任何破壞而嚴禁限制(1)、用火安全 (2)、用電使用上的限制 (3)、禁止於牆面上釘釘子等行為，加上敷榮堂特殊的格局方式(空間較狹小)使得與餐飲業等相關的進駐者意願低落。



圖 3-26 正身前方棚架下修復樣
資料來源：韓光範先生提供



圖 3-27 中庭空間樣貌
資料來源：韓光範先生提供



圖 3-28 修復空間樣貌
資料來源：韓光範先生提供



圖 3-29 正身步口修復樣
資料來源：韓光範先生提供

由於營運、經費上的困難，協會也考慮敷榮堂地處較偏遠，管理上人身安全、木造屋安全的考量、及政府與業主之間所簽訂的五年年限的使用時間也到，協會進而退出敷榮堂的管理。在協會退出敷榮堂的管理後，則由這位中興大學的劉東啓樹醫師以代為管理方式於敷榮堂下接續使用敷榮堂的空間作為栽培及介紹植物使用，並正式於西元 2010 年 7 月（民 99 年）以「台灣綠化技術學會」進入敷榮堂將戶外空間作為栽培植物並代為管理敷榮堂內部植栽、舉辦植物相關課程且於六、日期間開放民眾參觀使用。後因業主與團隊建議營運方向未達成共識，而退出使用敷榮堂空間。



圖 3-30 樹醫師進駐敷榮堂空間使用分區圖 資料來源：研究自行後製

因日後想進駐者與業主之間皆未能達成共識，加上業主也以年事已大無法自行管理、負擔支出費用、後代子孫與敷榮堂之間連結已形成斷層等原因而由家人經過勸說將敷榮堂轉手之建議，並於西元 2017 年（民 106 年）10 月初確認敷榮堂已轉賣，如今的敷榮堂已變得難以一窺當時修復後的光彩。（詳圖 3-29、圖 3-30）



3. 現況照片

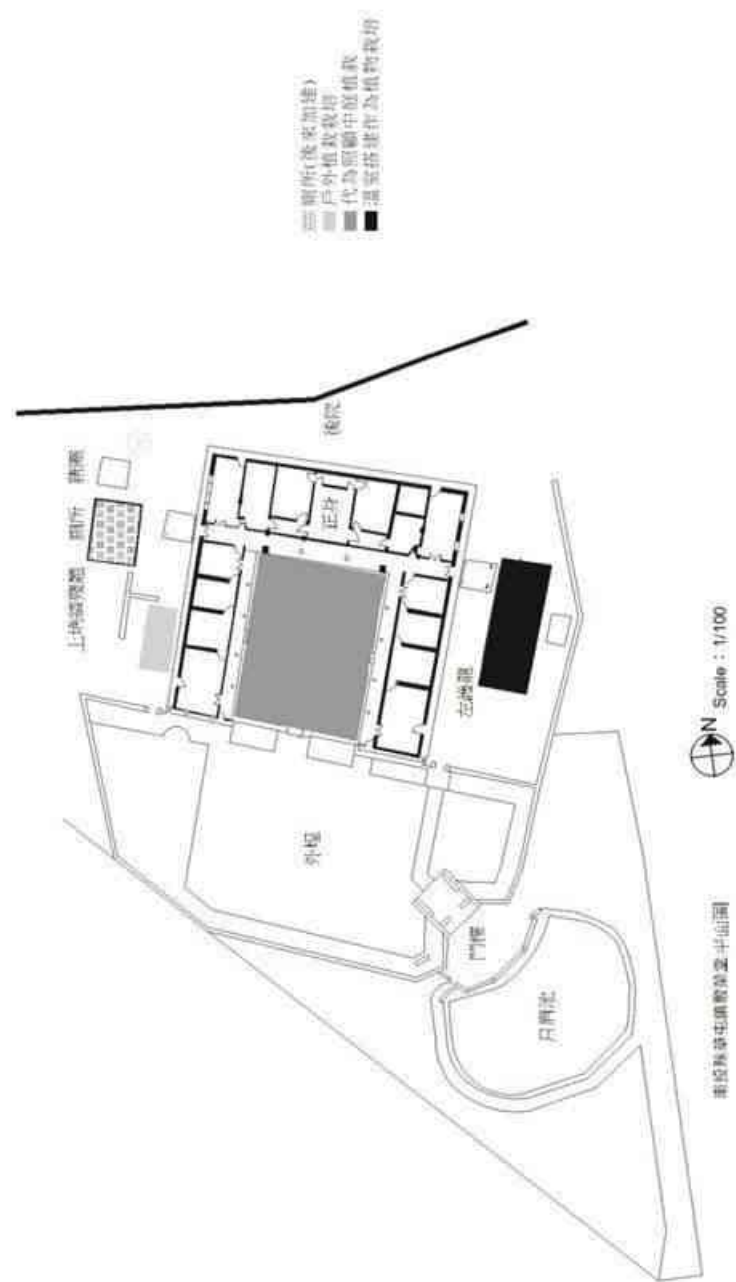

圖 3-31 研究基地外觀現況-1 資料來源：研究自行拍攝



圖 3-32 研究基地外觀現況-2 資料來源：研究自行拍攝

（三）小結

據了解敷榮堂業主對於敷榮堂仍舊是有很深的情感連結，從九二一大地震後的修復工程絲毫不馬虎下對每個修復細節都極為重視，更在政府規定五年必須無償提供公眾使用下嚴禁有任何破壞敷榮堂之行為。在後期因經費及人力上不足而造成敷榮堂營運方面有困難時，而退出經營敷榮堂。

由於後代子孫大多居住於國外，加上最小兄弟目前也已 80 高齡，無法自行打理外也沒有足夠的營運基金，全數由進駐的協會及業主自行負擔、自籌，後期因運作上的困難，敷榮堂運作逐漸低落至無法營運。由於敷榮堂所有的決定權皆由洪瑞松先生決定、洪泰幸先生執行，因此在決定轉手前洪瑞松先生、洪泰幸先生都對敷榮堂極為掙扎及不捨，雖然已確定敷榮堂在去年 2017 年（民 106 年）10 月初轉手，但是在轉手的過程中，敷榮堂前前後後共有十多位與洪瑞松先生討論轉手相關事宜。且洪瑞松先生極力反對建商、營造廠等認為敷榮堂這塊地因地處重要交通交界處只適合將房屋拆除進行開發等行為，因此在對談過後凡是要將敷榮堂拆除之相關購買者一律將其排除在外。

在離開臺灣前往美國與子女同住尚未轉手前，聽聞洪瑞松先生有回到敷榮堂重新感受曾經居住過之美好回憶，聽來感傷卻也迫於無奈地將敷榮堂交由其他人接手，而現在的敷榮堂購買者唯一讓洪瑞松先生同意轉賣的原因只有一個，那就是敷榮堂一定要保留下來。而新業主承諾定會將敷榮堂保留下來，只是目前對於敷榮堂日後的使用方式尚未有確切方向。

雖然轉手後難免讓人質疑敷榮堂是否真的有被業主重視過等問題，但是真正的原因也只有業主了解其中的無奈，每個家族都希望家族繁榮，但同時卻也在無形中與後代子孫產生莫大的斷層關係。不僅難以對曾經養育祖父祖母、父母親的「祖厝」產生重要的連結性外，同時也失去好好了解家族文化的機會，讓人不禁只能覺得萬分可惜。

第四節 彰化縣鹿港鎮桂花巷藝術村

(一) 研究基地位置



圖 3-33 研究基地範圍 資料來源：研究自行繪製



圖 3-34 研究基地 資料來源：研究自行繪製

1. 全區配置圖說

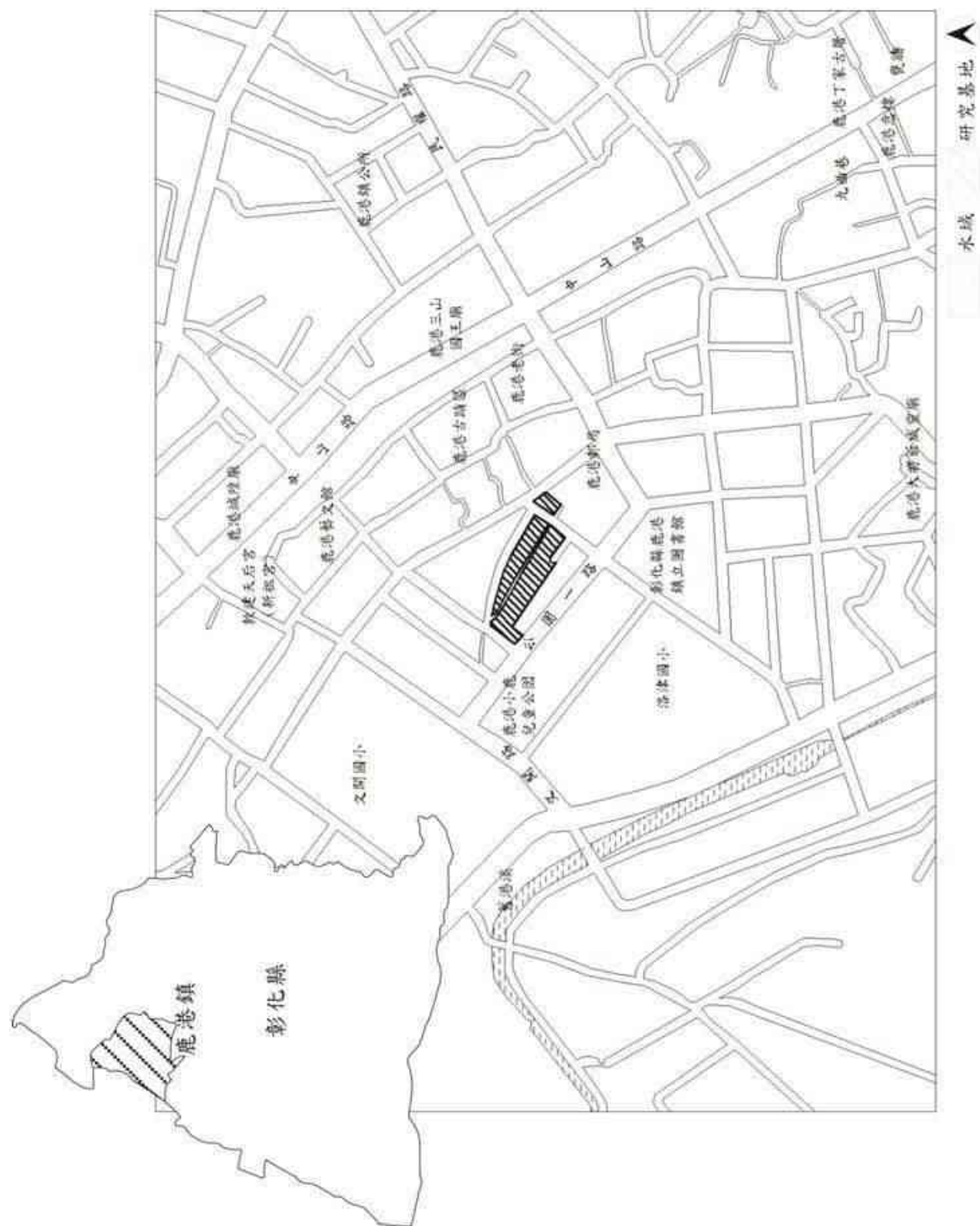

圖 3-35 進駐藝術家位置圖 資料來源：研究自行後製

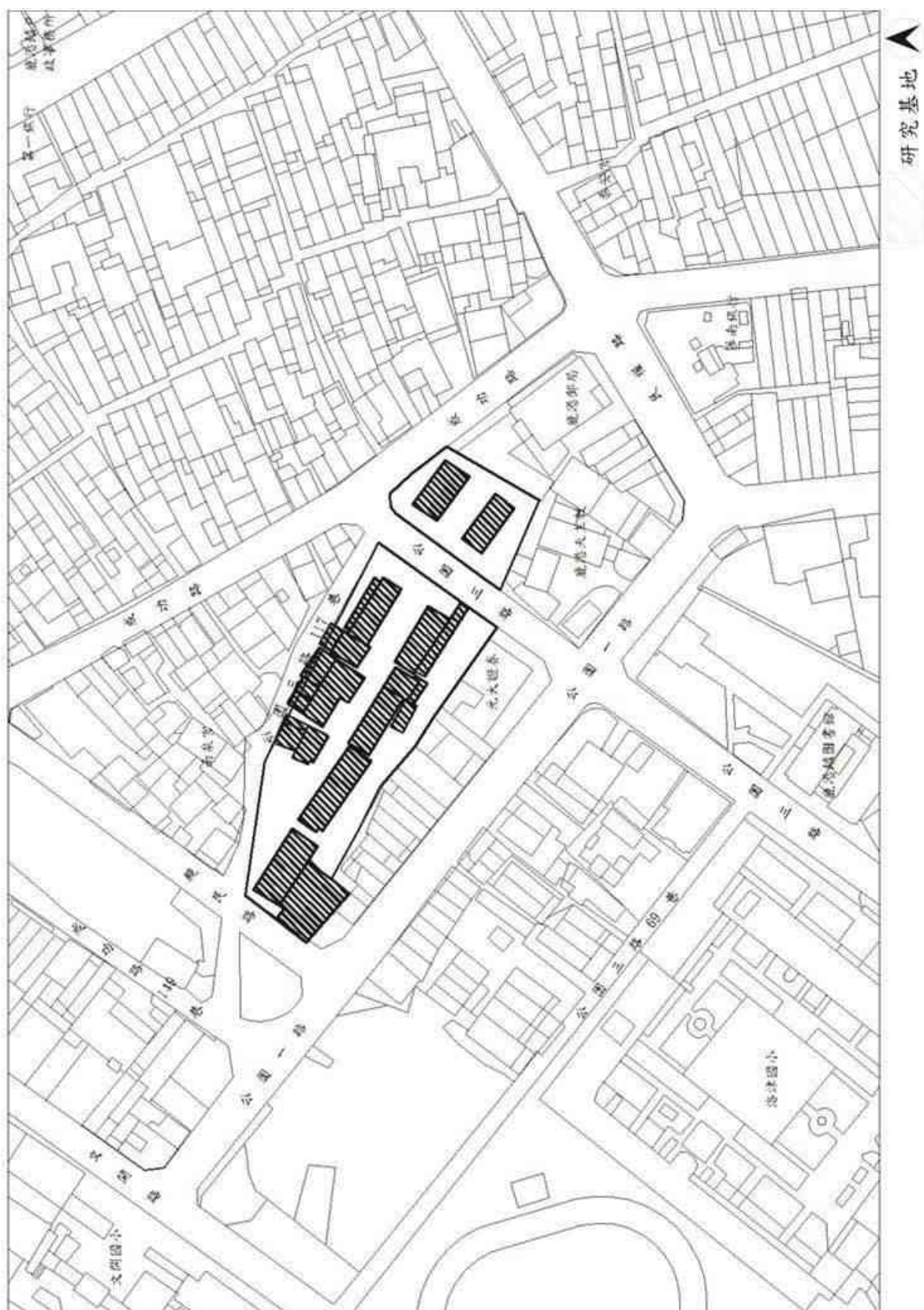
（二）歷史概述

桂花巷俗稱烏魚寮，於西元 1934 年（昭和 9 年）時是早期的日式宿舍群，為官員、警員、學校老師所使用。²⁴由於日式宿舍群在尚未整修前分為五區 27 戶，雖有些仍有居住者但大多無人居住、房屋損壞程度極為嚴重，為了促進區域發展，「鹿港桂花巷藝術村」於 2008 年（民 97 年）經由鹿港鎮公所藉由交通部觀光局的「國際觀光魅力據點」計畫爭取桂花巷藝術村整建工程，在彰化縣政府的協助下獲得以「擴大內需」的整修預算補助。

西元 2008 年（民 97 年）擔任議員的王惠美女士發現到鹿港許多的工藝師、藝術家並沒有空間可以讓他們發揮自己的長處，因此在任職於議員時曾經去協調關於宿舍群的事情。上任鎮長後正式開始對宿舍群有所規劃，當時提出兩種方案，（1）轉賣（2）重新整理做規劃讓藝術家進駐。²⁵本是間間相連的宿舍群在評估下將完整地進行整理保留，損壞嚴重的則直接拆除作為公共空間使用。工程動工前由幾位人士協助捐款讓原住戶搬離外，並將其餘私有地說服地主讓售，並強調整修工程是結合城鎮歷史發展脈絡、文化設施佈局、提供藝術家創作發展平台、促進與民眾之間的交流為目的進行整修。²⁶

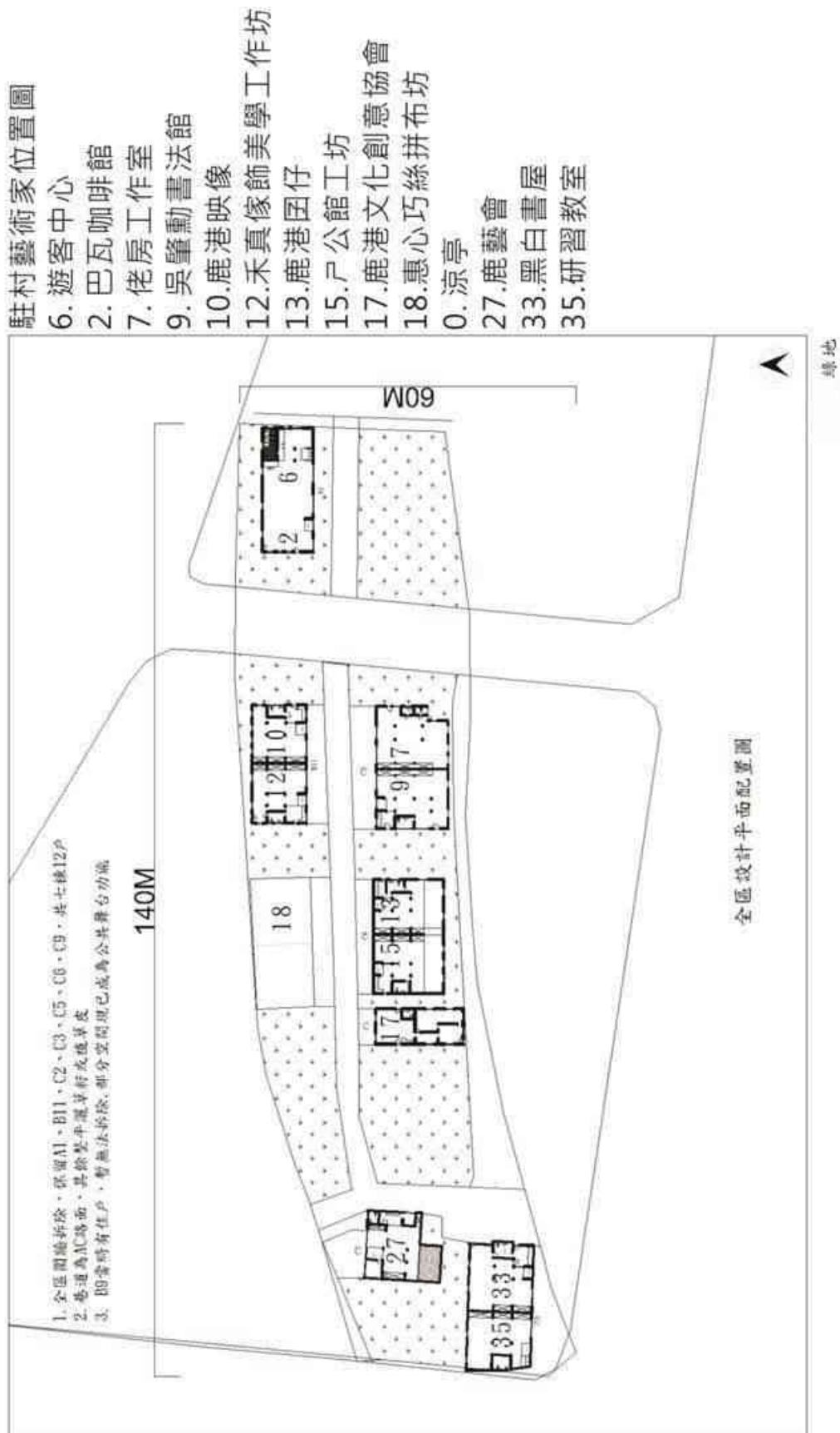
桂花巷藝術村於西元 2009 年（民 98 年）1 月正式開工，總工程費為參仟肆佰萬元整，徐裕健建築師事務所設計監造、長太營造股份有限公司施工、同年 8 月竣工、11 月 1 日正式讓藝術家進駐使用。位處縣定古蹟鹿港公會堂、古蹟保存區鹿港老街區、民生路、後車巷等觀光景點，又銜接至宗教文化、觀光重要地點一天后宮，由於桂花巷的整修，也讓這些景點有了更完整的連結性讓遊客駐足。²⁷

²⁴ 現場藝術村提供 DM。

²⁵ 大放藝彩-鹿港桂花巷，2016 鹿港國中訪問資料，
<http://librarywork.taiwanschoolnet.org/cyberfair2016/lk218/index.htm>，
2017/12/26 閱。

²⁶ 鹿港鎮公所提供資訊。

²⁷ 現場工程紀事記載。



圖 3-36 現場工程紀事 資料來源：研究自行拍攝



圖 3-37 桂花巷周遭資源示意圖 資料來源：鹿港鎮公所提供

1. 修復過程



圖 3-38 全區平面圖 資料來源：研究自行重製



1. 全區圍牆拆除，保留A1、B11、C2、C3、C5、C6、C9，共七棟12戶
2. 巷道為AC路面，其餘整平灑草籽或植草皮
3. B9當時有住戶，暫無法拆除，部分空間現已成為公共舞台功能

圖 3-39 全區設計平面配置圖 資料來源：研究自行重製

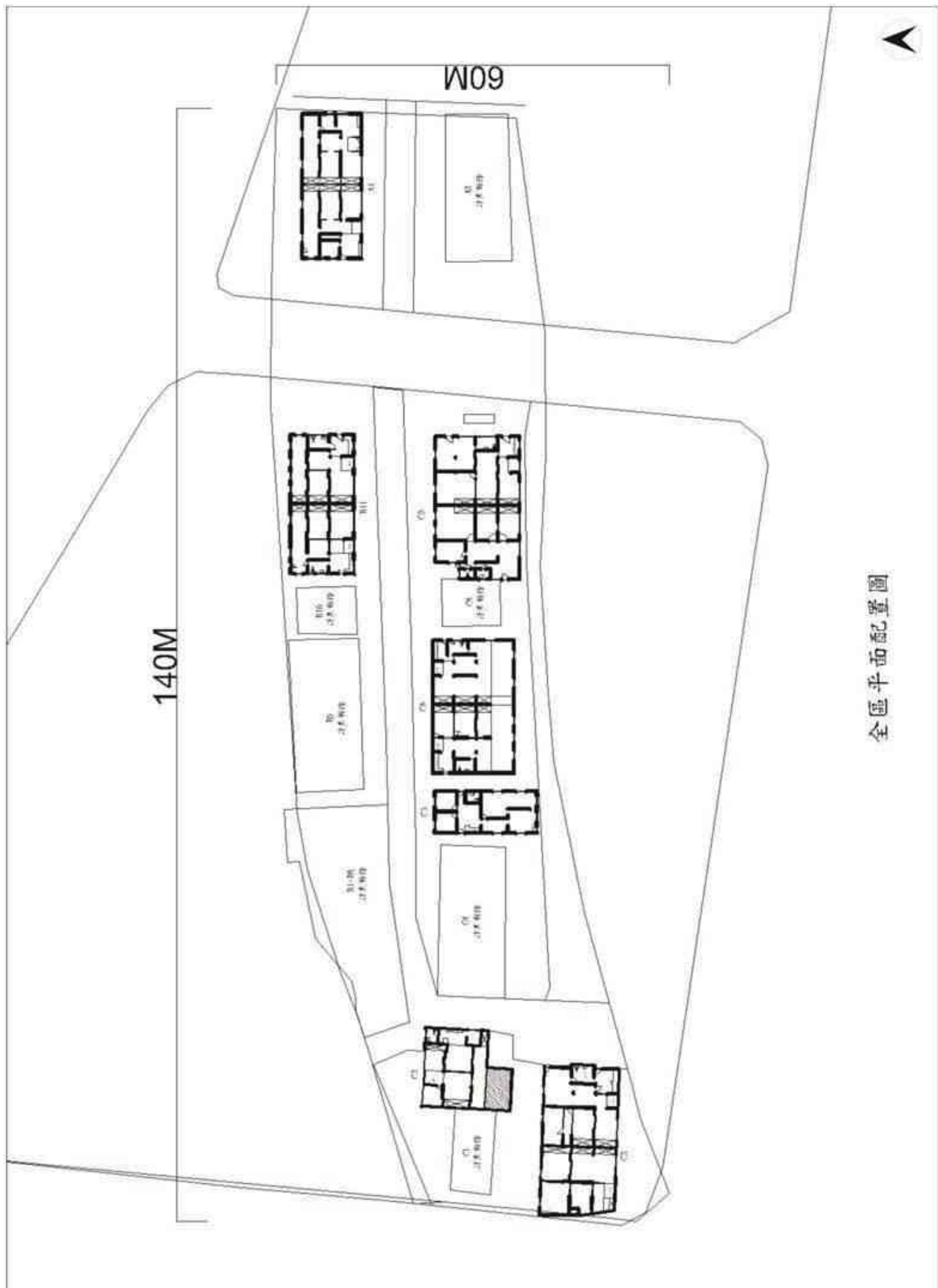
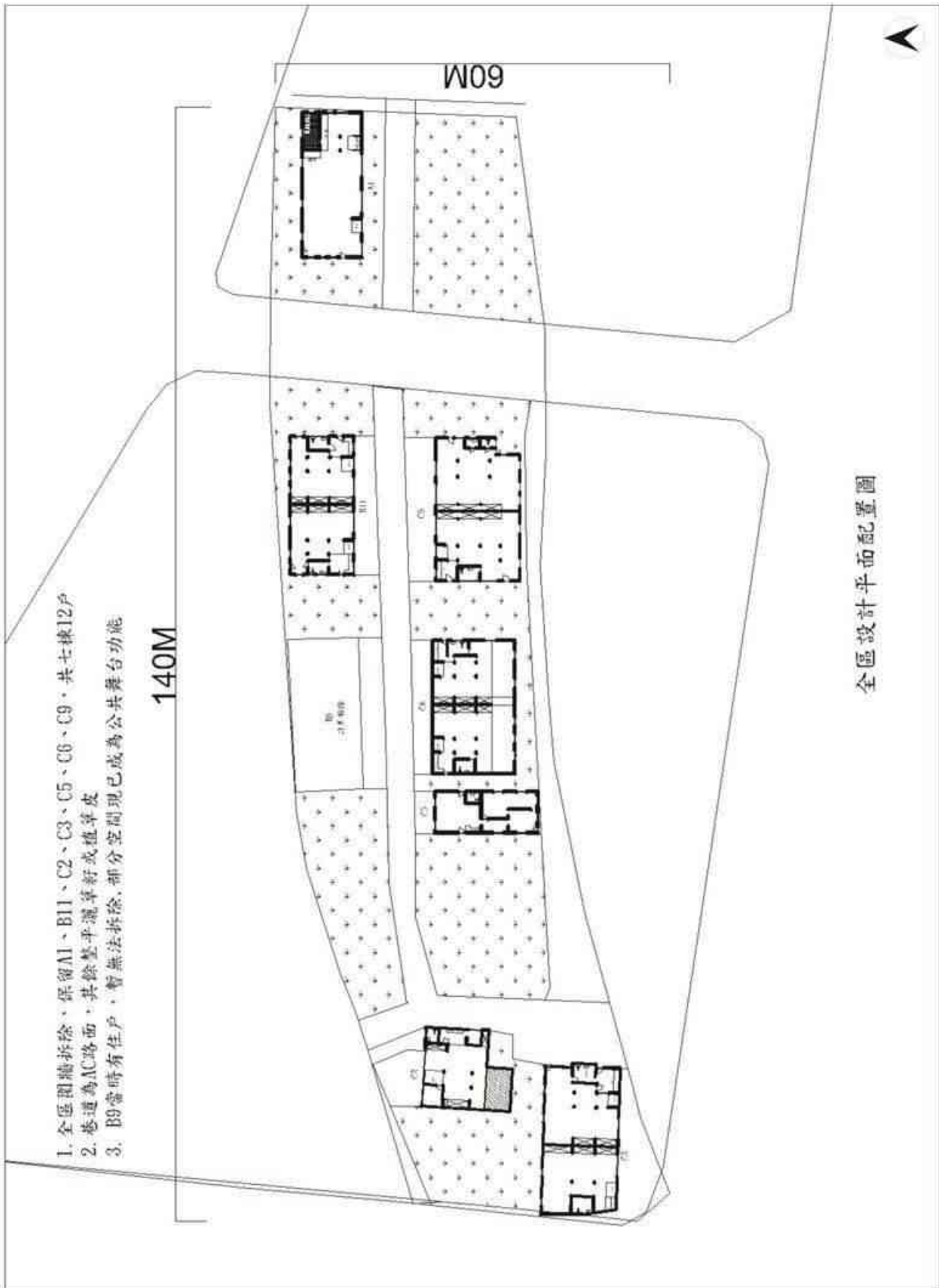
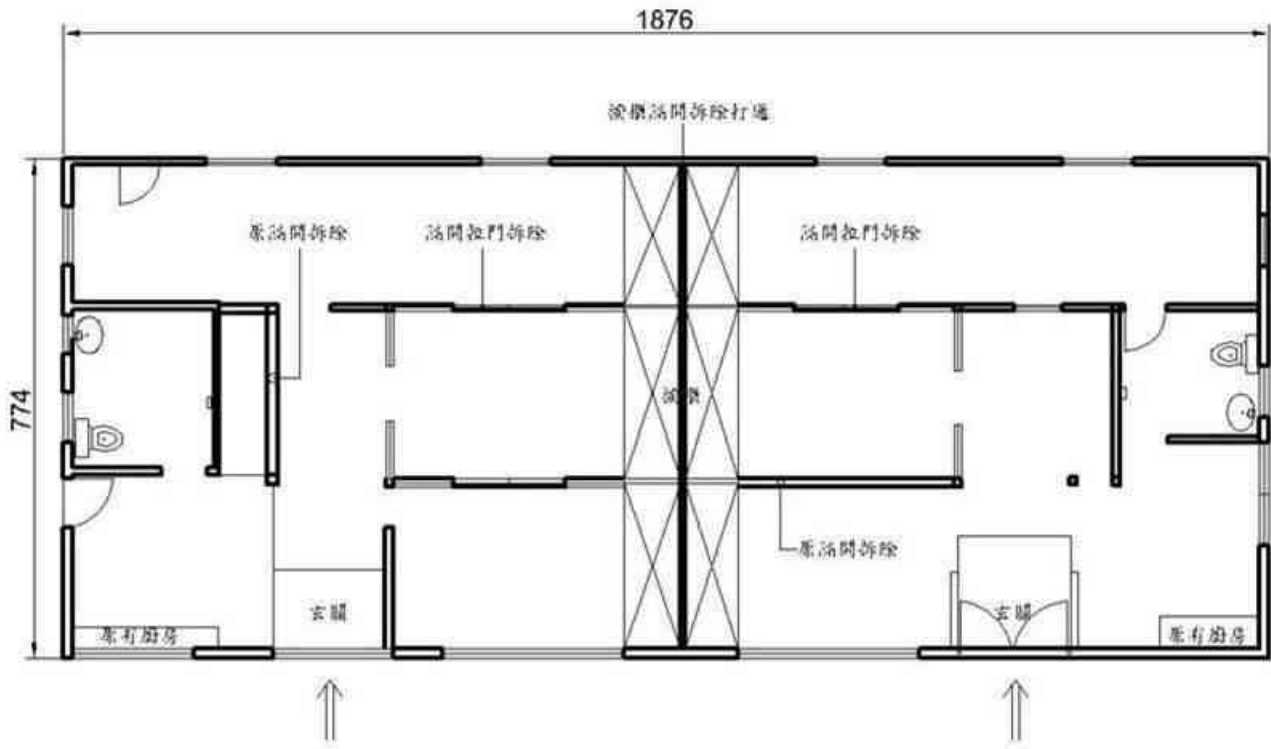

A1原平面圖 S:1/100 (▲)

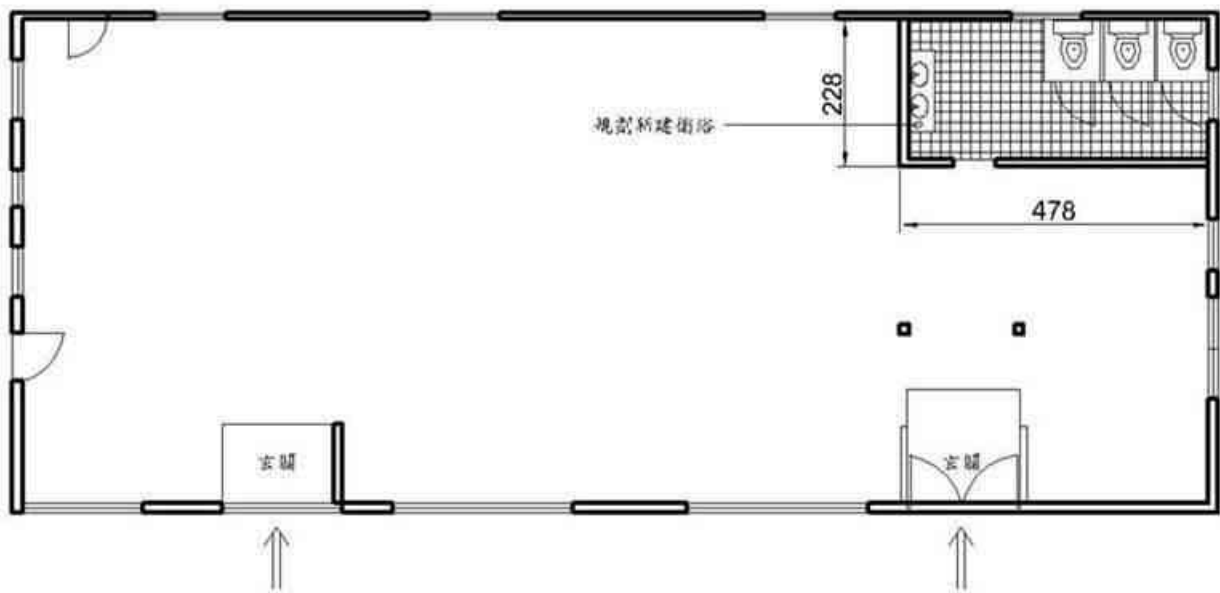

A1新平面配置圖 S:1/100 (▲)

圖 3-40 修復宿舍平面圖-1 資料來源：研究自行重製²⁸

²⁸ 所有各棟修復平立面設計描繪底圖皆為鹿港鎮公所提供，若重製圖面有誤皆以鎮公所



圖 3-41 修復宿舍平面圖-2 資料來源：研究自行重製

保留圖檔為準。立面圖放置以外觀、內部格局差異性較大為主，未放置所有圖面。



C2原平面圖 S:1/100

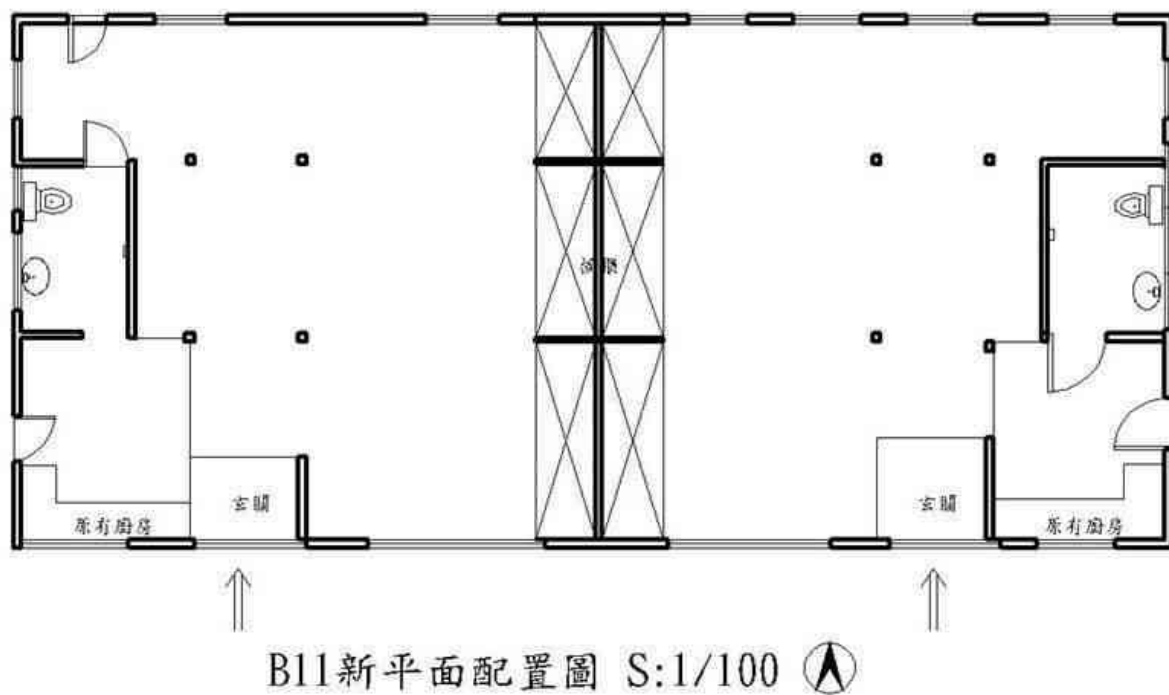
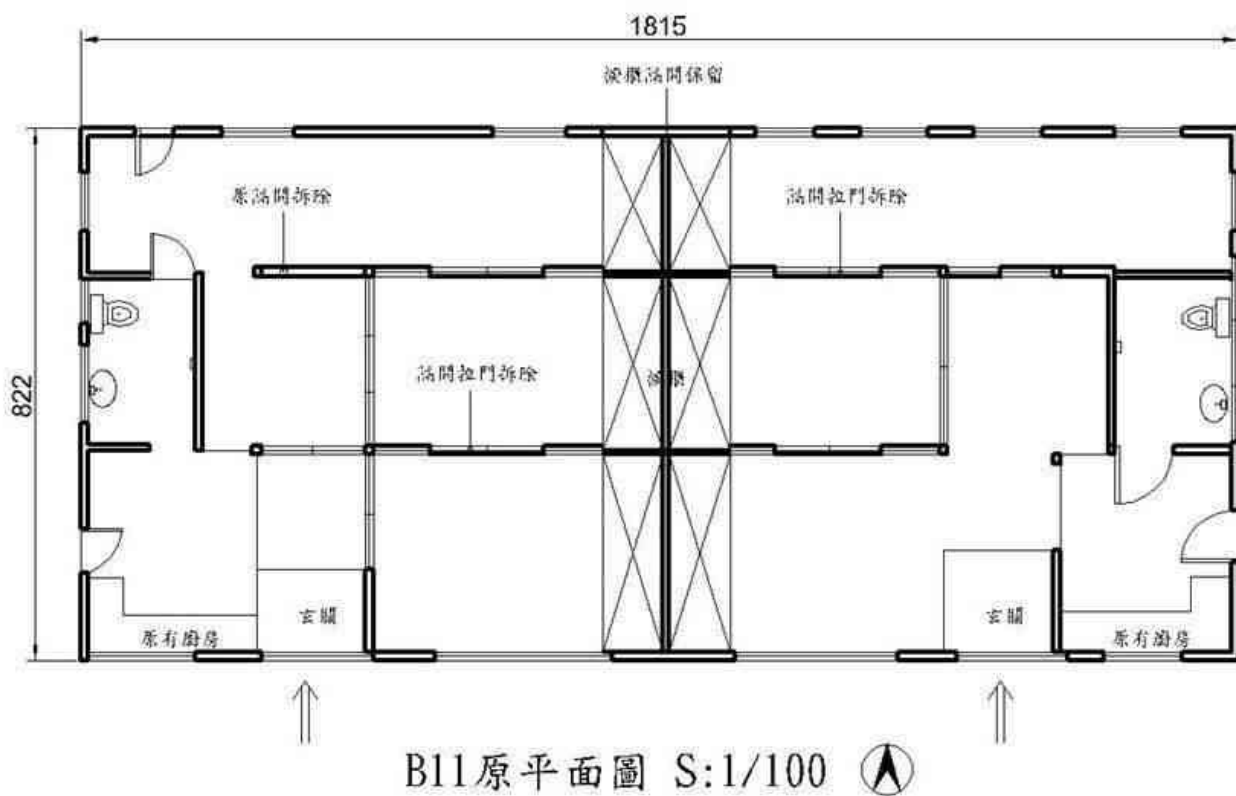
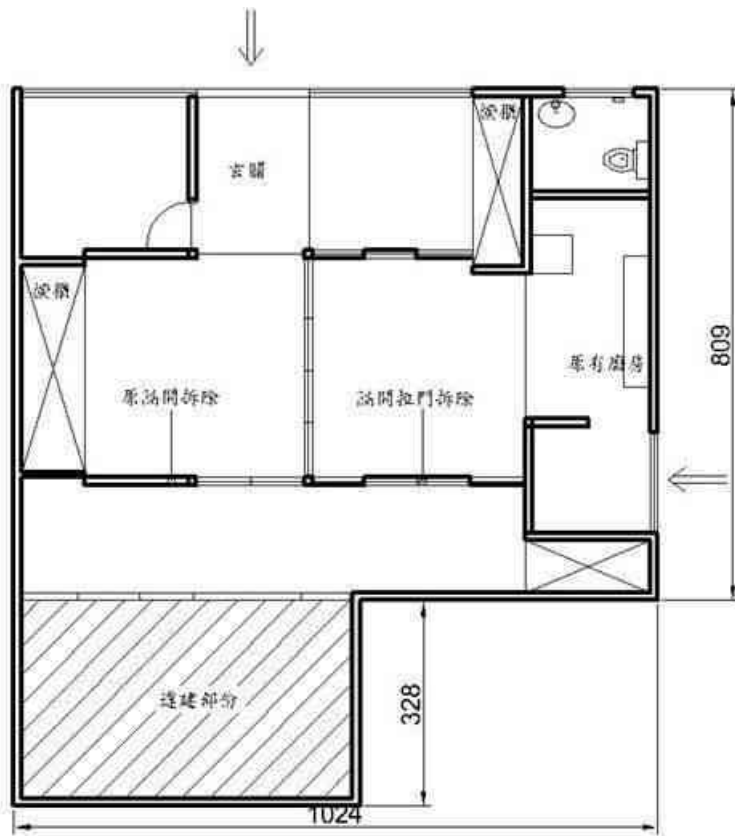
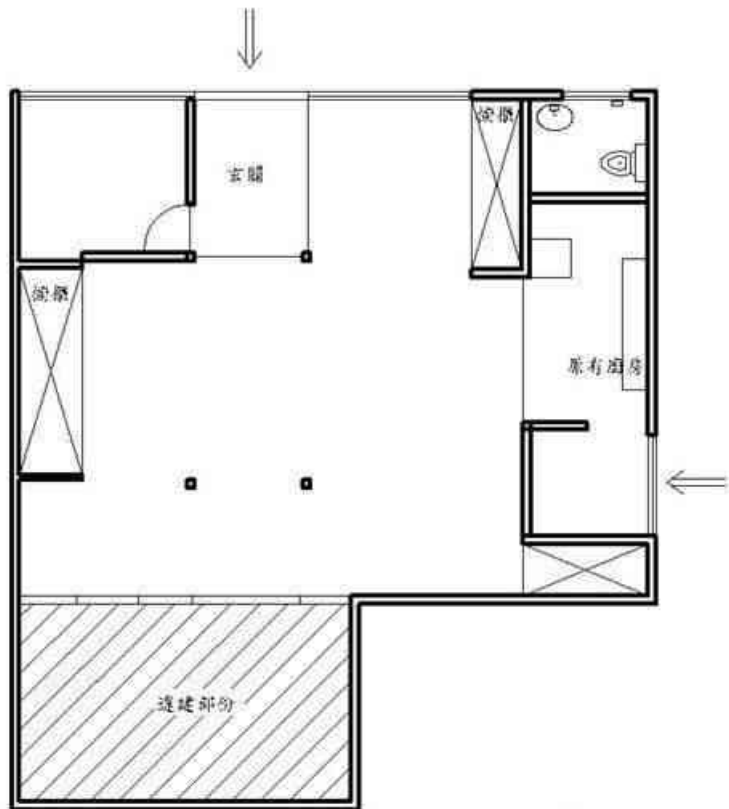

C2新平面配置圖 S:1/100

圖 3-42 修復宿舍平面圖-3 資料來源：研究自行重製

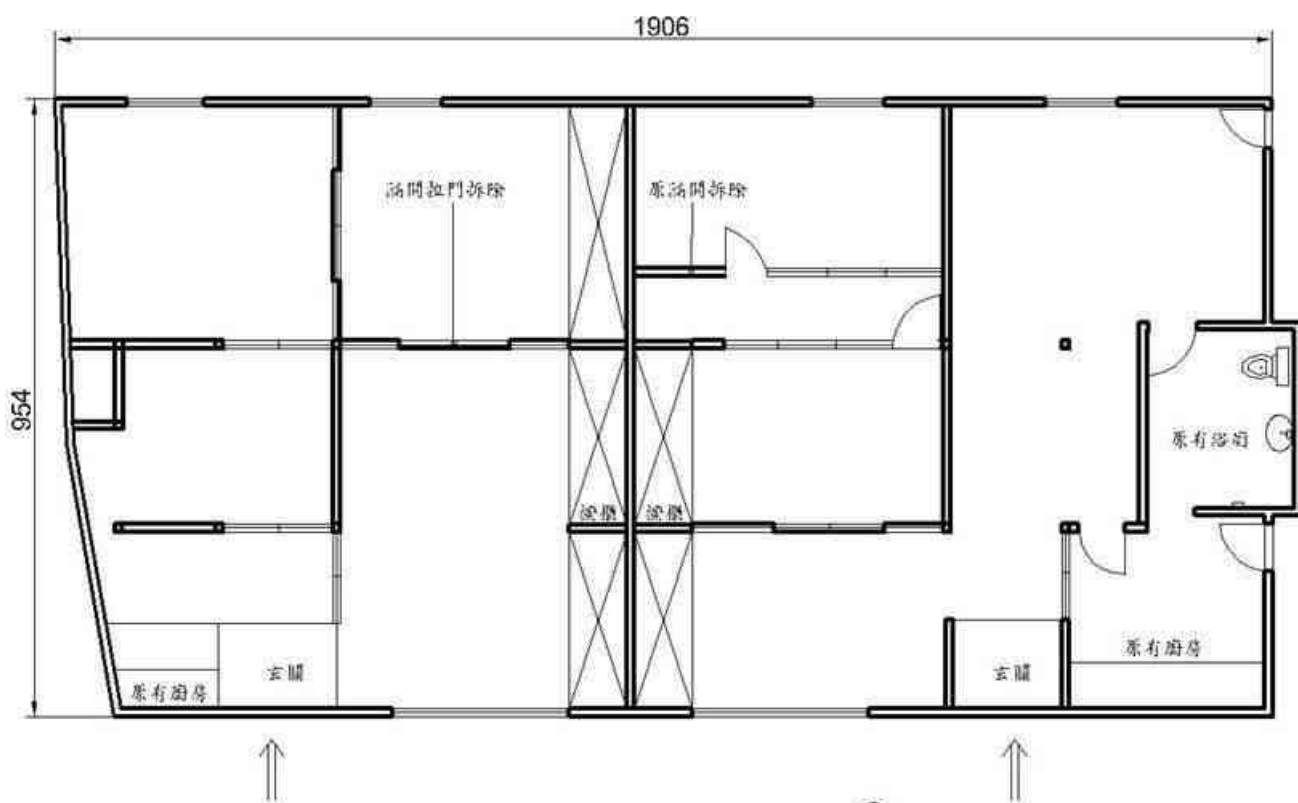

C3原平面圖 S:1/100

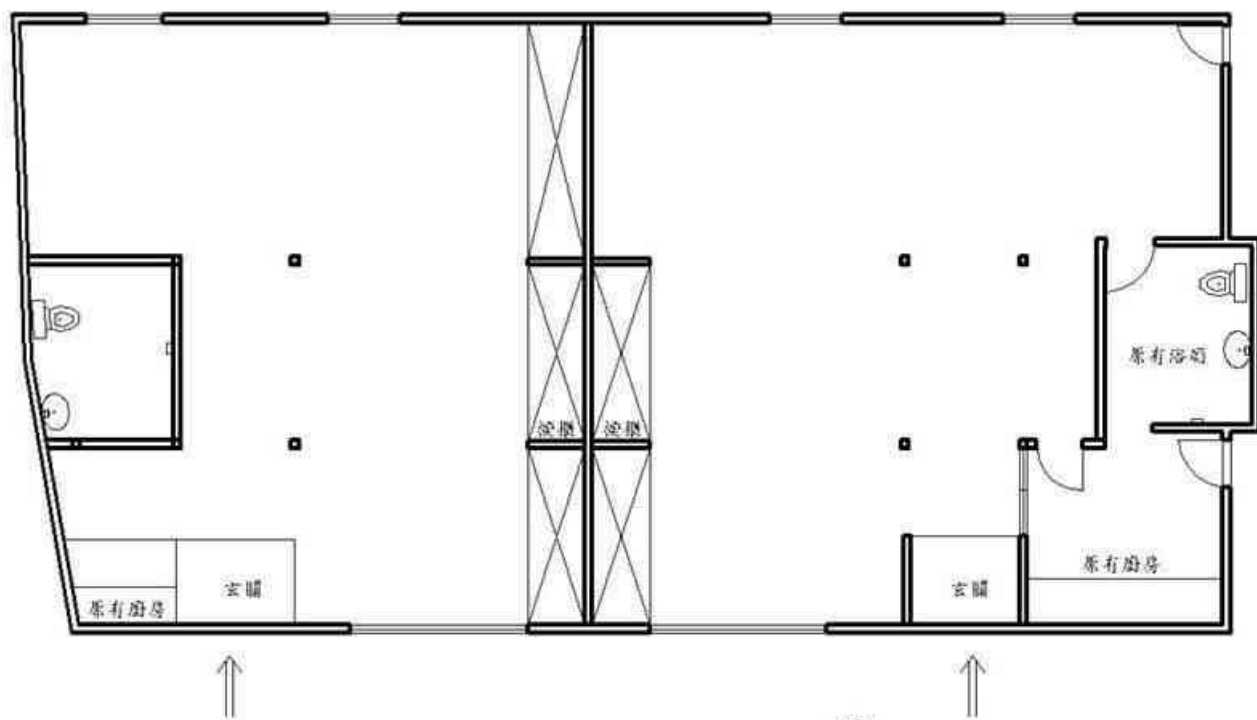

C3新平面配置圖 S:1/100

圖 3-43 修復宿舍平面圖-4 資料來源：研究自行重製



C5原平面圖 S:1/100 

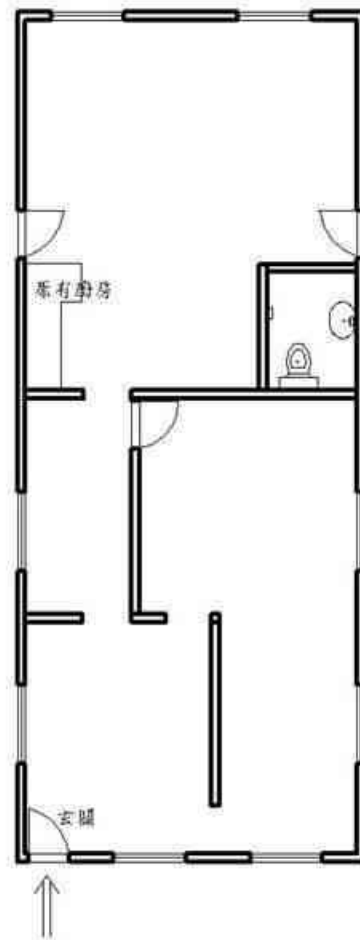

C5新平面配置圖 S:1/100 

圖 3-44 修復宿舍平面圖-5 資料來源：研究自行重製





C6原平面圖 S:1/100 

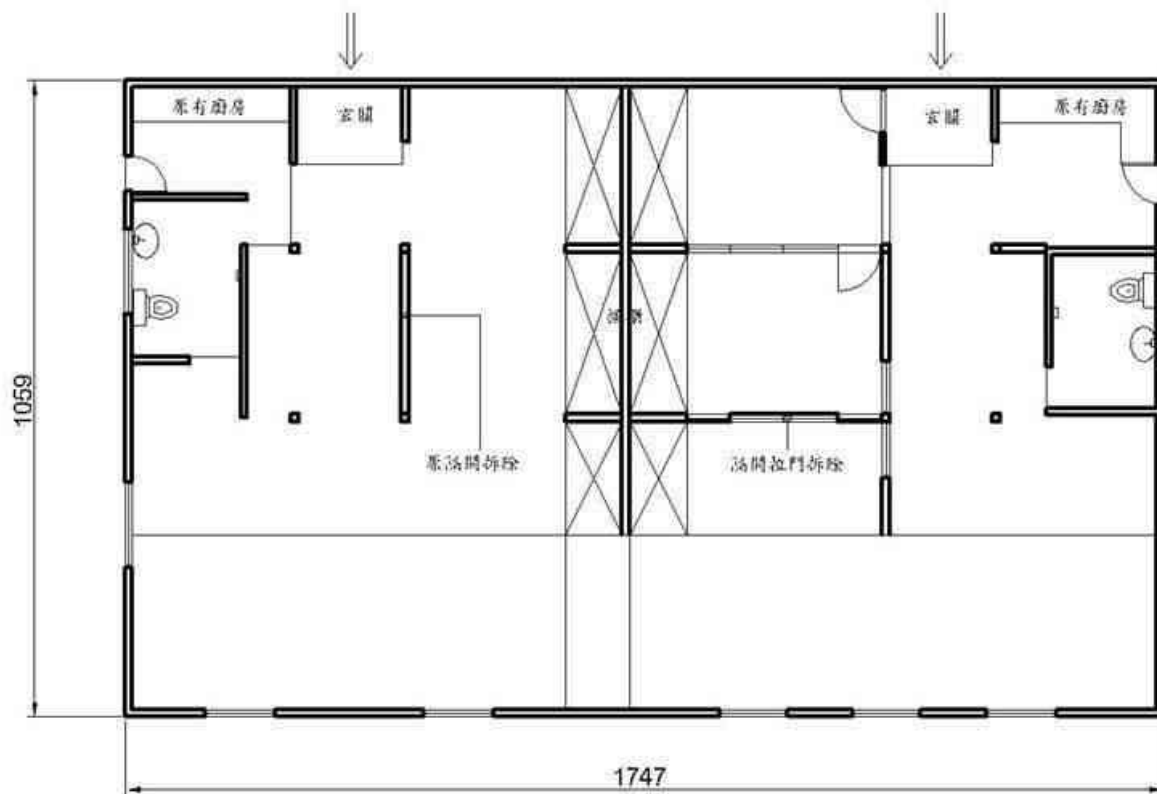
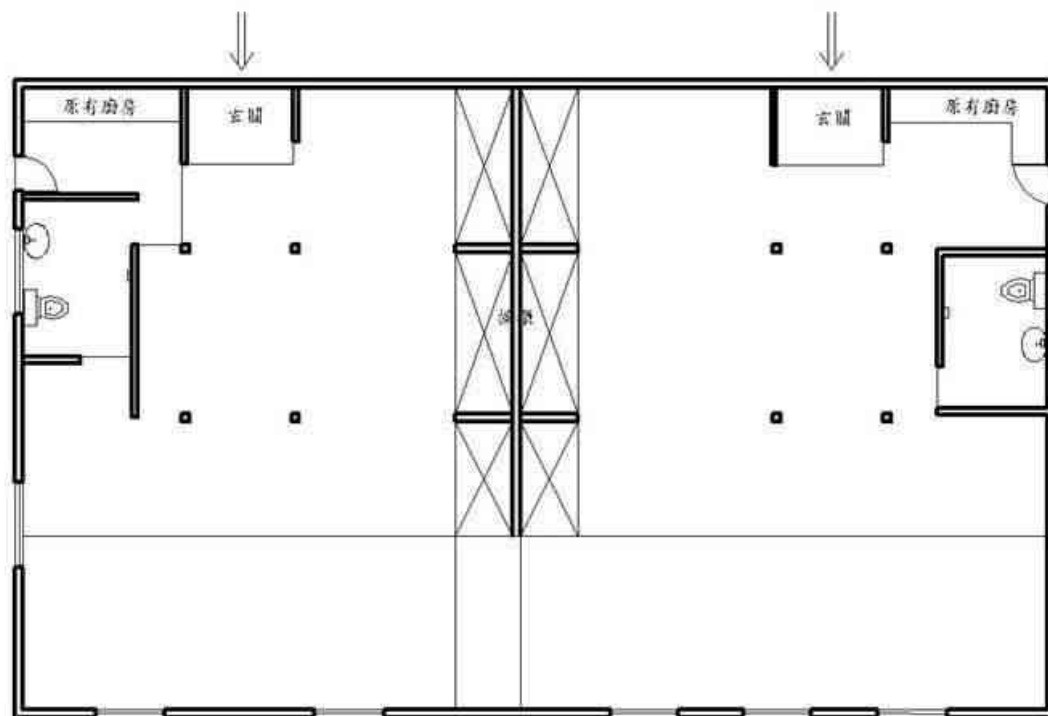

C6新平面配置圖 S:1/100 

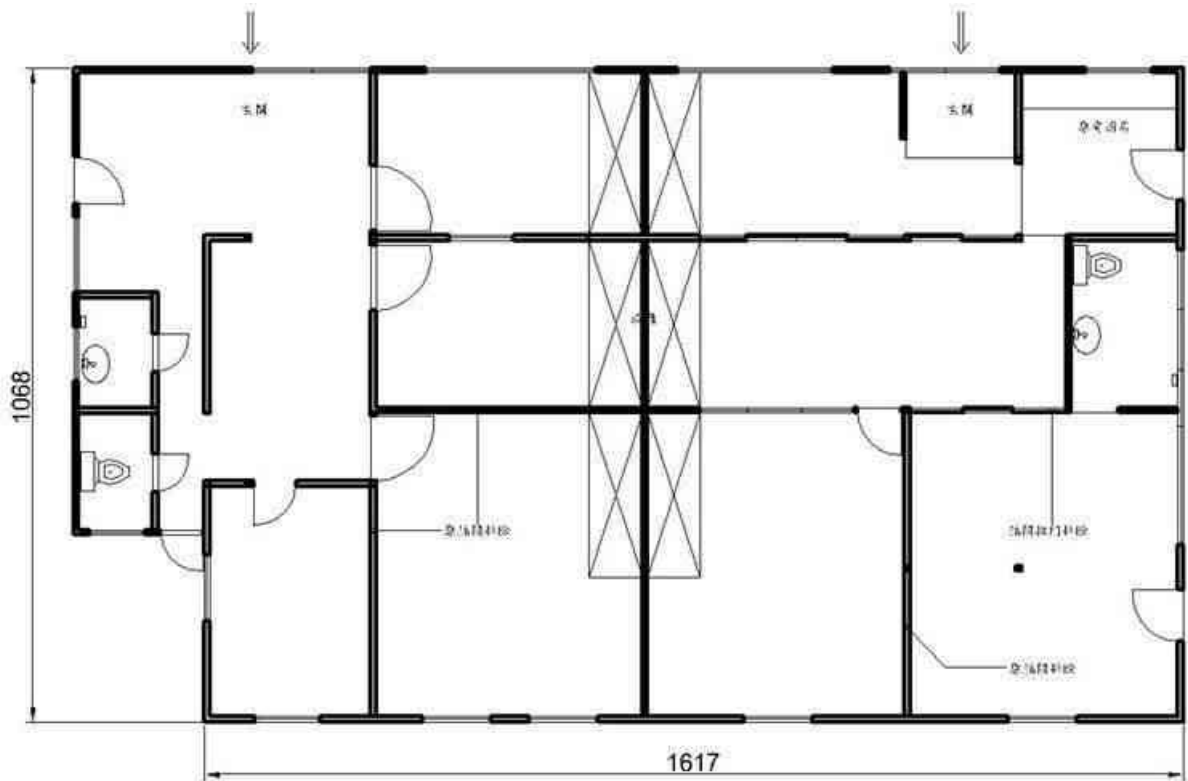
圖 3-45 修復宿舍平面圖-6 資料來源：研究自行重製



C9原平面圖 S:1/100 

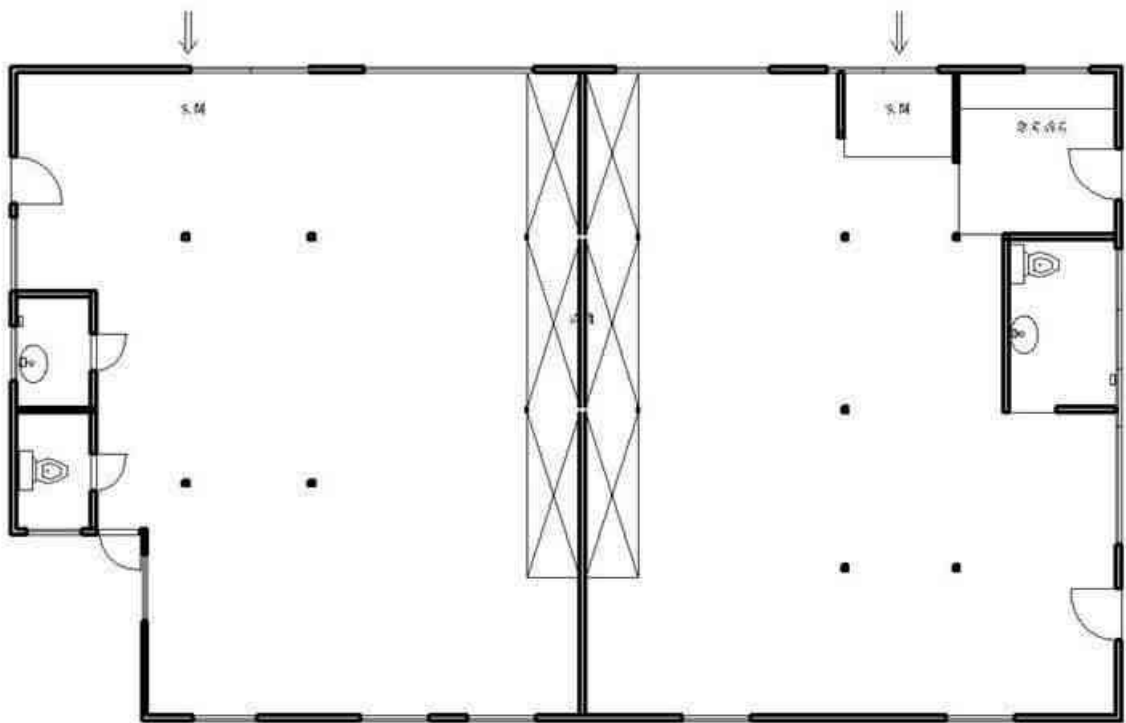

C9新平面配置圖 S:1/100 

圖 3-46 修復宿舍平面圖-7 資料來源：研究自行重製



A1現況屋頂平面圖 S: 1/100

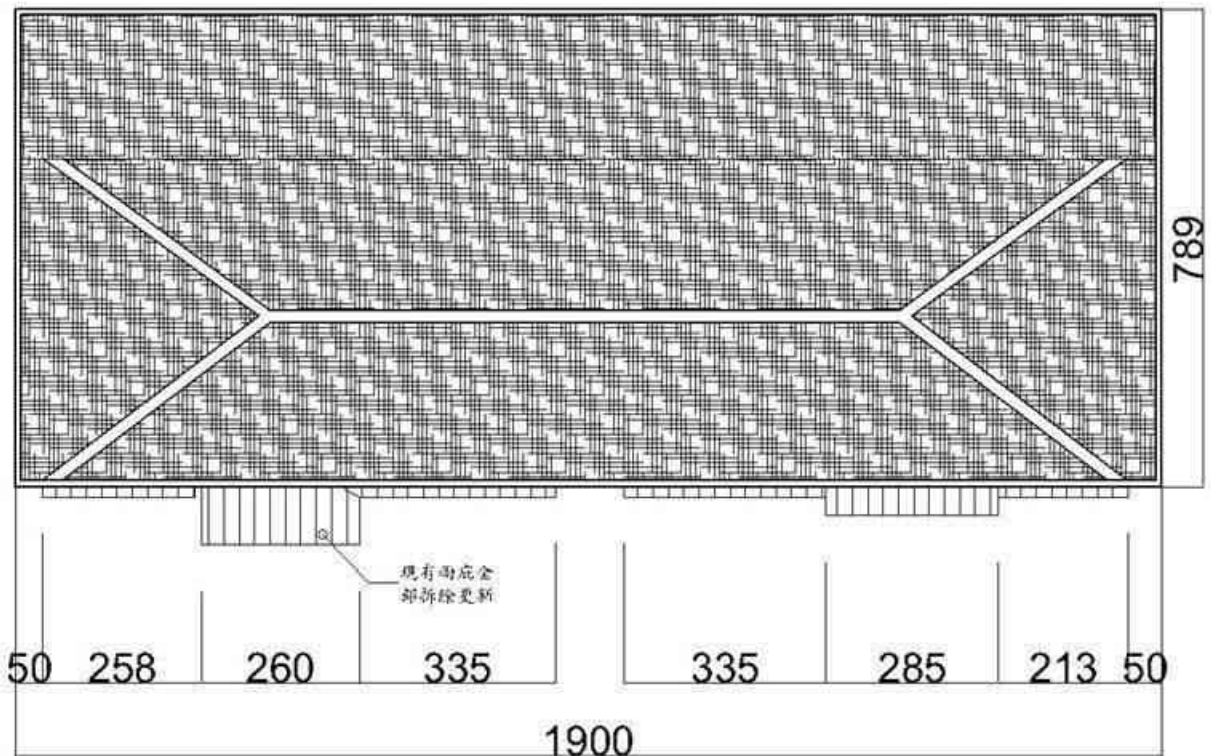
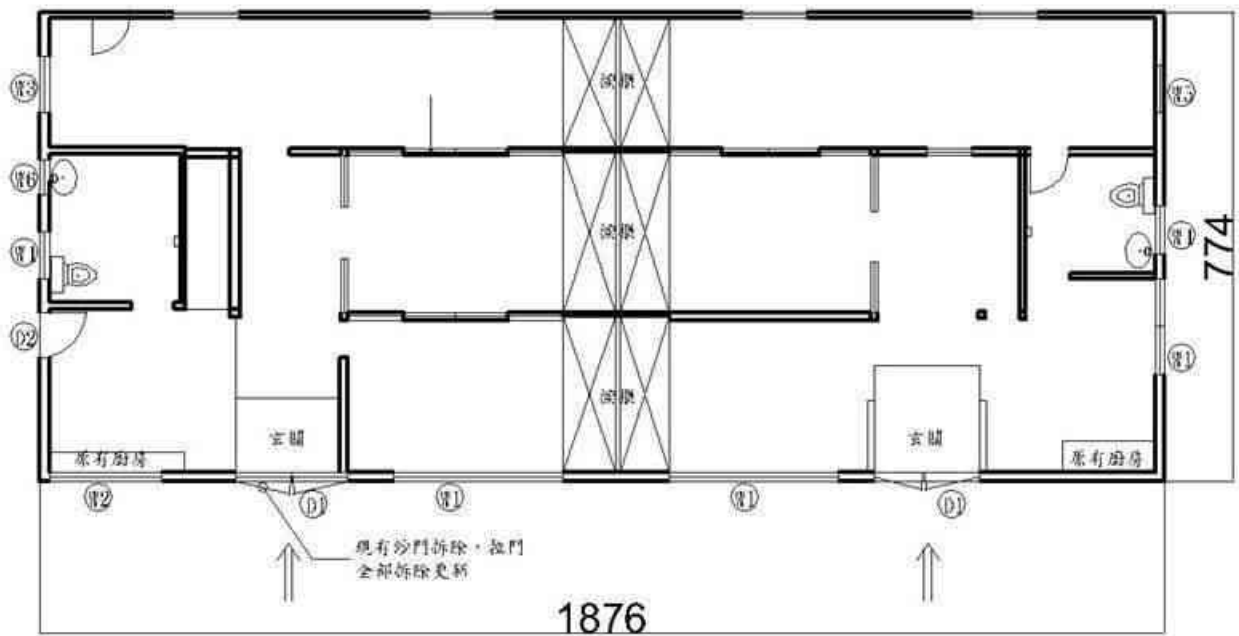

A1現況平面圖 S: 1/100

圖 3-47 修復宿舍平面圖-8 資料來源：研究自行重製



A1現況右向立面圖 S: 1/100

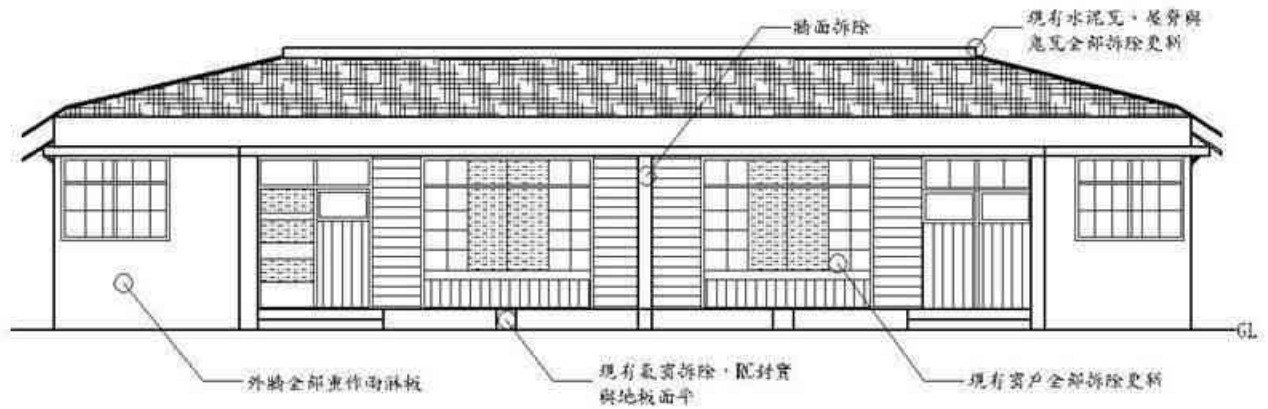

A1現況正向立面圖 S: 1/100



A1現況左向立面圖 S: 1/100

圖 3-48 修復宿舍立面圖-9 資料來源：研究自行重製

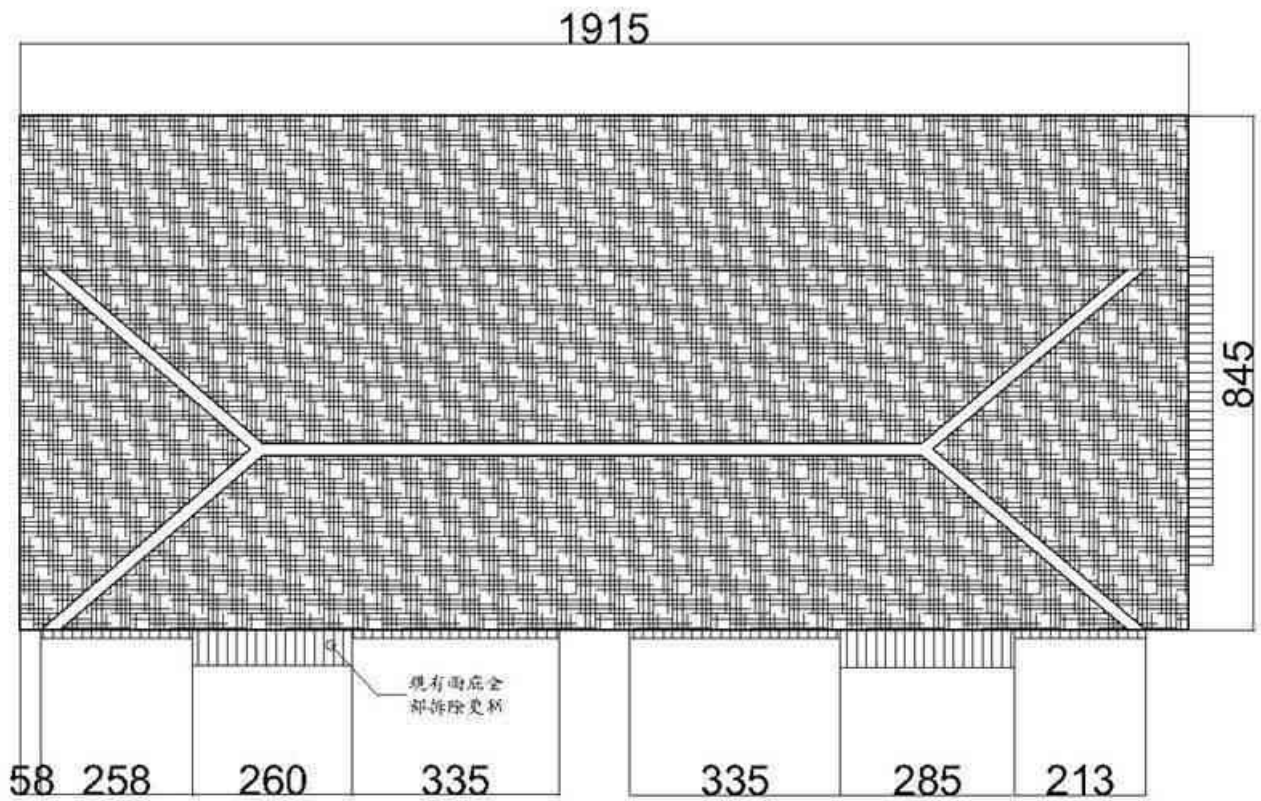

B11現況屋頂平面圖 S: 1/100

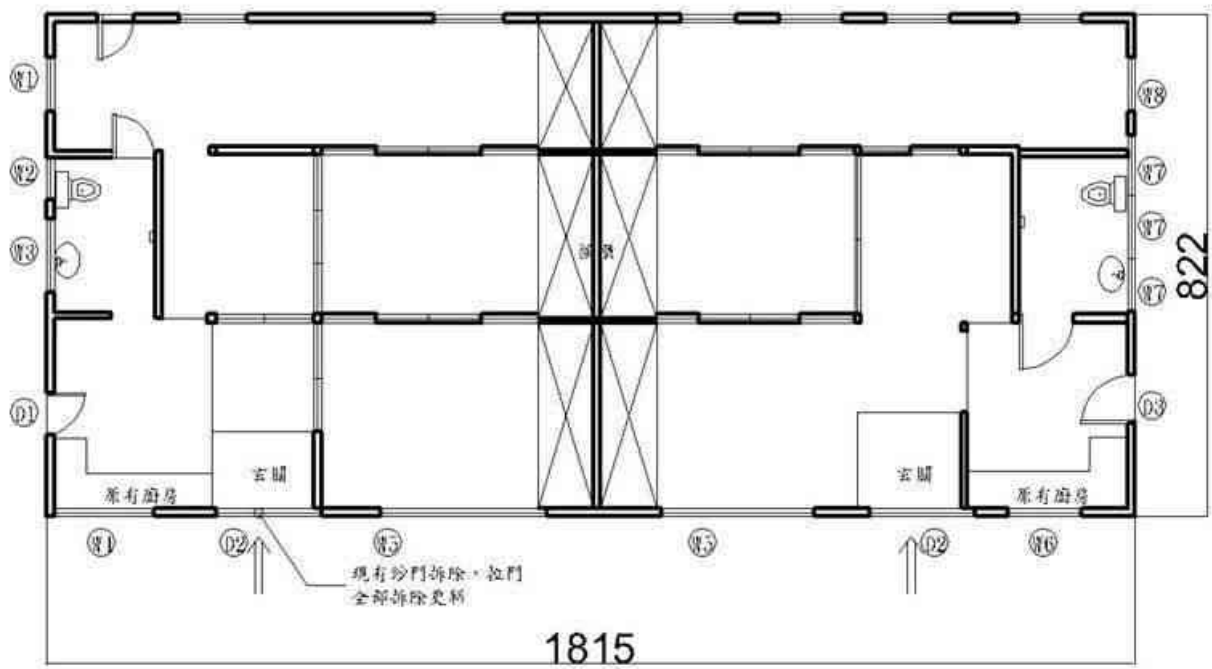

B11現況平面圖 S: 1/100

圖 3-49 修復宿舍平面圖-10 資料來源：研究自行重製

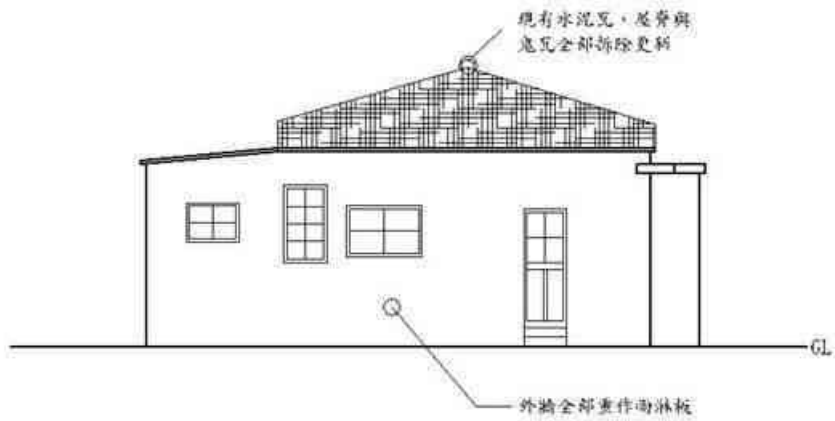

B11現況右向立面圖 S: 1/100

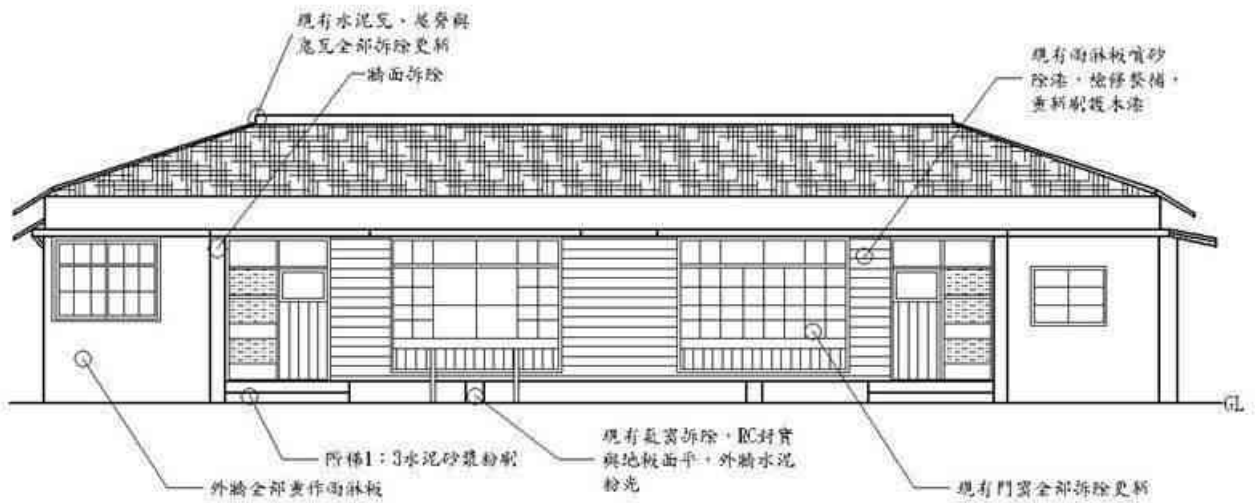

B11現況正向立面圖 S: 1/100



B11現況左向立面圖 S: 1/100

圖 3-50 修復宿舍立面圖-11 資料來源：研究自行重製

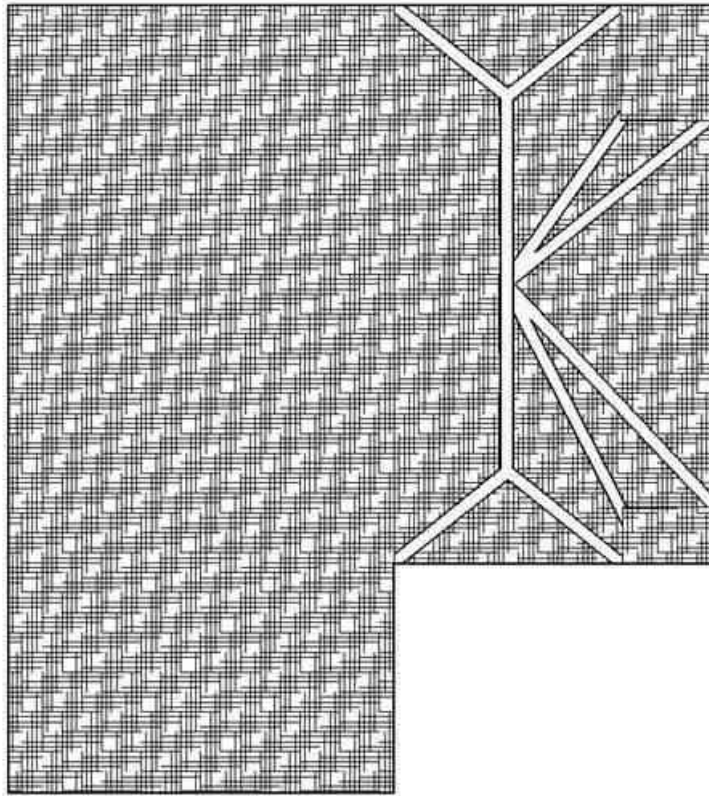

C2現況屋頂平面圖 S: 1/100

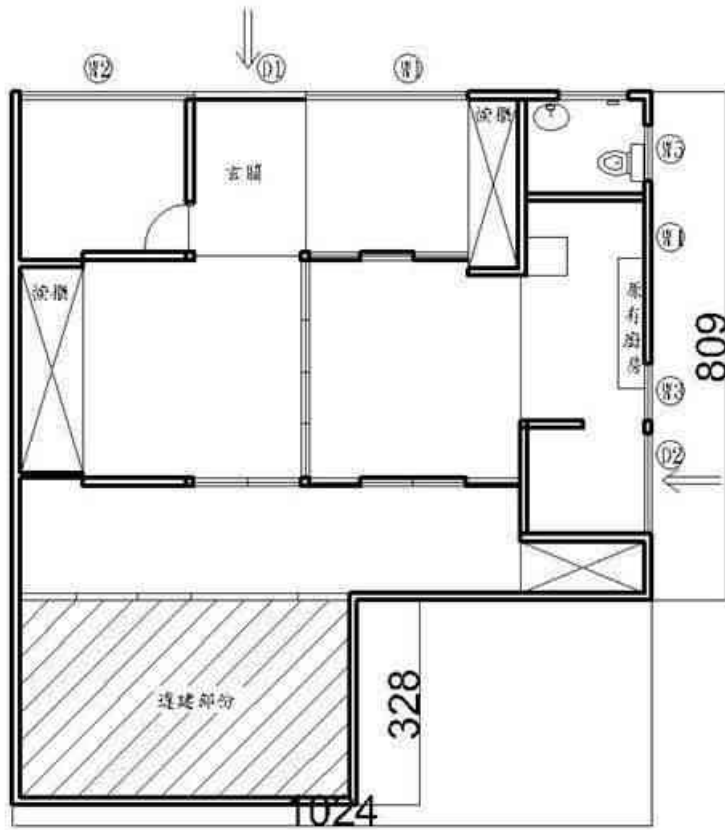

C2現況平面圖 S: 1/100

圖 3-51 修復宿舍平面圖-12 資料來源：研究自行重製

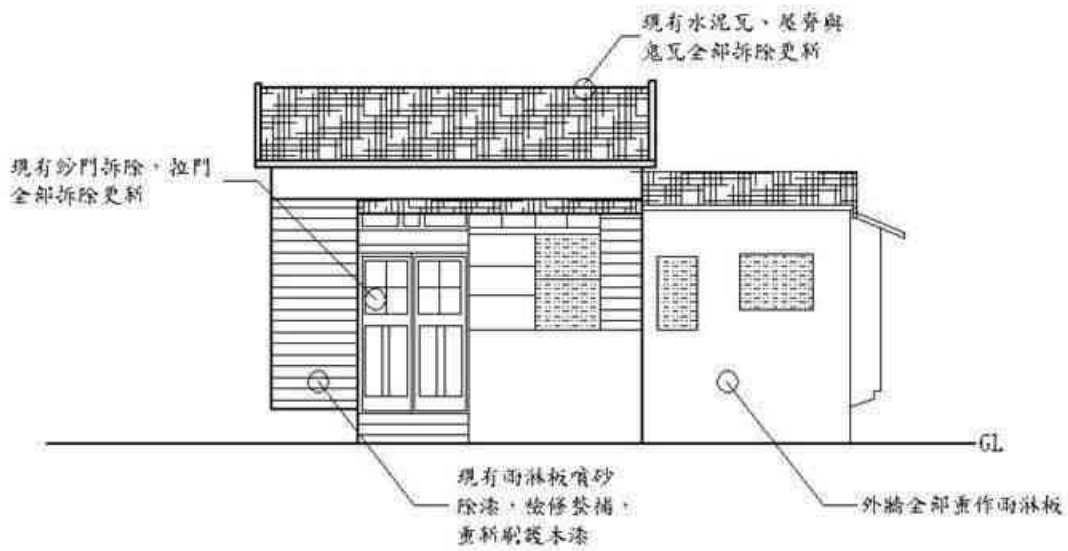

C2現況右向立面圖 S: 1/100



C2現況正向立面圖 S: 1/100

圖 3-52 修復宿舍立面圖-13 資料來源：研究自行重製

整修前、中、後
施工前



施工中



施工後



圖 3-53 宿舍群修復過程 資料來源：鹿港鎮公所提供



圖 3-54 宿舍群修復過程照片-1 資料來源：鹿港鎮公所提供



圖 3-55 宿舍群修復過程照片-2 資料來源：鹿港鎮公所提供

2. 現況照片



圖 3-56 研究基地外觀現況-1 資料來源：研究自行拍攝



圖 3-57 研究基地外觀現況-2 資料來源：研究自行拍攝



圖 3-58 研究基地外觀現況-3 資料來源：研究自行拍攝



圖 3-59 研究基地外觀現況-4 資料來源：研究自行拍攝

（三）小結

曾經的日式宿舍在尚未變成藝術村前，難免會有幾棟式毀損比較嚴重的狀態，當時其實並不完全是所有宿舍都荒廢的情況，在鹿港鎮公所開始將宿舍群“改造”成桂花巷藝術村以前，仍有 16 戶在此居住。當時的鎮長主要的考量是為了要讓藝術家們有空間去發揮所長，加上桂花巷本身位處鹿港主要觀光的動線處而讓藝術村的規劃對象更加明確。為了發展藝術村，鎮長便開始著手相關搬遷事宜並給予須搬遷的公所員工搬遷補助。但是當時的情況卻讓人有難以理解的地方，當時宿舍群本身就有這些住戶，雖然住戶也曾說明自己是經過公家機關合法進駐，卻因為與當時後期的相關法律不符合而被認定為非法佔用。

早期本身並未對入住有詳細規定，唯一確定的是入住居民大多是護士、警官、老師、官員為主，當時時代管理方式上較為直接，要說是外面居民自行看是空屋就進去居住照理來說應該是不大可能的事情。據推測，或許居民的入住時間是在臺灣光復後不分身分的情況下入住，但是居住過程中也並非有任何破壞等行為，若在這些老屋中本身就有人居住於此，相對的老屋來說也是維護的一種方式。卻因為後期的發展被迫遷移，變成現在有著花俏且特殊外表的日式宿舍群，這些修復後的老屋明顯的早已流失了老屋的味道，藝術村的發展目的早就不是已經為了保存老屋而選擇修復，而是為了讓藝術家們有地方可去而選擇修復。

既然修復老屋的目的不是為了老屋，修復過程也並未保留老屋原有的特色，卻又保留老屋的形式供藝術家在其老屋外觀上創作，這樣子的保留老屋修復標準是否要再經過考慮？

第五節 討論重點

在這些分析的四個案例，希望藉由這些案例更清楚的可以知道，這些建築物到底對周遭的環境帶來了甚麼影響，甚至是因為新環境的需求而去改變建築物本身的狀態。

這些建築物無疑，都是曾經經過歷史時代變化下所保留到至今的，但是卻是被用不同的角度去審視建築的價值性及存在的必要性，不只有身為政府機關的建物、偉人居住過的房屋普遍被認為存在絕對的重要性，對於那些私人的、較小型的機關單位用地的問題也是需要被正視的。

兩個公家機關使用及兩個私人住宅使用的建物，在保存動機上差異明顯不同，公家機關部分，市役所以促進空間活化再利用的名義最終成為了餐飲業者營業的空間場所、臺中彰化銀行則是保留著原本的機能持續使用中；私人住家方面則是，草屯敷榮堂在當時建蓋時不只對地方發展上有一定的影響程度，房屋工藝精美的特殊性更引起建築背景人士的關注而得以修復，但經費上營運的困難最終轉手於他人、鹿港桂花巷因藝術家需要空間使用而變成藝文空間到至今。

在修復經費上除了臺中彰化銀行不需要支出龐大的修復經費外，在私人住宅草屯敷榮堂的部分是有由業主本身負擔相關費用，後期營運上草鞋墩鄉土文教協會也以非營利組織的模式經營敷榮堂，據協會得知公部門當時皆以口頭方式要求敷榮堂要持續營運。

建物的維護並不是使用政府法律的限制就真的可以受到保護的，真正去維護建築物的，是那些願意尊重建物原使用的空間格局，讓新加入的機能配合建物本身的空間適當的保留及調整，且讓建物功能仍可持續運作下去的使用者。老屋的部分雖然可能是因為新式的房屋設計上較為舒適方便，而讓後期的年輕人放棄而隨著時間而淘汰，對於這部分或許是因為文化意識仍不普及所造成，更是無形文化的保存上不能忽略的重要問題之一。

然而，當人們身處這些被改造過後的居住空間時，它不再是自然的土地鄰里的情感依附，而是需要依賴各式美學與文創觀光符號指示，藉以理解「非地方 (non-lieu)」訴求下，不斷被重製與不須承載地方歷史的單一建築空間。²⁹ (黃淑俐，2015：218 頁。)

閒置過久的建築物，也只能在時間中加速毀損速度，因為老屋欣力的關係，讓更多人看見老屋的價值不是最終只能選擇放棄、拆除。在案例分析進行修復的老屋中，最初與最終的目的應該都是以老屋本身無形的文化性為主，但目前所追求的特殊性、創作性卻埋沒了老屋存在的意義。在修復過程中，從桂花巷中的設計圖及修復照片中可以看見設計圖中是將房屋其中之一的特色直接封閉的，若建築修復原貌的保留未設定其修復標準，那麼老屋修復修復的意義何在？老屋的經歷在一次又一次的空間變化中逐漸的消逝，斷開，成為了歷史那黑暗的角落一隅，導致多數人大多只是知道這個地方它存在、現在在做甚麼，卻不了解房屋本身是在甚麼樣的情況及需求下而出現。

建物原有的機能雖會隨時代的需求而轉變，在最後這些分析的案例中，應深入思考在進行第一步的保留後，後續到底要如何將建物的特殊性深刻的傳達至後續進入的使用者對老屋印象中。

²⁹ 黃淑俐(2015)，一個居住時代的結束：以臺南老屋欣力現象造成的偽居住經驗為例，國立屏東大學南臺灣的記憶、書寫與發展：十年回顧2014社會發展學系學術研討會，頁218。

第肆章 修復紀錄與分析

實際修復的案例，計畫方法一個是由民間居民自行撰寫計畫至政府申請修復經費，另一個則是由文化局安排相關進駐規定，以推廣地方文化為主活化老屋空間。以兩個案例的差異性看見不一樣的作法、空間活化再利用方向的轉變，甚至是成為之後修復對策的方向參考。

第一節 臺中市梧棲區南簡社區

(一) 研究基地位置



圖 4-1 研究基地範圍 資料來源：研究自行繪製



圖 4-2 研究基地 資料來源：研究自行繪製

1. 平面圖

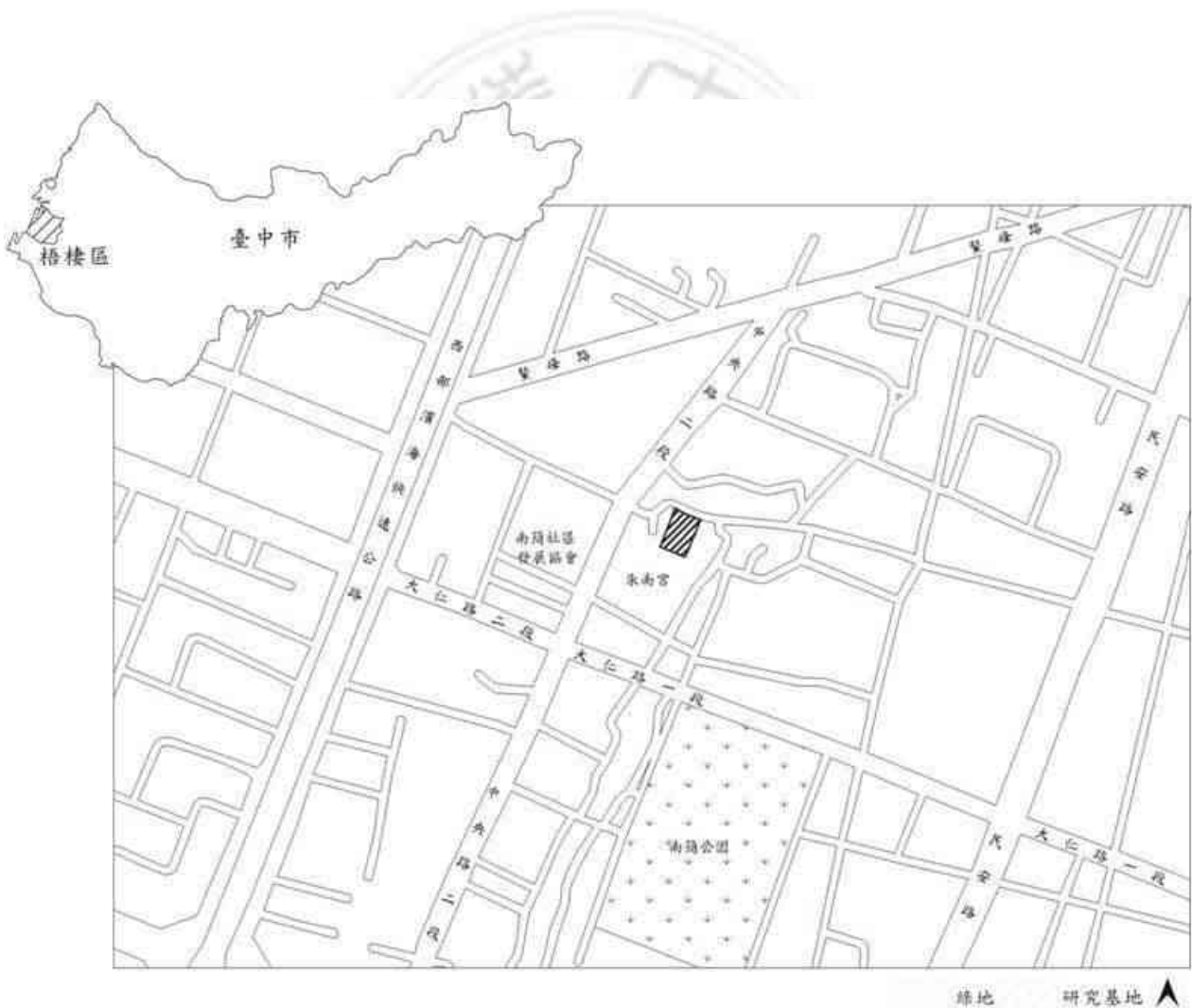

圖 4-3 研究基地平面圖 資料來源：研究自行繪製

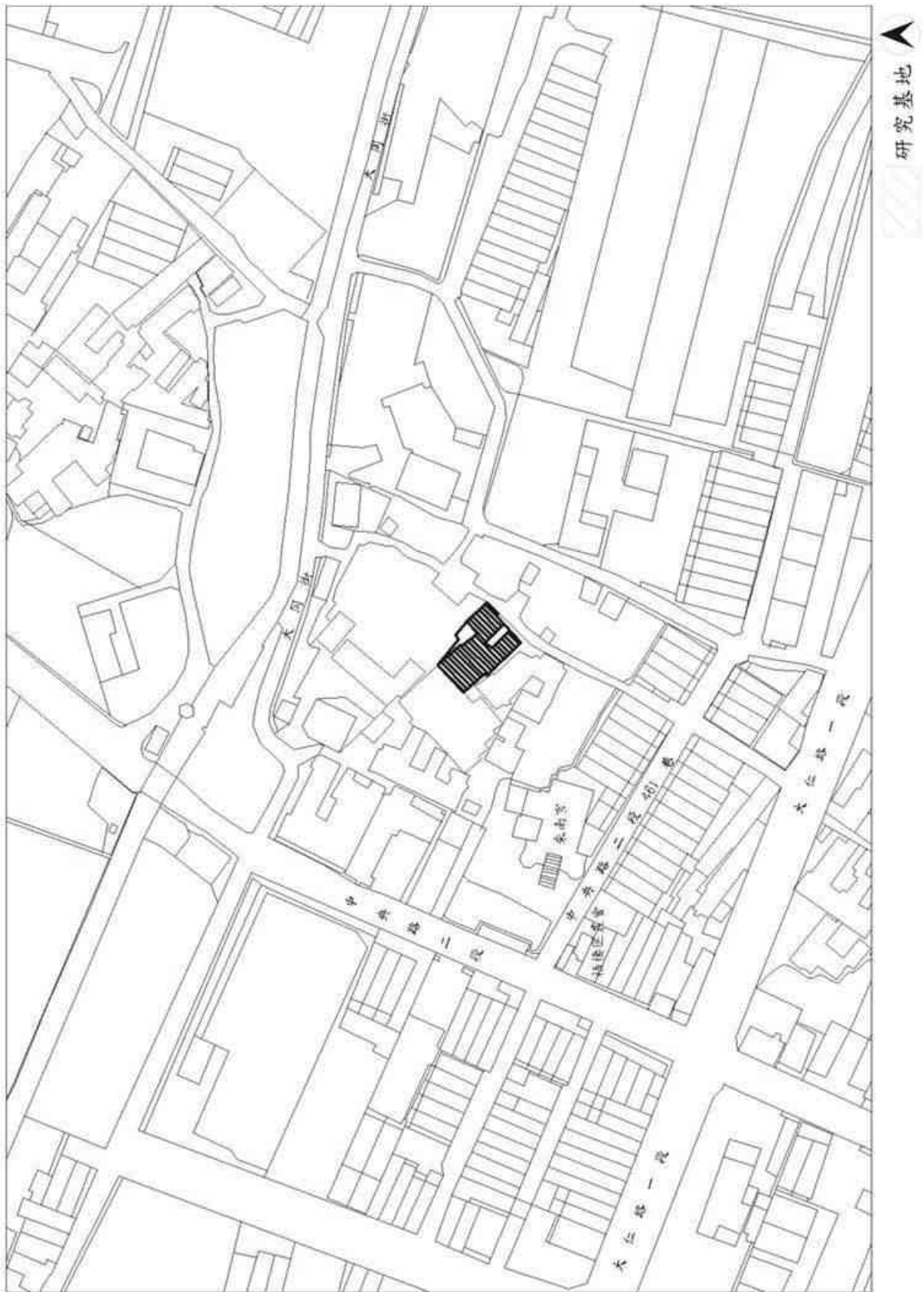
（二）歷史概述

南簡的開闢自清雍正初年(1720 年代)開始，舊聚落多分布於今港埠路二段上。距梧棲街區東方約一點二公里，為清水隆起海岸平原上的一個集村，海拔約 5 公尺。地名由來不明，或云往昔在牛罵溪南岸，從梧棲港小型船隻或竹筏，可溯河而上，港在南岸，因稱南港，後訛為南簡。按簡字閩南音為(kan)與港之讀音(kang)相近。³⁰（臺中市社區發展資源網-南簡社區發展協會）

目前南簡居住姓主要為蔡姓居民，以種植水稻的農業為主，由於都市更新分區重新劃設後，大多田地因而變成建地且逐漸被說服以買賣方式賣給建商進行房屋開發。

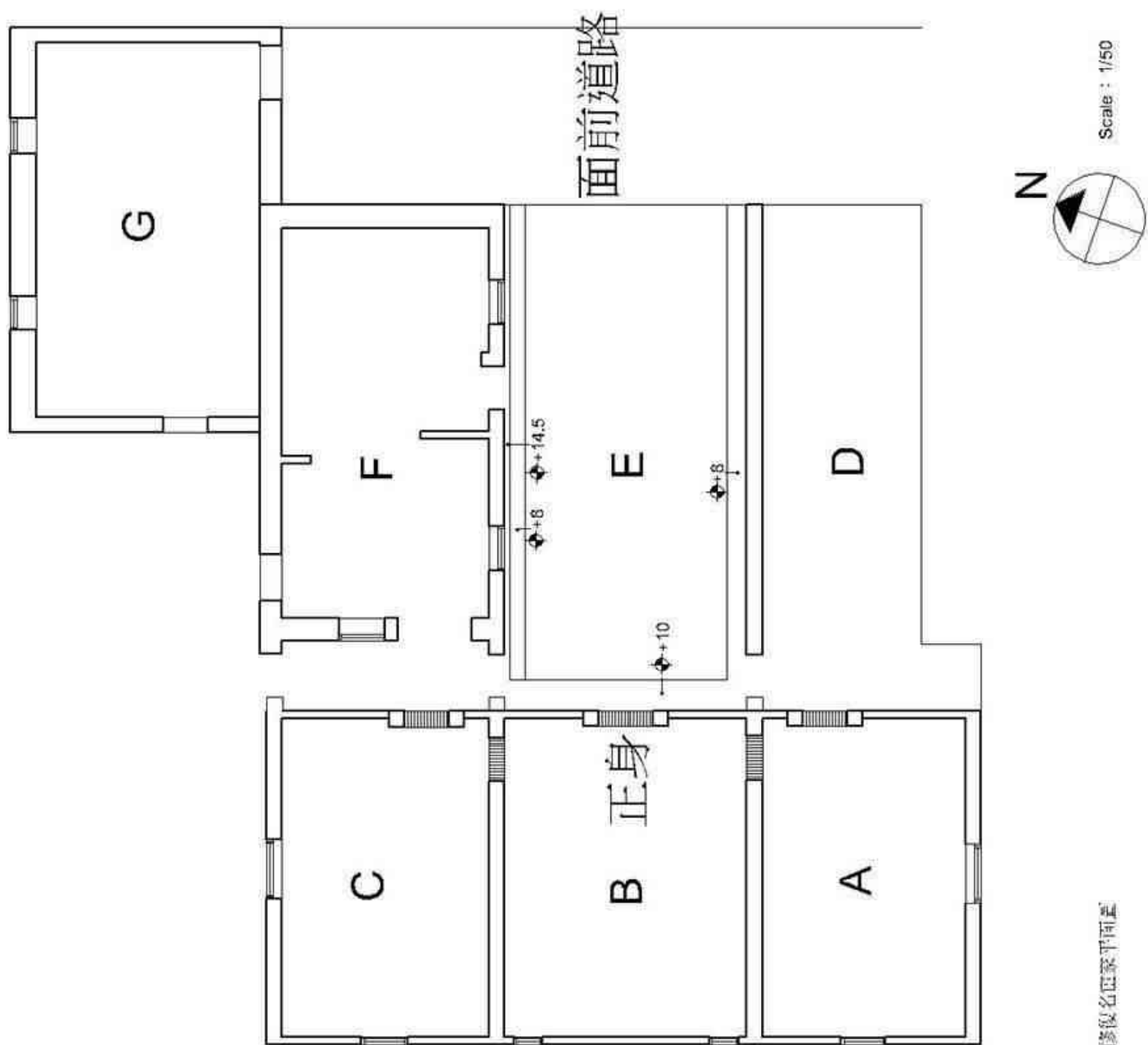
南簡社區當地大多鄰居都熟識彼此，但仍不敵年輕人外移打拼的念頭使社區實住老年人口比例比年輕人高，而無人居住的房屋屋主大部分都是以出租的方式租給外地人，且大多是享受退休生活、想居住於郊區處較為安寧的承租人為主。而有些選擇返鄉居住的屋主想法則是因為家門外的旁邊就有自己的一塊地，正好也已是退休年紀，為了不讓退休後的生活了無生氣，一出家門種種田正好也符合自己理想中方便又可以自給自足的退休生活。

目前南簡社區的房屋免不了一定會有一些較新式的鋼筋混凝土住宅，但是仍然還是存在傳統的三合院，甚至是現在幾乎很多地方在經過開發後而不見蹤影的“土墘厝”。傳統的三合院其中，有自從嫁來南簡的老奶奶因不曾離開過加上也已習慣居住於三合院的環境中，而選擇繼續留在充滿年輕到老年回憶的場所；而土墘厝的部分則大多因不符合現在生活的需求，空間上並沒有現在的房屋規劃上的方便，後期的子孫也因為有賺取足夠的蓋房基金而在社區新建新房子將家中老人家接過去居住，種種的不方便而使得土墘厝在時代的演化中因工法無法傳承、居住環境的不熟悉逐漸被淘汰，現在不是成為空屋隨著時間損壞，就是當作倉庫使用。

³⁰ 臺中市社區發展資源網-南簡社區發展協會

http://www.incu.com.tw/Content/03File/D/D4/File_D4_08.html 2017/10/11 閱

許多年長者其實對當時養育家族的土埆厝仍然有著非常深厚的情感，但是因年事已大無法再像以前一樣，全家大小兄弟姊妹動員大家一起修復遭大雨、颱風、大風而毀損的土埆厝、因娶媳婦關係，土埆厝內部空間已難以容納龐大人數分家而自行動手蓋房屋，鄰居也會因此互相幫忙蓋土埆厝。因年事已大的關係，後代子孫居住房屋方便性也已以前大有差別，在土埆厝居住子孫擔心長者無法自理，大多都是選擇將長者接至新式房屋中，請看護照顧或自家人居住於附近照顧。



(三) 修復動機

根據當地居民梧棲南簡社區土埆厝修復計畫發起人蔡佳君說明，當初對於土埆厝的看法同樣也是跟其他當地居民，甚至是其他地區的居民一樣並沒有對當地所保有的土埆厝有甚麼特別的想法，居住環境中隨處可見的土埆厝，讓身於其中的居民難以意識到土埆厝開始在面臨的危險。土埆厝象徵著環境變化中所扮演的重要角色一環，卻因為時代的演變使得後代不再對以前的傳統房屋有著特別且深厚的情感，土埆厝成為了都市更新中拆除對象的選擇之一。

在發起人尚未提出修復計畫以前，與專家學者的接觸中，開始有許多專家學者建議，南簡聚落型態的土埆厝應可維護加以保存。經過學者多次提醒土埆厝未來的走向、說明當地居民對於自己居住地所存在的文化所保有的迷思後，走訪其他社區的過程中，發現土埆厝的身影的確逐漸在都市發展中從身邊消失，而開始正視自己的出生地南簡社區土埆厝存在的意義性及重要性。

因此於西元 2016 年(民 105 年)1 月向臺中市政府都市發展局及社會局申請土埆厝修復經費，並結合國際青年工作營的形式，修繕且推廣臺灣的文化空間。由於申請經費都會依照修復房屋的規模大小(間數或坪數等)決定最後確定撥用經費，因此每次使用經費都會有所不同。

第一棟修復地點選定為(地址為台中市梧棲區中央路二段 504 號北側)。當時第一棟屋主表示願意提供，當時屋主已不居住於土埆厝，因此願意修復後讓社區可以有持續的使用不至於老屋只能擺放至損壞，因此當年 6 月至 8 月，共第三梯次的國際志工參與，進行社區土埆厝棟數盤點及況狀分析、土埆厝整理及修復。

西元 2017 年 (民 106 年) 3 月第四梯國際志工開始第二棟土埆厝修復前期整理，第二棟基地尋找修復基地時屋主也同樣表示願意提供，屋主也已不居住於土埆厝，因此願意修復後讓社區可以有持續的使用不至於老屋只能擺放在此無人使用；西元 2017 年 (民 106 年) 7 月 03 日至 7 月 30 日執行第五梯國際工作營計畫進行第二棟局部修復，屋頂材料花費約 17 萬左右；目前於西元 2018 年 (民 107 年) 3 月 4 日至 10 日，第六梯國際青年志工參與結束；將於 8 月 13 日至 9 月 1 日，第七梯次志工進入。



圖 4-4 第一棟土埆厝西側牆面窗戶未施工前 資料來源：蔡佳君小姐提供



圖 4-5 第一棟土埆厝補強土埆牆面及木窗施工 資料來源：蔡佳君小姐提供

1. 修復過程



圖 4-6 第二棟修復土塙厝施工位置 資料來源：研究自行繪製



正身立面

A.

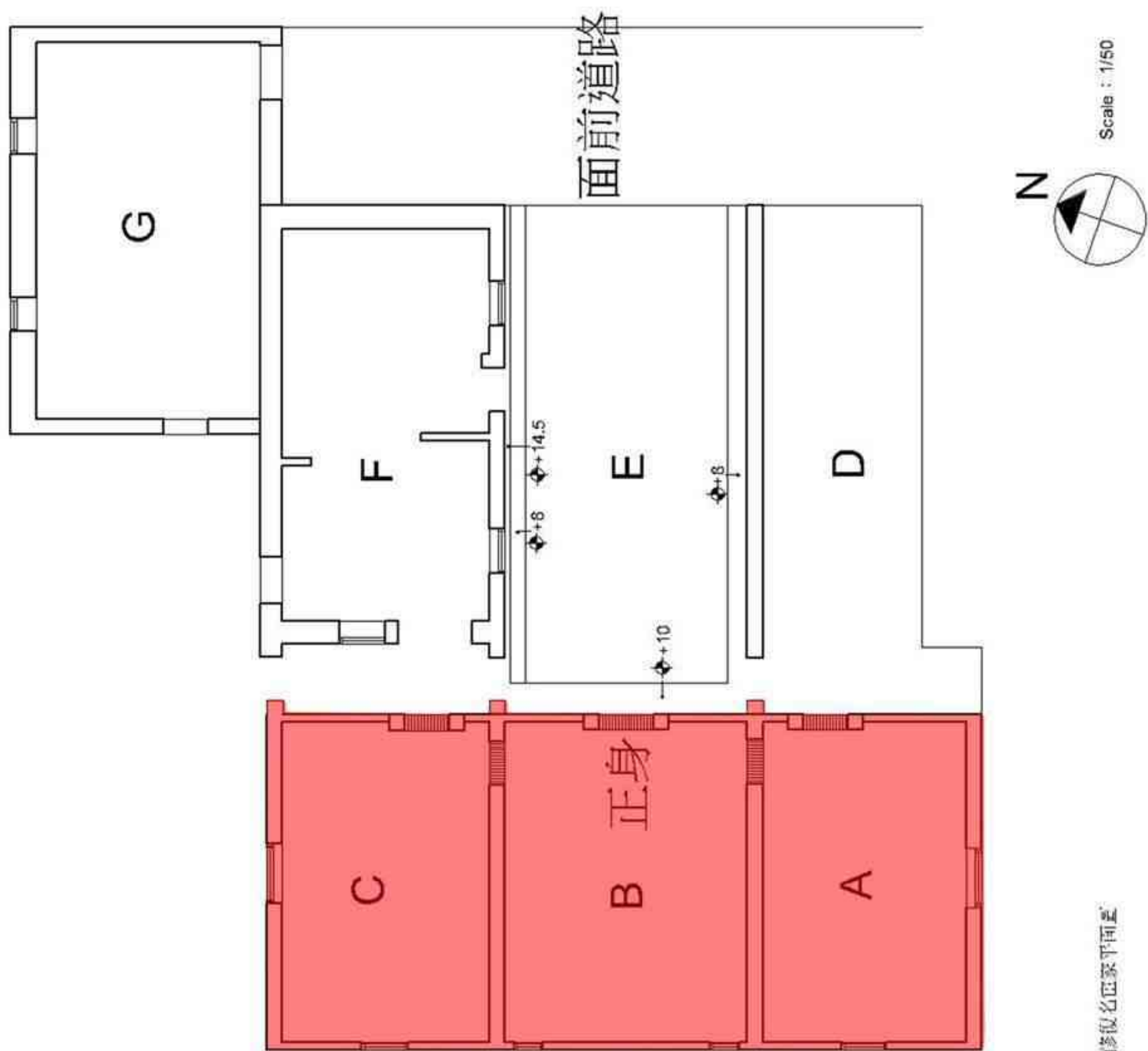
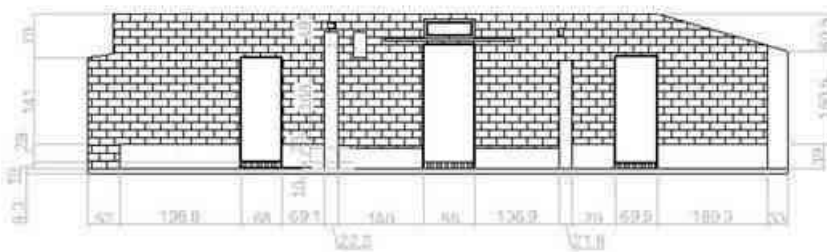
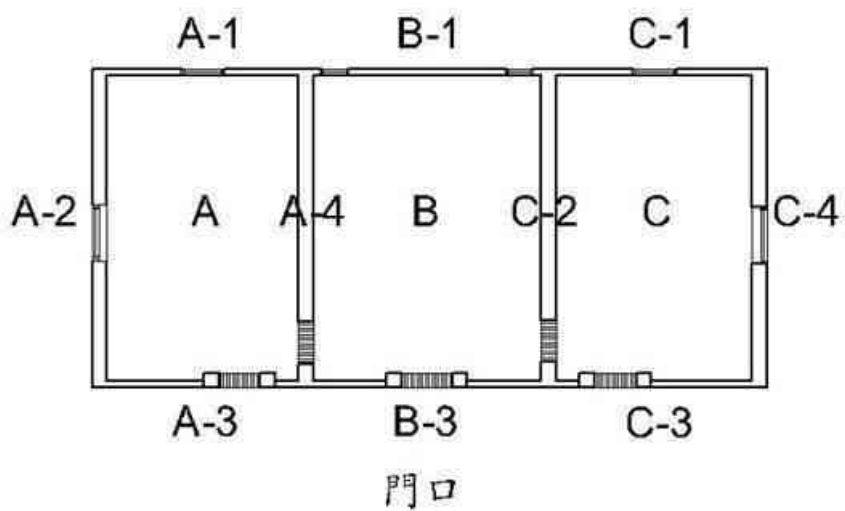
A-1



A-2



A-3

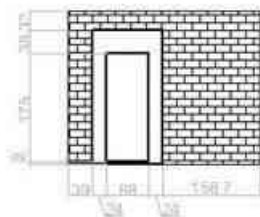

A-4



圖 4-7 第二棟修復土墼厝施工立面尺寸圖 1 資料來源：研究自行繪製



B.

B-1

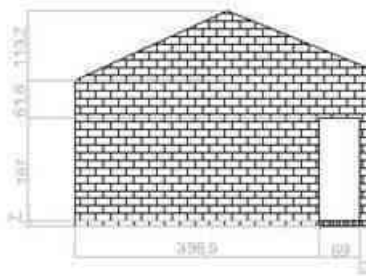
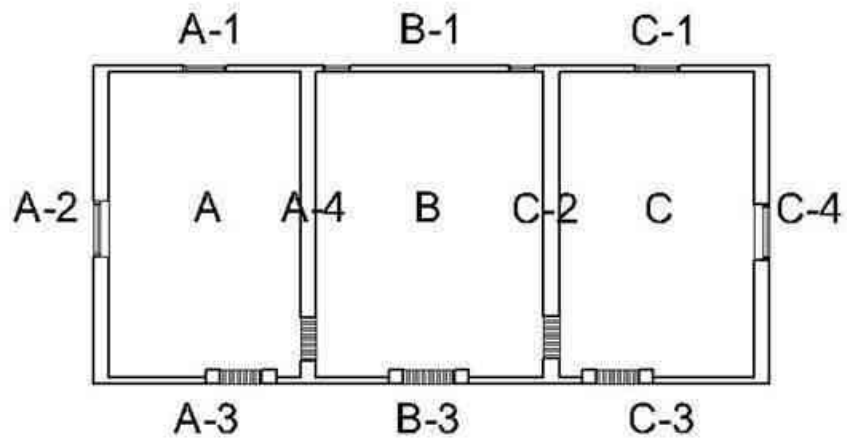
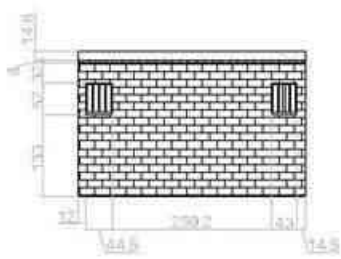

B-3

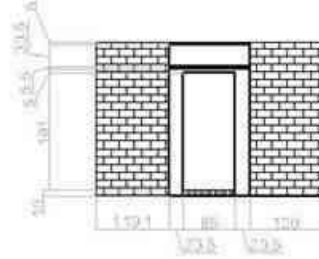

C.

C-1

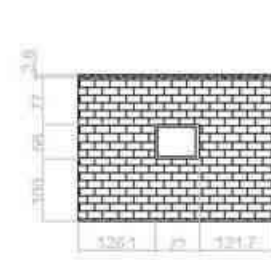

C-2

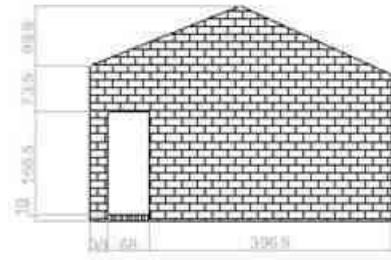

C-3

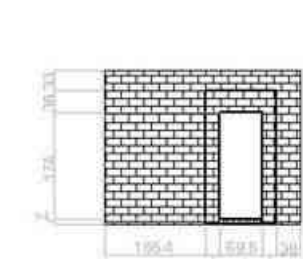

C-4



圖 4-8 第二棟修復土塙厝施工立面尺寸圖 2 資料來源：研究自行繪製

第二棟修復時間因剛好介於學期暑期期間，故有機會參與土埆厝國際志工營，選擇修復的土埆厝在經過與屋主之間的協調簽約後提出計畫申請修復經費，由於申請的修復經費有限而將修復區域以分批方式進行修復。修復後的土埆厝因剛好位處社區主要活動中心及信仰廟宇的附近，因此主要規劃方向為社區另一處所使用之公共空間、甚至是未來持續進來南簡社區，進行修復土埆厝的國際志工的休息處等用途。修復過程中盡量講究以前的工法原樣修復，因此在修復前所尋找的師傅主要以熟悉土埆厝工法的師傅為主，討論過程中彼此之間的討論極為講究修復最終呈現結果，也都提供彼此相關材料來源可找尋之處及材料經費上的使用狀況。依照主要修復區塊進行毀損嚴重程度所討論其整體修復順序，以下主要大項分為前置作業、施工前期、施工中期、施工後期四大階段：

A. 屋頂

由於土埆厝已無人居住一段時間，屋頂支撐瓦片的角料已經嚴重損壞，有的地方已經承受不住瓦片重量而塌陷，主要結構部分也因時間關係開始變形。在與師傅進行現勘與討論後決定先由損壞危險性極高的屋頂部份開始修復。

B. 牆面

第一階段先行修復的區域，曾經也都是土埆厝的土埆牆所砌，由於當時還居住於此的屋主因土埆磚損壞的關係而將土埆磚全部重新換成紅磚部分。修復的部分主要是因紅磚之間的黏著劑經時間長年風吹雨打而被侵蝕，因此師傅決定將那些在被侵蝕過後所產生的縫使用填縫劑補滿。

C. 地板

幾乎都沒有甚麼太大的破損，只是因無人居住，堆積了些許泥沙，在修復的過程中難免會有許多需要清理的廢棄物等，因此也算是在修復的過程中做最後的整理。

在與吳良旗、吳崇誠師傅討論修復所需材料來源及經費後，原本屋頂的所有支撐結構皆為粗細分為主結構及支撐屋瓦的竹子，因南簡社區當地難以找尋可以訂購大量竹子的買賣廠商，須從較遠的大甲區等其他地方尋找相關廠商，但因考量經費上難以定價、運送等人力上的耗資而使用木料的方式代替竹子。

屋頂細部修復為：

(A) 拆除舊料

支撐屋瓦的竹子已嚴重變形、塌陷，因此主要先將屋瓦卸下並將屋瓦分類放置，損壞過於嚴重放置於廢棄物區處理，可繼續使用之屋瓦再按類別細分放置並計算數量確定新進屋瓦所需數量及經費花費。舊竹料也是全數放置廢棄物區分類放置、處理。

(B) 上樑

販賣大量竹料廠商須多花時間找尋，時間上較為緊迫，難以在預期時間內找尋相關廠商，因此竹料部分接使用木料替代。

(C) 角料

同樣使用木料進行修復作業，除了師傅在數量計算上等待外，因有志工們的幫忙，因此釘完角料加上將多餘角料切除很快便完成作業。

(D) 屋面板

剛開始使用釘至上角料時，由於購買之屋面板厚度過厚，師傅建議無需使用至5mm厚板，2-3mm厚度屋面板即可，因此當天屋面板進度等之後進新厚度之新料後持續施工。

(E) 封簷板

屋面板完成後，四邊皆釘上封簷板，來確定之後所上壓條之長度，而封簷板之目的是為了防止雨水倒流至屋簷內所使用。

(F) 壓條

師傅在壓條間距計算上稍稍在長度計算上有誤差有起了點爭執，在釘壓條上主要間距是必須看屋瓦長度決定壓條使用的量，但因舊屋瓦與新屋瓦的尺寸不一，製作廠商更是不同，因此在壓條上花了較多的時間決定。

(G) 上瓦

上瓦除了邊瓦、角瓦上至較需要花費功夫，因此在師傅放置後教導志工們如何放置其他的瓦片便換手由志工施工，師傅在旁指導。



圖 4-9 瓦片基本分類圖 資料來源：研究自行繪製



圖 4-10 屋頂施工細部圖 資料來源：研究自行繪製

a. 前置作業

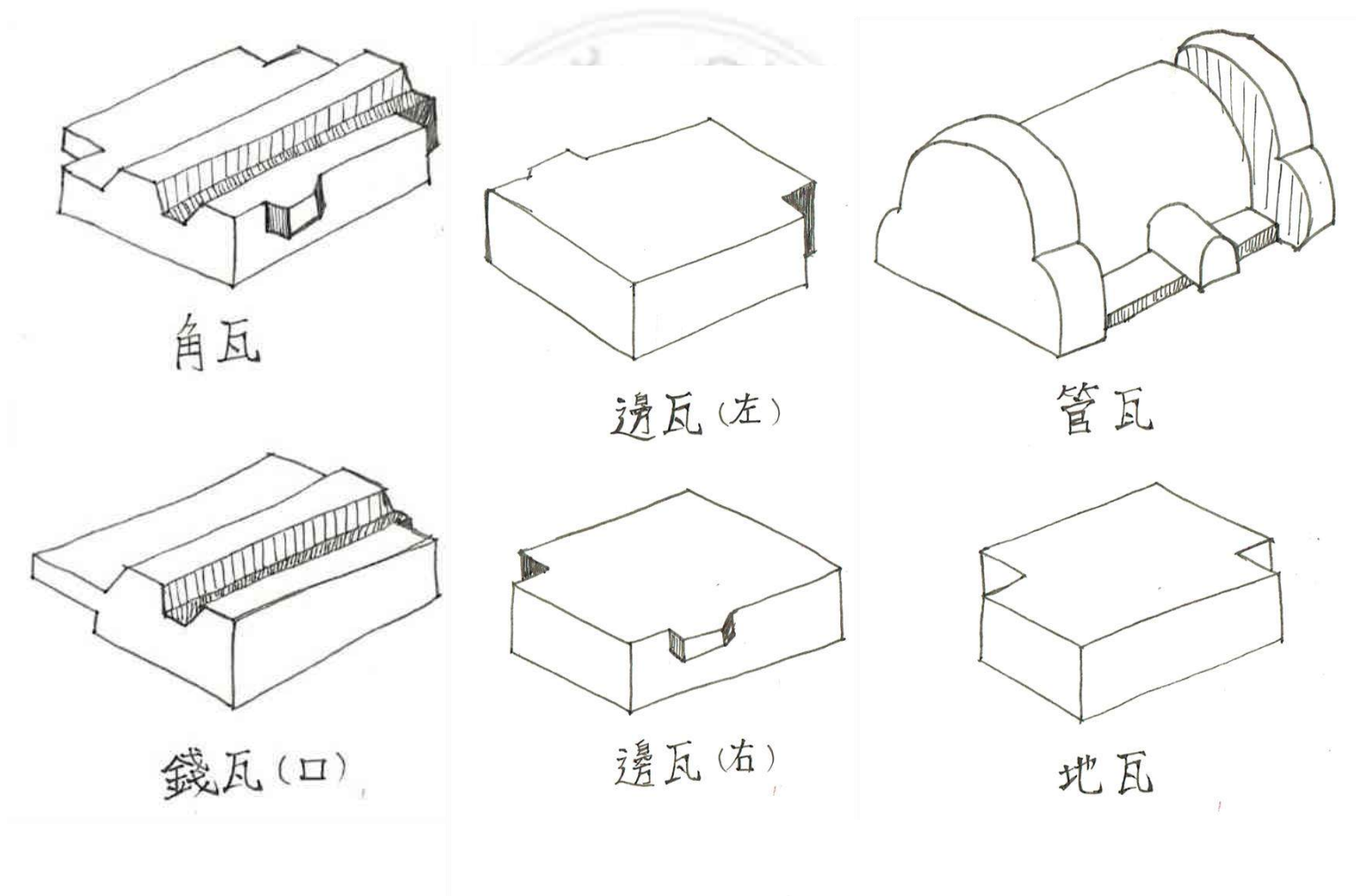
前置作業－建物基本狀況了解/2017/4/20



圖 4-11 建物初期未整理前 資料來源：研究自行拍攝

前置作業－建物基本測繪/2017/4/20



圖 4-12 建物基本測繪 資料來源：研究自行拍攝

前置作業－與吳良旗、吳崇誠師傅進行使用材料討論/2017/4/24



圖 4-13 與吳良旗、吳崇誠師傅前往現場場勘 資料來源：研究自行拍攝

前置作業－與社區理事長、計畫發起人等確認材料數量及來源/2017/4/24



圖 4-14 與吳良旗、吳崇誠師傅討論修復事宜 資料來源：研究自行拍攝

b. 施工前期

施工前期－志工集合，由計畫發起人蔡佳君進行環境說明/2017/7/3



圖 4-15 環境說明 資料來源：研究自行拍攝

施工前期-進行主要修復位置整理/2017/7/5



圖 4-16 移除毀損屋架 資料來源：研究自行拍攝

施工前期-進行主要修復位置材料準備/2017/7/10



圖 4-17 木料照現場尺寸修改長度-1 資料來源：研究自行拍攝



圖 4-18 木料照現場尺寸修改長度-2 資料來源：研究自行拍攝

c. 施工中期

施工中期-上主樑/2017/7/10



圖 4-19 主樑施工-1 資料來源：研究自行拍攝



圖 4-20 主樑施工-2 資料來源：研究自行拍攝

施工中期-牆與樑交接處水泥修補/2017/7/12



圖 4-21 補強施工 資料來源：研究自行拍攝

施工中期-上角料/2017/7/13



圖 4-22 角料施工 資料來源：研究自行拍攝

施工中期-師傅討論壓條施工距離/2017/7/14



圖 4-23 師傅互相討論壓條施工距離 資料來源：研究自行拍攝

施工中期-角料長度修改/2017/7/15



圖 4-24 角料修改 資料來源：研究自行拍攝

施工中期-主樑長度修改/2017/7/17



圖 4-25 主樑修改-1 資料來源：研究自行拍攝



圖 4-26 主樑修改-2 資料來源：研究自行拍攝

d. 施工後期

施工後期-屋面板、簷板、壓條施工/2017/7/18



圖 4-27 屋面板施工 資料來源：研究自行拍攝

施工後期-壓條施工/2017/7/20



圖 4-28 壓條施工 資料來源：研究自行拍攝

施工後期-上瓦/2017/7/21



圖 4-29 屋瓦施工 資料來源：研究自行拍攝

施工後期-修補牆身/2017/7/21



圖 4-30 牆身修補 資料來源：研究自行拍攝

施工後期-完工/2017/7/21



圖 4-31 屋瓦施工-1 資料來源：研究自行拍攝



圖 4-32 屋瓦施工-2 資料來源：研究自行拍攝

(四) 小結

從一開始進行建物測繪前已有先看過建物情況後，確認未來經費會先進行第一期修復範圍進行精確測繪及電腦製圖。之後陸陸續續與找尋的師傅進行修復方面相關詳細事宜，討論過程中對於較為細部的材料來源也極為講究，但由於經費上的考量而做了些微的材料使用調整。正式進入開始國際志工營的第一天，由計畫發起人蔡佳君小姐進行環境的解說及認識，而志工們所居住場所則是第一梯次的國際志工營的志工們所整理起來的第一棟土埆厝，能更有機會在土埆厝過夜，對於後期從未對此有所接觸的志工來說是非常難得且特殊的經驗。

修復期間師傅其實都很樂於教導修復知識，所以過程中除了炎熱天氣的考驗，彼此之間相處的狀況都很融洽，前期的拆除及整理廢料師傅及志工們手腳都很快因此與工程預定時間提早結束。由於工程有幾次提早結束的關係，因此多了更多的機會可以多去南簡社區走走看看、多認識社區特色及了解現在所面臨的都市發展情況。南簡社區跟其他很多社區一樣，難免免不了年輕人口的外移的情況，但是國際志工營的方式讓更多來自不一樣地方的人看見了社區的特色、體驗社區的文化。

在其間除了修復土埆厝，因志工裡有人提議可以製作影片當作紀錄的一部分，因此在當時是有對當地的居民做些訪問的部份，因此對於居民、甚至是屋主如何看待修復的土埆厝的想法、甚至是土埆厝荒廢後的無奈大多有些了解。的確現在土埆厝的使用年代對於後期的年輕人而言是有嚴重斷層的，因沒有居住過、了解當時的環境中能夠就地取材的房屋，對當時而言扮演著極為重要的角色，不存在相關的情感，更讓土埆厝逐漸因土地開發而消逝。

修復土埆厝時師傅除了對工法極為講究，但由於當時在建蓋房屋時並未有太精準的計算，因此對於偏移的部份師傅也採中間值為準。除了正式修復過程中手法講究，最後結束時有也成果發表的部份，對此志工們更是有製作此階段修復之土埆厝之模型，手法也同樣講究當時尚未將土埆磚替換成現在紅磚時土埆磚的樣子，土埆磚的製作更是用真正的土埆磚所使用的泥土、稻殼（因比例上的考量而使用乾稻草剪碎代替）混合製作。在成果發表過程中，模型的製作更是有引發老一輩居民的共鳴，對此居民相當感動，甚至開始說起當時在建土埆厝之所發生的事情，對於模型產出能引發共鳴此事志工們對在這為數不長的時間內能有此成果更是感動。



第二節 嘉義市舊監獄宿舍群 389 號

(一) 研究基地位置



圖 4-33 研究基地範圍 資料來源：研究自行繪製



圖 4-34 研究基地 資料來源：研究自行繪製

（二）歷史概述

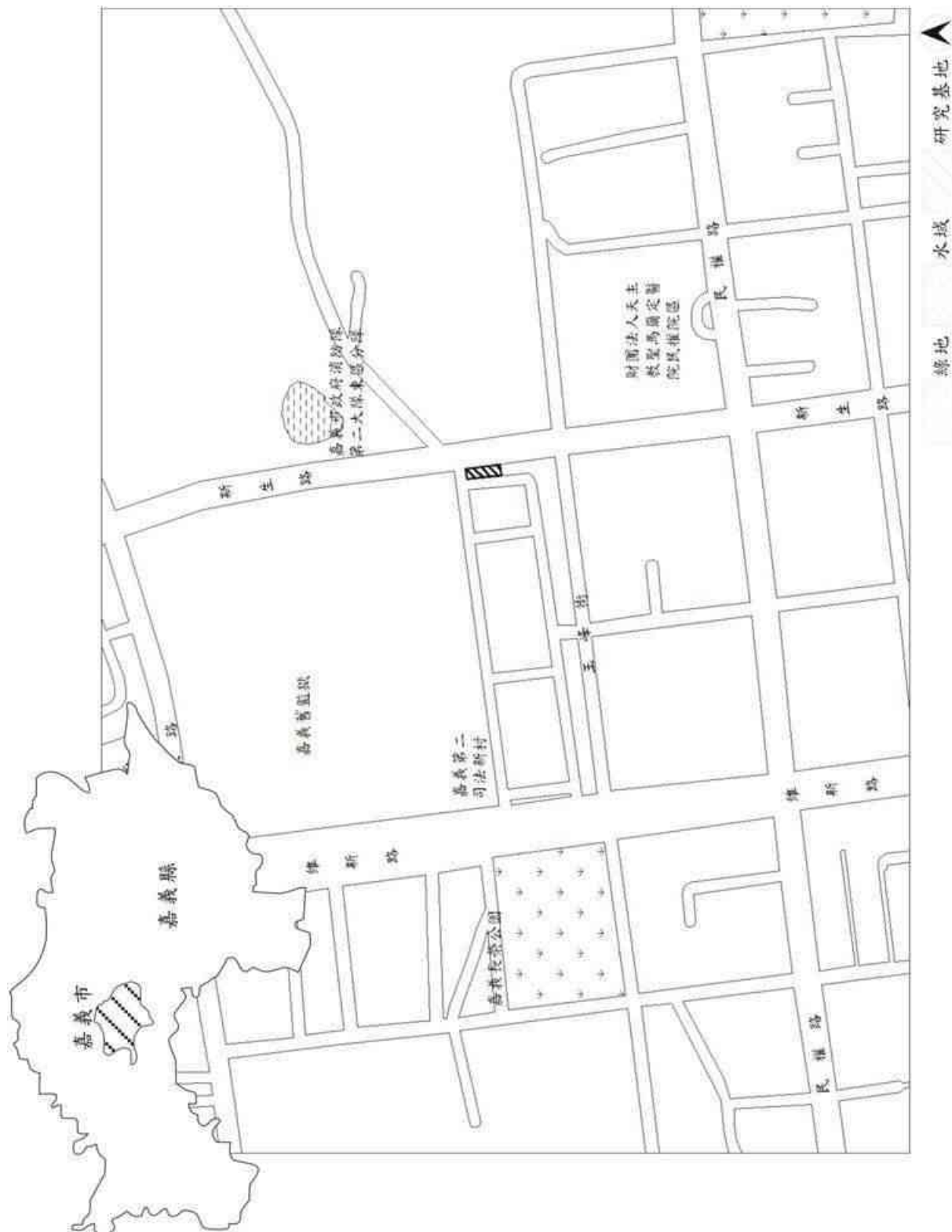
嘉義舊監獄宿舍區的興建歷史最早應可追溯自西元 1919 年（大正八年）臺南刑務所嘉義支所的設立，位於當時的「山下町」。興建期程自西元 1919 年（大正八年）6 月動工，並於西元 1922 年（大正十一年）3 月竣工。特別的是，當時監獄的建造，是由監獄的管理人員帶領受刑人建造完成。³¹（嘉義市政府文化局，2016：8 頁）

當時的宿舍群皆為使用阿里山出產的檜木為主，以嘉義監獄的員工、看守所及地檢署的員工居住為主，而現今的嘉義監獄已於西元 1994 年（民 83 年）牽至鹿草鄉，監獄舊址則成為了供民眾參訪的「獄政博物館」。宿舍群更曾在西元 1985 年（民 74 年）侯孝賢導演所拍攝的自傳電影《童年往事》中出現一景，意外地也讓宿舍群當時的樣貌得以讓人一窺究竟。至今為止的宿舍群建材除了有蛀蟲、無人居住之檜木遭偷竊外，大部分的檜木都保存良好，經過時代的演變，難免居住於宿舍群的居民會因為家庭人數的需求、功能需求的不同而有增建的行為。

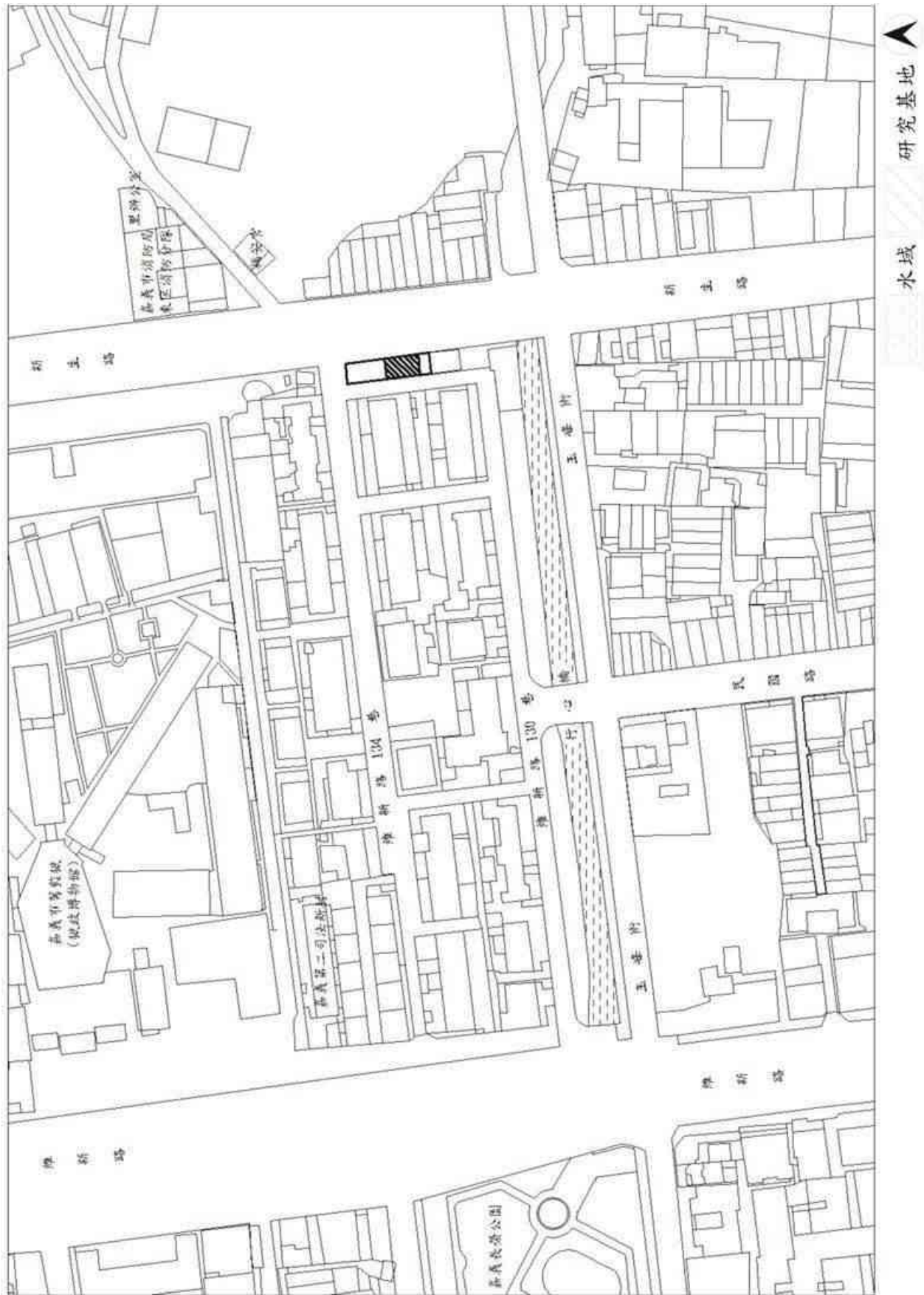
據了解目前的宿舍群尚有 1/4 的居民居住於其中，對於宿舍群的歷史價值、當時閒置的宿舍，在嘉義市政府文化局期望透過民間多元小額資本投入讓這些閒置宿舍得以活化再利用、宣傳嘉義市木都文化的前提下，首先於西元 2015 年（民 104 年）編列經費委託南華大學建築與景觀學系團隊進行規劃及修復作業，並期待木產業可以以創新的型態創造不同的經濟價值。

³¹ 嘉義市政府文化局(2016)，嘉義舊監宿舍群木構造建築復甦計畫委託案成果報告書，嘉義市，8 頁。

位於古蹟保存區的宿舍群修繕作業必須十分重視「外觀保存內部活用」原則，因此修繕過程中會由文化局從旁協助，讓修復的宿舍保持原有風貌，藉由藝術、產業等結合，文化局 3 年前開始推動「舊屋力補助計畫」將老屋逐漸成為培育青年自主創業之基地。

而關於進駐團隊之相關規定更是以彰顯「木」文化為重點，材料技術開發、商品製作展示、人文環境、產業網絡、設計創作、專業木知識諮詢、講座、文化體驗等為主要首要條件，凡是經過計畫提出並由文化局同意且根據、符合進駐計畫申請書之相關內容即可進駐。文化局當時預計於西元 2016 年（民 105 年）媒合進駐 3 戶、西元 2017 年（民 106 年）媒合進駐 4 戶、西元 2018 年（民 107 年）媒合進駐 4 戶，以三年時間達成 11 戶之進駐營運。³²據了解，文化局計畫已於西元 2016 年（民 105 年）媒合進駐 3 戶，西元 2017 年（民 106 年）媒合進駐 4~7 戶，以兩年時間達成 7~10 戶之進駐營運。



圖 4-35 當時尚未修復 17 號宿舍 資料來源：研究自行拍攝

³² 嘉義市政府文化局（2016），嘉義舊監宿舍群復甦進駐計畫書，嘉義市，1 頁。



圖 4-36 當時尚未修復 19 號宿舍 資料來源：研究自行拍攝

（三）修復動機

根據嘉義市維新路 389 號修復主持人陳建智說明，團隊之前所接觸到的老屋部分幾乎都是在社區中所接觸到，由於老屋的產權問題而造成使用上必須有所顧慮。因此在進入老屋進行設計時大部分都是以景觀改造、藝術場域的再造為主，透過這樣的方式去避免掉一些關於產權上及使用老屋權力上的問題及差異。對於老屋，當時團隊只是針對其中的結構所產生的安全問題進行簡單的補強及整理，以不對老屋本身做太大的改造為主，並加入簡單的設計部分、甚至是保留老屋本身就已經存在的附加構造體。而那些簡單的設計大多是可移動而非硬體的構造物、植栽等來豐富老屋周遭的環境及保留老屋的原汁原味。

因為整個團隊對於老屋都有共同的共識及正面的態度、價值觀來看待老屋的活化再利用計畫，因此加入了嘉義舊監宿舍群復甦進駐計畫。而選擇舊監 389 號是因為它的地點對外的連結性及意象上的傳達、老屋本身有足夠空間的前後院可作為公共區域使用，對團隊來講是一個很重要且比較好發揮的地點，在經過團隊之間的討論過後決定以舊監 389 號為主要進駐基地，而著手進行空間再利用規劃設計，並開始初期修復計畫。

針對舊監 389 號的空間利用、周遭環境再造的規劃設計及整理上，由於 389 號因為馬路為政府用地之關係而有某部分直接被切除，因此設計方向除了要結合當下舊監 389 號本身的狀態外，還需考慮整個規劃須配合嘉義市作為木造城市的大方向，讓團隊去思考老屋本身會帶出哪些需求面的東西、及空間本身的特殊性。在當時申請進駐計畫時一開始的屋況調查方面遇到的是，舊監 389 號損壞情況非常嚴重，內部空間有部分結構在遭竊的過程中被破壞及檜木蛀蟲、腐壞的問題，也有非常多外來的人會將垃圾廢棄物等丟棄至前後戶外空間，形成整理範圍的死角；加上 389 號本身因為已殘破非常嚴重，相關的整理費用相當巨額，對於修復經費上的配額須加以謹慎及評估，修復主要以留下可繼續使用建材、修補破損最主要、嚴重之處為主。

由於在施作過程中，時間上剛好遇上雨季時段影響、工班的施作也因時間上無法完全配合，趕工期間無法馬上趕至現場進行修復作業，而造成與原計畫之預定竣工時間嚴重延宕，過程中有團隊朋友想進入 389 號實習了解修復狀況也因時間上的關係而難以配合。修復計畫已於西元 2017 年（民 106 年）5 月 10 日至 7 月 8 日施作，由於修復經費有限最後修繕步驟故預計於西元 2017 年（民 106 年）11 月持續完成。據了解目前 389 號將預計於西元 2018 年（民 107 年）4 月 18 日呈報驗收。



圖 4-37 團隊設計之 389 號宿舍平面圖³³ 資料來源：簡直創造團隊提供

³³ 施作過程依現況進行設計調整，因此有變更設計部分，所有圖面為尚未變更設計前之圖面，最新圖面以簡直團隊為準。



圖 4-38 團隊設計之 389 號宿舍東向立面圖 資料來源：簡直創造團隊提供

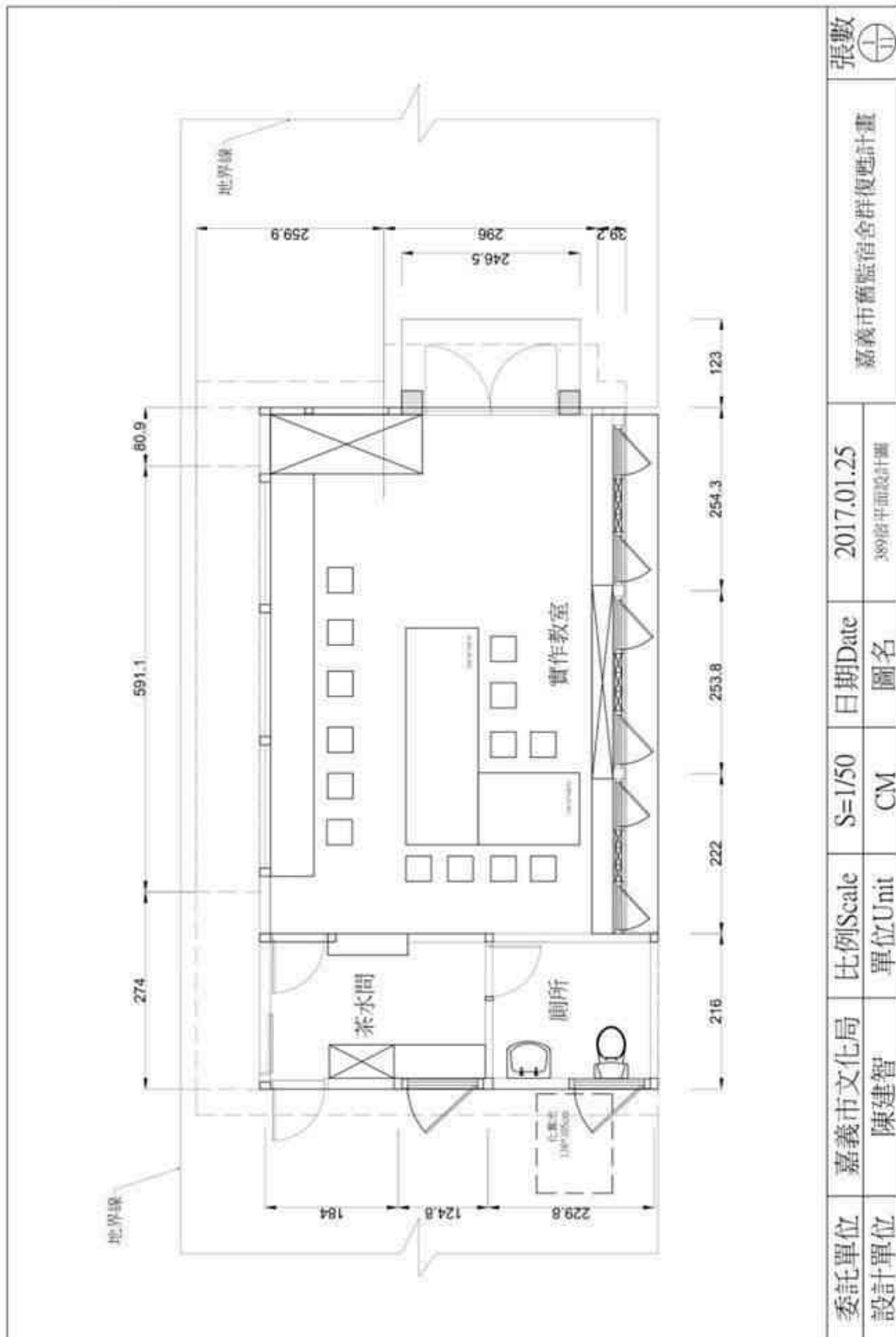

圖 4-39 團隊設計之 389 號宿舍西向立面圖 資料來源：簡直創造團隊提供

委託單位	嘉義市文化局	比例Scale	S=1/50	日期Date	2017.01.25	嘉義市舊監宿舍群復甦計畫	張數 4/11
設計單位	陳建智	單位Unit	CM	圖名	389南西向立面圖		

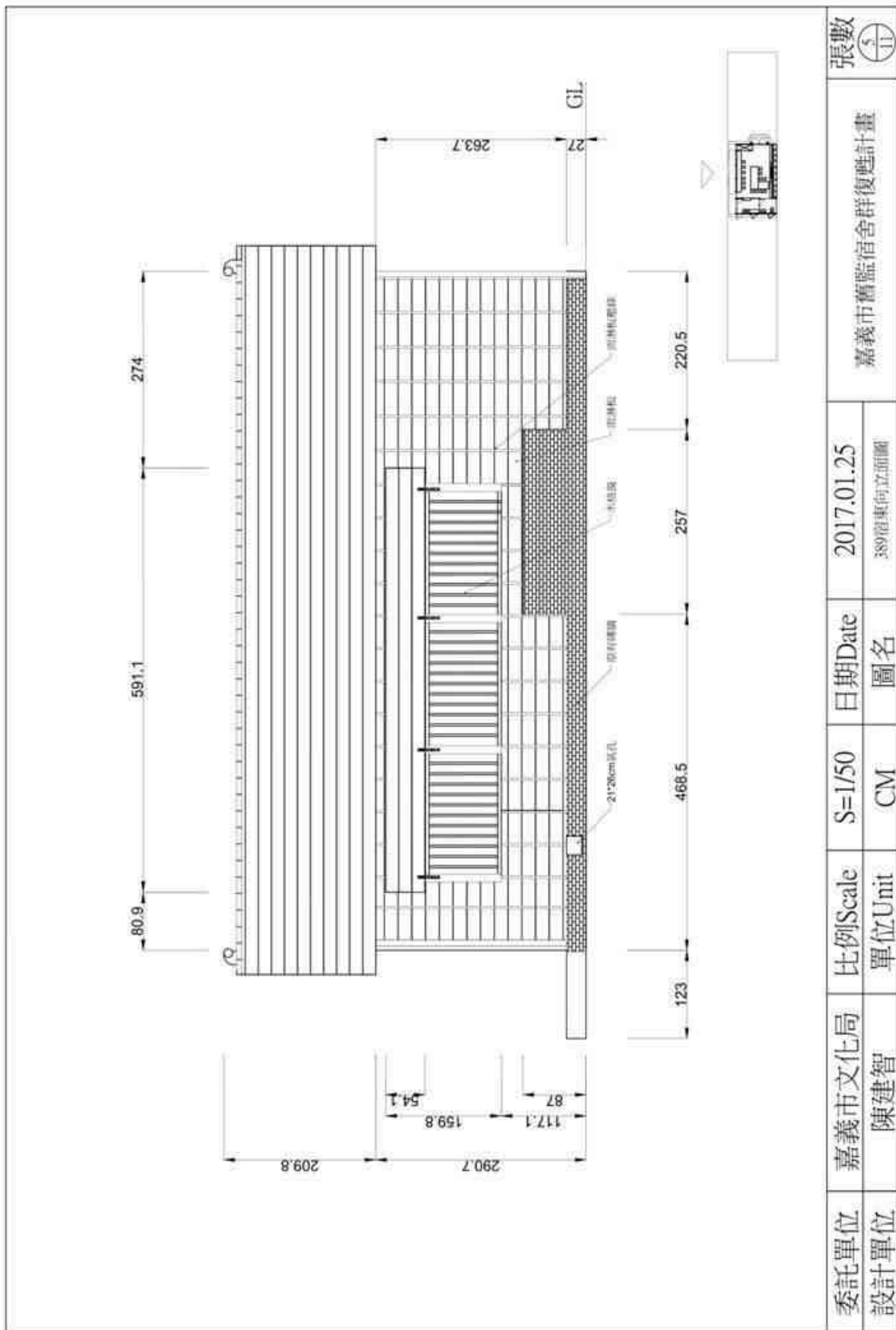

圖 4-40 團隊設計之 389 號宿舍南向立面圖 資料來源：簡直創造團隊提供

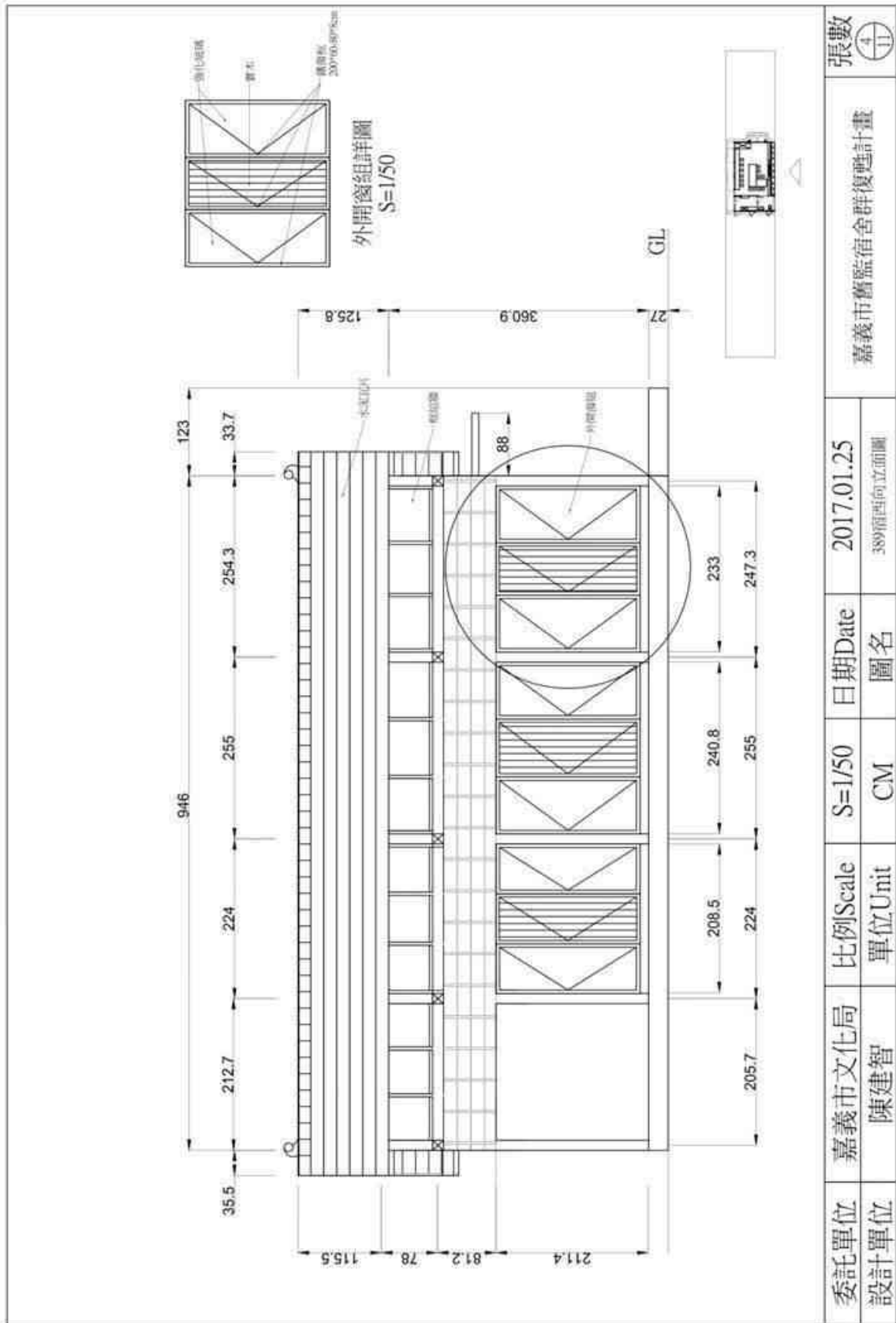

圖 4-41 團隊設計之 389 號宿舍北向立面圖 資料來源：簡直創造團隊提供

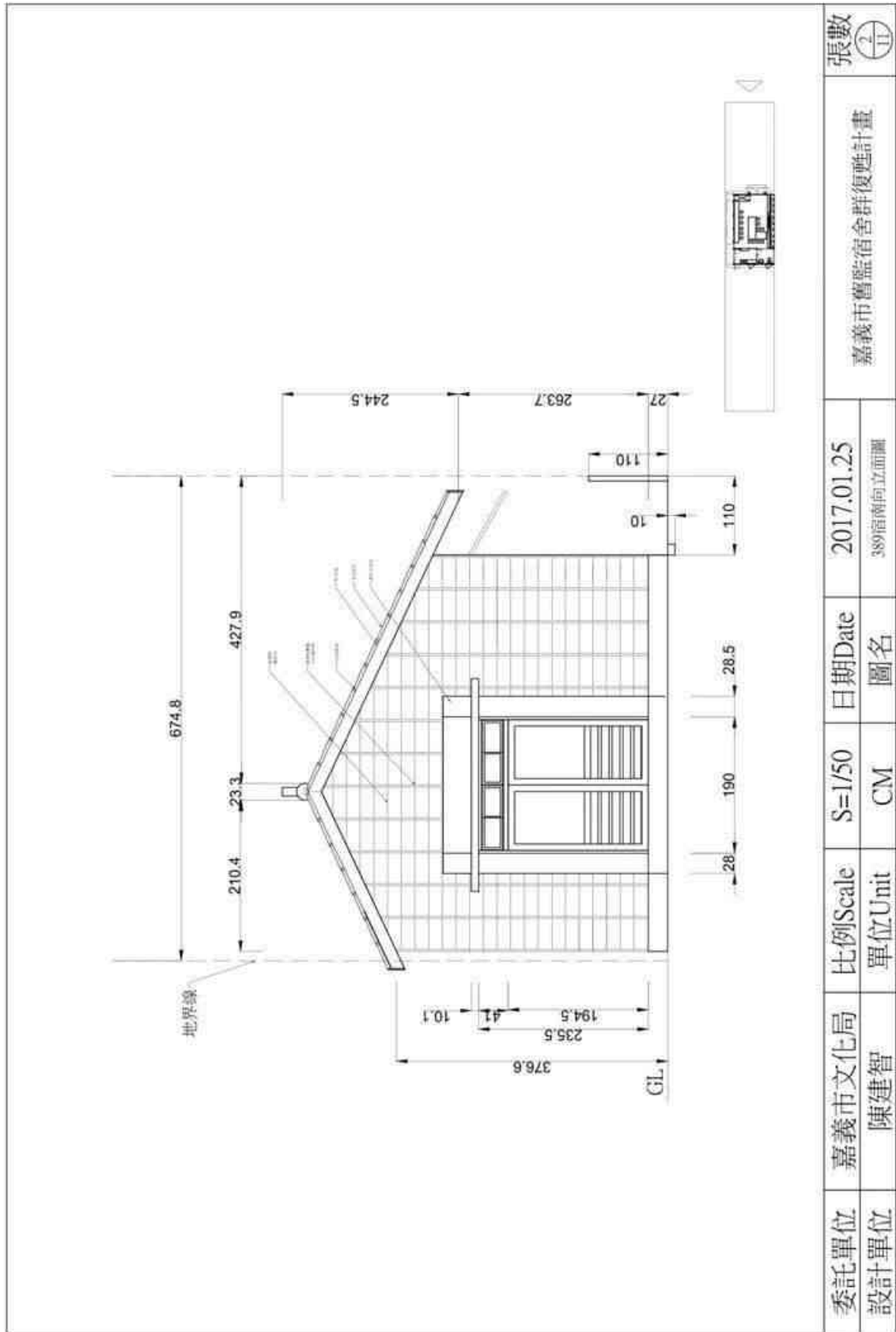

圖 4-42 團隊設計之 389 號宿舍 Y-Y'向剖面圖 資料來源：簡直創造團隊提供

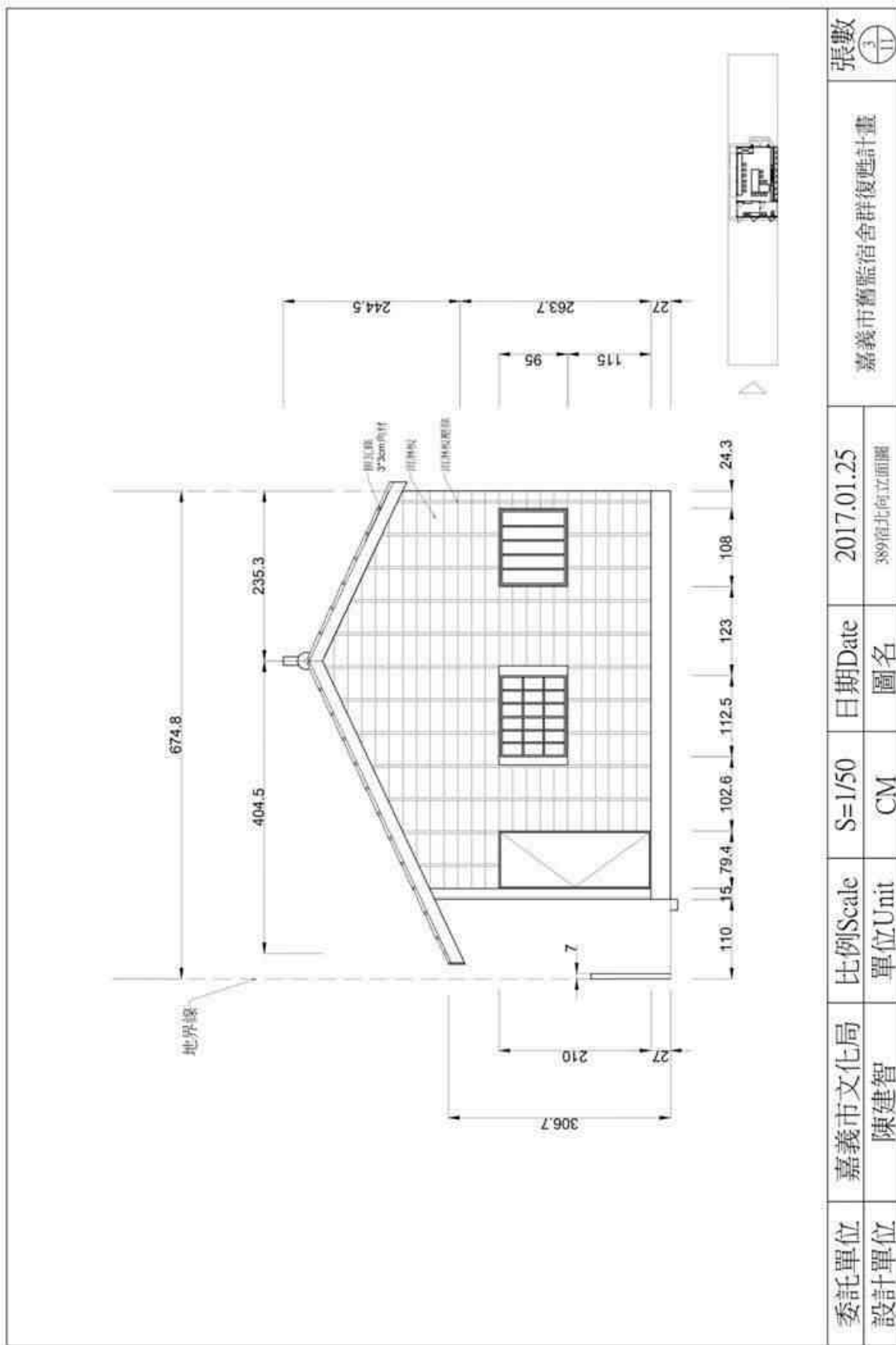

圖 4-43 團隊設計之 389 號宿舍 X-X'向剖面圖 資料來源：簡直創造團隊提供

1. 修復過程

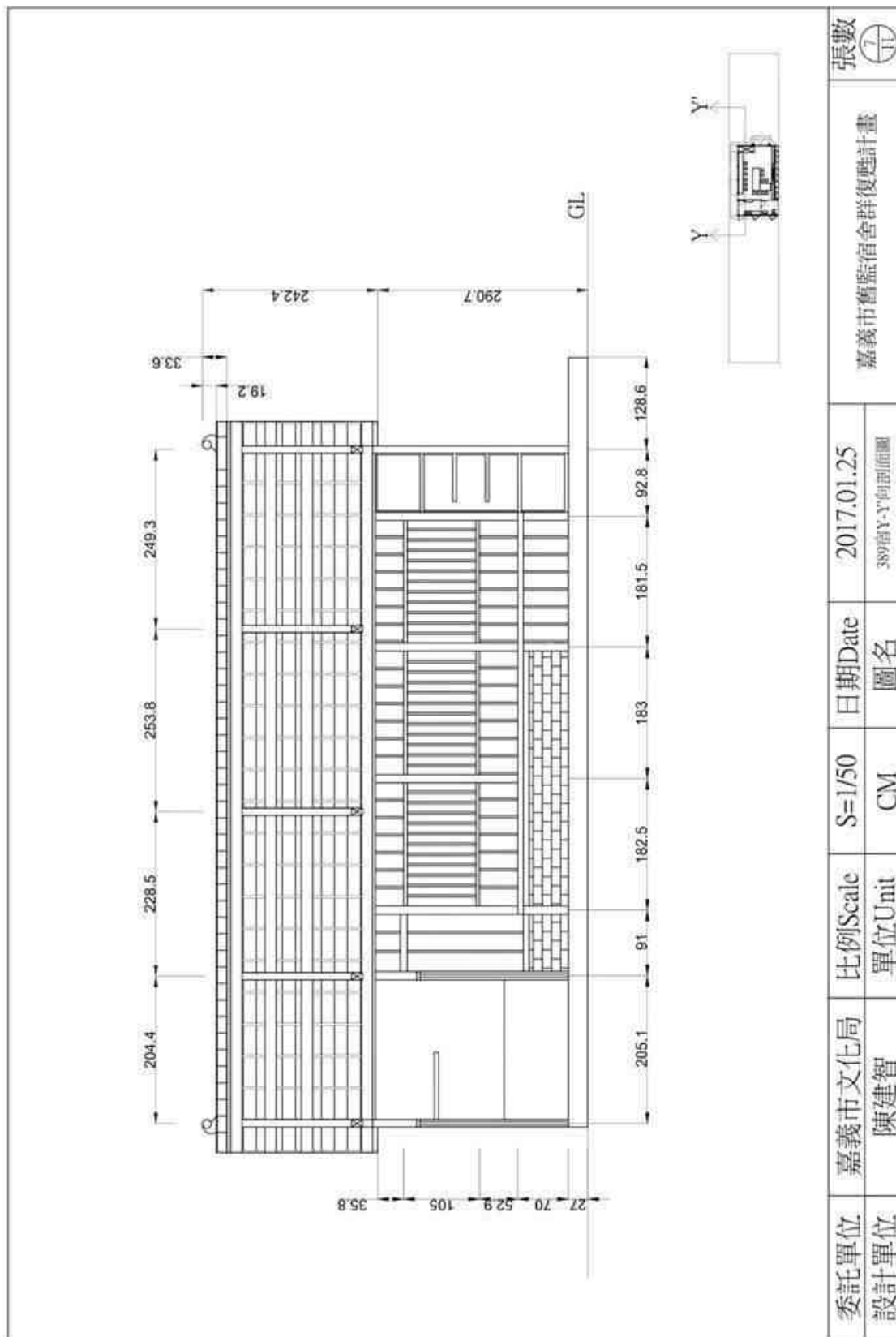
嘉義舊監 389 號主要的空間規劃使用方式是以教育實作方面為主的空間，因修復過程故莊小姐本人有參與，由於當時進入 389 號後團隊已經先經過基本整理，因此以西元 2017 年（民 106 年）5 月 10 日至 7 月 8 日施工過程紀錄會較為詳細，後續牆面部分正式進行修補時因有事情無法進行詳細紀錄。當時找來了兩位大木作師傅為阿全師傅及莊老師傅，主要施工大項分為施工前期、施工中期、施工後期三大階段，依照主要修復區域進行毀損嚴重程度所討論其整體修復順序為：

(1) 結構

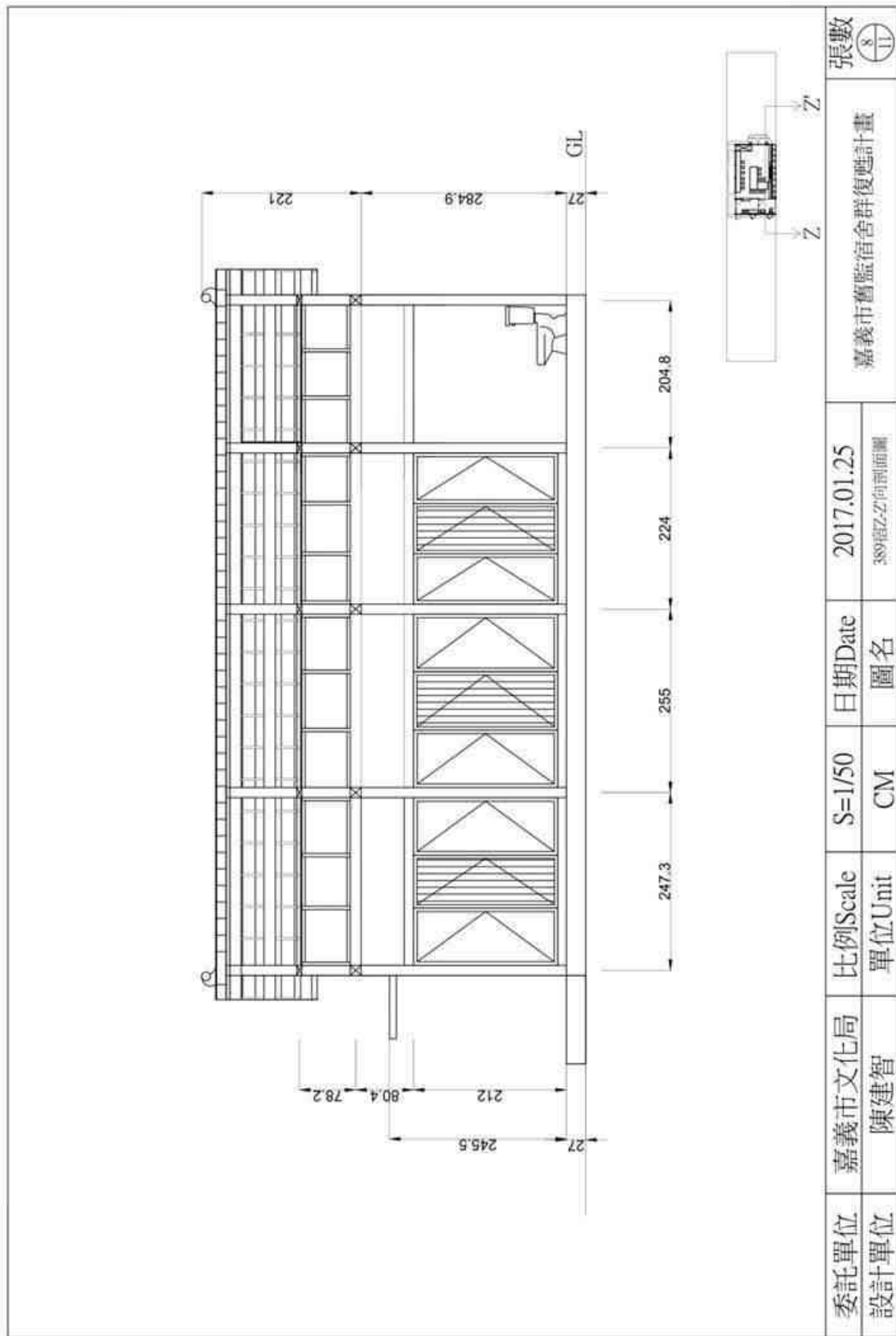
由於主要結構本身有因為遭竊而遭到破壞，嚴重蟲蛀之柱子更是須將其替換而納入優先修復部分。因 389 號本身有部分因政府馬路用地關係而遭切除，在設計過程中團隊有意直接保留原切除樣貌，但因後期修復過程中經工班之建議與團隊討論過後以結構上的安全及完整性為目的決定將原有切除部分復原。

(2) 屋頂

房屋已荒廢許久，且已因年久失修造成屋瓦、防水材、支撐料等屋頂構成物的破損，拆除過程中危險性相對較高，過程中除原工班外還是有另請幫手協助進行拆除。整體的修復以原施工方式進行，部分封板空間有因空間規劃設計關係而進行調整。

(3) 牆面

舊式的竹編夾泥牆經過長年無人使用可進行維護及雨水沖刷等原因，造成部分已遭腐蝕露出，牆面部份無法完全照原本工法進行修補，而使用其餘方法進行修補。在設計上內部空間牆面進行修補，而正門外部牆面因部分使用特殊但粗糙的手法達到防水、保護內部竹邊夾泥牆之功能，修復過程

中故有意將其保留作為教育之用，但進行評估後由於內部損壞過於嚴重，因此只能將所有須施作牆面全部修補。當時修復是請灰作師傅進行修補，灰料是使用熟石灰加上麻絨，內部使用木條代替竹編，修復順序由內而外則是木條、鐵網、水泥、灰作泥依序修補。

整個修復計畫以保留老屋現況原樣、使用原工法進行修復為主，決定更改復原其餘已失去之部分主要以考量安全性及結構完整性，在經過討論過後所作之決定，對於復原之切除部分上方屋頂則使用不同的材料（透明浪板）作為因應因路權問題被切除之對策。雖有些部分因規畫設計的需求做了些微的變動，但大部分並未做許多太大之變動，大多以原手法方式進行替換、修補，無法使用原工法的則找尋其餘替代方案，結構修復更是講究原木結構榫法進行替換及修補。

屋頂細部修復為：

A. 拆除舊料

主要針對切除屋面以修復單面屋面為主，並移除屋瓦，將保存完整之屋瓦延續使用、破損屋瓦淘汰，確定原屋瓦數量及破損數量決定新瓦購入需要經費。舊有封簷板（破風板）、壓條、防水材—柏油防水層拆除、屋面板、角料，評估材料延續使用的可能性並分類保留、丟棄。

B. 軒桁

主要是復原切除部分，因此經費上有增加情形。

C. 角料

就有材料持續使用，數量計算確認新進木料數量。

D. 屋面板

基本上修復單面遭切除屋面拆除過程中大多已全數無法使用。

E. 封簷板（破風板）

復原切除面，進新料將其原完整長度補齊。

F. 壓條

基本上修復單面遭切除屋面拆除過程中大多已全數無法使用。

G. 上瓦

後期因經費不足問題而延遲施作時間，現已在西元 2018（民 107 年）1 月 3 號重新有瓦工進入進行老屋修繕主要最後工程。



圖 4-44 新料為團隊討論後復原切除處 資料來源：研究自行拍攝

a. 施工前期

施工前期－建物基本狀況了解/2016/11/2



圖 4-45 當時尚未修復 389 號宿舍-1 資料來源：研究自行拍攝



圖 4-46 當時尚未修復 389 號宿舍-2 資料來源：研究自行拍攝



圖 4-47 土台施工-1 資料來源：研究自行拍攝



圖 4-48 土台施工-2 資料來源：研究自行拍攝

施工前期-合掌施工/2017/5/18-6/1



圖 4-49 合掌施工 資料來源：研究自行拍攝

施工前期-軒桁施工/2017/6/1



圖 4-50 軒桁施工 資料來源：研究自行拍攝

b. 施工中期

施工中期-壓條施工/2017/6/6



圖 4-51 壓條施工 資料來源：研究自行拍攝

施工中期-屋面板施工/2017/6/6-7/4



圖 4-52 屋面板施工 資料來源：研究自行拍攝



圖 4-53 窗框施工-1 資料來源：研究自行拍攝



圖 4-54 窗框施工-2 資料來源：研究自行拍攝

c. 施工後期

施工後期-破風板/2017/6/21-6/22



圖 4-55 破風板施工 資料來源：研究自行拍攝

施工後期-雨淋板施工/2017/6/23



圖 4-56 雨淋板施工 資料來源：研究自行拍攝

施工後期-雨淋板/2017/6/28



圖 4-57 雨淋板完工 資料來源：研究自行拍攝

施工後期-屋面板完成/2017/7/8



圖 4-58 屋面板完工 資料來源：研究自行拍攝

施工後期-牆面/2018/1/3 (瓦工進入)



圖 4-59 瓦工施工 資料來源：簡直創造團隊提供



圖 4-60 瓦工施工完工 資料來源：研究自行拍攝

施工後期-牆面修補/2018/1/20 (一月中到底，約十個工作天施作)



圖 4-61 牆面修補 資料來源：簡直創造團隊提供

施工後期-戶外空間除草完成/2018/3/12 (近期進行景觀整理)



圖 4-62 戶外空間除草完成 資料來源：研究自行拍攝

(四) 小結

由於嘉義舊監 389 號的修復時間點，團隊上人手因有其他案子進行中較為不足的情況，因此有機會協助團隊進行主要修復過程的紀錄。雖然宿舍群主要是由文化局管理，但是對於修復後的規劃方向是有相關規定的，在其他分析的案例中難免不了大多是以商業化模式進行老屋空間活化再利用，顯然在政府決定相關進駐規定時，對於這部分的討論是有在相對避免商業化模式複製的。

在修復的過程中所尋找的師傅裡面由於熟識大木作的師傅在嘉義也已不多，在請來的工班裡面的莊老師傅其實已經也已是半退休的狀態，剛好是因為 389 號的修復而有機會再被請來進行主要木結構的修復。老師傅雖然是處於半退休的狀態，但是對於木結構部分的專業依舊很是講究，在整個修復過程中與師傅之間的相處整體上是很融洽的。整體過程中許多工法及技巧的詢問中師傅都很願意說明，對此也更進一步了解到老師傅曾經有參與的修復工程，甚至是土塙厝的建造技巧方式也有些許了解。其中土塙厝有些許小地方知道，雖同樣是相同建材的房屋，但是裡面總還是會有因為不同地區性的關係而有不同的做法。

在參與修復的過程中不只是對於木構造的基本認識、手法及技巧有更一步的熟悉，更是師傅在對待修復建築物的時候重視的心態，修復模式跟使用的手法大多都是照著原有的木結構作法原樣修復，不只是完成後的樣貌，細到連木結構所使用榫接技巧都是依照原本使用的方式製作模板進行修復。

對於這次有機會能夠參與木結構的修復過程覺得所得的經驗極為重要，也了解到很多傳統的工法已經開始形成極大的斷層、甚至是失傳，對此深感遺憾。在這次所有的紀錄過程中，主要的記錄方式除了有攝影的部份，還有使用手繪的方式對每天所修復的位置所使用的工法及工具進行紀錄，詳細紀錄內容放置於附錄－舊監 389 手繪紀錄。

第三節 討論重點

這兩個主要參與的修復中最不一樣的點在於，南簡社區的修復計畫是由居民在意識到家鄉文化的流失後自主性的向政府提出社區活化計畫申請修復經費，是由下而上的；而舊監 389 號則是由政府規定相關進駐規定，以推廣嘉義市木都文化為主要主軸決定進駐單位，是由上而下的。修復後的老屋走向也更不盡相同，南簡社區的老屋修復後的方向是由居民自主決定的，擁有多面向的作法，而修復完工的土埤厝對居民來說，商業化做法在了解現在老屋的使用方式後絕對不是居民們的第一首選。

但是在申請計畫這部分並非是其他社區想做就可以簡單完成的，對於有些須向政府溝通的過程、繁複的計畫內容，對於年長者來說是極為困難的，目前這部份彼此之間目前尚未有更完善的對策讓政府與居民之間有更好溝通的橋樑。

舊監 389 號的做法則是在政府的限制下規劃成為了主要以教育空間為主的場所，在本次所分析的案例、甚至是發散出去更多的案例中更可以清楚的知道，對於商業化行為在許多地方大多都選擇此種方式進行舊空間再利用的方向，雖然這種作法只是其中一種方式，但是同時也逐漸流失地方特色性造成許多地方在老屋活化方面同質性過高的情況發生。

從文化局的進駐計畫書中相關的理念及目標後可以清楚的理解到，為了不讓舊監宿舍群在再利用的過程中成為與商業化模式進行的其他場域有重疊性，甚至失去歷史特色意義，相信政府是有在與相關建築背景人士進行討論接觸後以推廣木都文化作為出發點而決定進駐相關限制的。

由居民自主性的提出計畫申請經費與由政府部門限制相關規定，在空間的使用決定權上一種是交由居民自主決定建物未來在修復後的使用方向讓政府去審查作法的可及性，相對的也是在這過程中讓相關學者可以去看看待這種作法在文化、建物利用上的延續性甚至是破壞性給予相關建議；一種則是因為宿舍群在當時嘉義舊監那些所限制的居民身分及使用年限的關係，而使得現在整體的舊監宿舍群幾乎一半以上都是處於空屋逐漸毀損、嚴重損壞的狀態，由於宿舍群的歷史性而開始委託修復團隊進行修復及未來空間再利用的走向討論，為了保留在地文化、避免再利用後造成同質性過高失去因「歷史性」所進行修復的意義，而開放讓其他對此利用方向有興趣、有相關性的團隊進駐進行修復使用。

藉由實際參與記錄的過程中知道，建物使用者的改變或許造就了後續建物修復上的影響，但在考慮修復計畫實施前，皆重新思考老屋修復的意義及對地方文化上的影響，而決定後續的使用方向。

這兩個案例都是在近幾年才剛開始進行計畫的前期階段，對於之後走向的影響力究竟有多大，未來只能用客觀的態度去看待這兩個計畫實施手法所帶來之不同效應，並期待這樣的作法對後續針對不同問題實施計劃的政府單位有個可參考的對象進行作業，並且為了讓居民更願意自主性的去了解環境中的變化。期望居民及政府之間在這樣子的變化中可以有更完善的溝通管道，藉由相關人員的介入、安排，不只讓居民開始正視、了解環境中所發生的問題，也可以讓政府單位可以更了解當地情況的方式，給予相關對策及建議。

第五章 問卷分析

空間的需求會因時代的轉變而改變，修復的過程也會因使用者的變動而有所不同，但在老屋應該修復到甚麼樣的程度的討論，應該是仔細討論、探討修復老屋的意義後，所達成的共識。

第一節 問卷內容

為了能了解他人對於老屋的存在與運用的想法，研究過程中最後做了兩份問卷進行簡單的調查，並依據調查結果並進行分析、了解這些受試者是如何去看待老屋。問卷大方向主要是分為對老屋有相關接觸及完全沒有接觸老屋兩大項為調查者的主軸進行分析、以對於老屋的基本認識程度、老屋空間使用的想法為兩份問卷的主要詢問方向，並各以二十份進行問卷調查。後提供兩份問卷之內容參考範本。

第一份問卷－老屋認識調查內容

老屋認識調查問卷

※ 您好：

我是南華大學的研究生，目前正在進行有關老屋的論文撰寫，希望藉由本問卷瞭解大眾對於老屋基本看法，此問卷不會留下您的個人資料，請您放心填寫。

感謝您抽空閱讀，回答以下幾項問題。

南華大學研究生 莊雅筑

一、基本資料
1. 性別： <input type="checkbox"/> 男 <input type="checkbox"/> 女
2. 年齡： <input type="checkbox"/> 20~30歲 <input type="checkbox"/> 31~40歲 <input type="checkbox"/> 41~50歲 <input type="checkbox"/> 51~60歲 <input type="checkbox"/> 61歲以上
3. 職業： <input type="checkbox"/> 軍 <input type="checkbox"/> 公 <input type="checkbox"/> 教 <input type="checkbox"/> 工 <input type="checkbox"/> 商 <input type="checkbox"/> 自由業 <input type="checkbox"/> 家管 <input type="checkbox"/> 其他：_____
二、問卷內容
1. 請問您有從事或接觸過任何相關老屋的行業或研究嗎？（例：建築修復或其他研究） <input type="checkbox"/> 有 <input type="checkbox"/> 沒有
2. 您覺得房子屋齡至少要到達幾年才能算是老屋？ <input type="checkbox"/> 50年 <input type="checkbox"/> 100年 <input type="checkbox"/> 150年 <input type="checkbox"/> 200年 <input type="checkbox"/> 200~以上
3. 若建築物再利用之後，變成與原本的使用機能不同，您覺得這樣好嗎？為什麼？ <input type="checkbox"/> 贊成 <input type="checkbox"/> 不贊成 意見：
4. 不同時期建築的保存計畫，保留了老屋本身甚至是空間記憶。您的觀點是？ <input type="checkbox"/> 贊成 <input type="checkbox"/> 不贊成 意見：
5. 當前的老屋保存計畫，開始受到地方政府的重視。您的觀點是？對於政府的介入是否有甚麼建議？ <input type="checkbox"/> 贊成 <input type="checkbox"/> 不贊成 建議：

第二份問卷—老屋空間活化想法調查內容

老屋空間活化調查問卷

※ 您好：

我是南華大學的研究生，目前正在進行有關老屋的論文撰寫，希望藉由本問卷瞭解大眾對於老屋基本看法，此問卷不會留下您的個人資料，請您放心填寫。

感謝您抽空閱讀，回答以下幾項問題。

南華大學研究生 莊雅筑

一、基本資料
1. 性別： <input type="checkbox"/> 男 <input type="checkbox"/> 女
2. 年齡： <input type="checkbox"/> 20~30 歲 <input type="checkbox"/> 31~40 歲 <input type="checkbox"/> 41~50 歲 <input type="checkbox"/> 51~60 歲 <input type="checkbox"/> 61 歲以上
3. 職業： <input type="checkbox"/> 軍 <input type="checkbox"/> 公 <input type="checkbox"/> 教 <input type="checkbox"/> 工 <input type="checkbox"/> 商 <input type="checkbox"/> 自由業 <input type="checkbox"/> 家管 <input type="checkbox"/> 其他：_____
二、問卷內容
1. 您覺得房子屋齡至少要到達幾年才能算是老屋？ <input type="checkbox"/> 50 年 <input type="checkbox"/> 100 年 <input type="checkbox"/> 150 年 <input type="checkbox"/> 200 年 <input type="checkbox"/> 200~以上
2. 請問您有接觸過任何相關老屋的經驗嗎？（例：建築修復或居住或其中用餐） <input type="checkbox"/> 有 <input type="checkbox"/> 沒有
3. 若您處在與原本的使用機能完全不同的老舊建築中，依舊能清楚的感受到這是由老舊空間所改造的嗎？ <input type="checkbox"/> 有 <input type="checkbox"/> 沒有 <input type="checkbox"/> 其他_____
4. 若在老屋中沒有清楚的感受到是由老舊空間改造而來，您覺得是因為？ （可複選） <input type="checkbox"/> 空間變化太大 <input type="checkbox"/> 營造氣氛不足 <input type="checkbox"/> 沒有仔細感受 <input type="checkbox"/> 其他_____
5. 若老屋修復後內部空間過度改造、新穎，您認為這樣好嗎？ <input type="checkbox"/> 好 <input type="checkbox"/> 不好
6. 若老屋過度改造，您的感覺會是？（可複選） <input type="checkbox"/> 失去老屋的特色 <input type="checkbox"/> 看不到空間歷史痕跡 <input type="checkbox"/> 很有創意 <input type="checkbox"/> 其他_____
7. 若老屋的改造方向由您來決定，您覺得這樣好嗎？ <input type="checkbox"/> 贊成 <input type="checkbox"/> 不贊成
8. 您心目中期望的老屋改造方向是？為什麼？ <input type="checkbox"/> 商業化 <input type="checkbox"/> 教育場所 <input type="checkbox"/> 住家 <input type="checkbox"/> 旅館 <input type="checkbox"/> 維持現有使用方式 <input type="checkbox"/> 其他_____
原因：
9. 若老屋改造的成果不佳，您認為最主要的原因會是？（擇一） <input type="checkbox"/> 政府參與不力 <input type="checkbox"/> 屋主不願意配合 <input type="checkbox"/> 拆除更新較有誘因 <input type="checkbox"/> 民眾歷史觀念不足 <input type="checkbox"/> 其他_____
10. 如果您有棟老屋，有意願參與改造行列嗎？為什麼？ <input type="checkbox"/> 會 <input type="checkbox"/> 不會
原因：

從第一份對老屋認識的調查問卷中（詳附錄貳問卷內容），發現二十位受試者中約有十五位認為房屋只要有到五十年即是所謂的老屋，而有從事相關經驗者的比例卻比無經驗者多；在空間再利用上（統計詳圖 5-1，內容詳附錄），多數人是贊成空間機能即使不同，至少是有再持續使用，對不同時期所產生的建物為了符合現代環境的改變而作的機能改變是在合理範圍的；老屋的空間記憶上屬於不同時期的歷程、故事、傳承，尊重老屋的歷史痕跡，發掘不同年代的工法智慧等，在保留老屋空間上是需要；多數人認為保存計畫上政府介入是必要的，適當的介入，並傾聽老屋保存上的需求而不過度使用強硬的手段決定老屋的走向。

老屋空間活化調查中，二十位受試者有十六位都曾接觸過老屋，不管是從事相關研究、居住、還是以顧客身分進入。在進入老屋空間時大多數人還是可以感受到此空間是由老舊空間所改造，但對於其空間變化過大造成失去舊空間味道占主要部分、其次則為營造氣氛不足（詳圖 5-2），在空間過度改變的過程中嚴重的失去老屋原有的特色甚至是抹滅了空間的歷史痕跡，進而失去了保存老屋的主要目的（詳圖 5-3）；在參與老屋活化方式決定上多數人是願意的，而活化方向以旅館居多、其次教育場所、再者為住家（詳圖 5-4），以旅館的形式體驗老屋文化，讓更多人進入了解地方特色；用教育場所的方式傳承地方文化特色，對於內部空間也較無須進行大變動；住家形式在空間變化上，若本身空間就為居住所使用，持續此機能對空間來說是最簡單也是最生活化的方式。詢問參與活化行列中，多數對老屋能持續再利用上抱持著正面的態度表示願意一同參與，若能讓老屋的存在使更多人看見、了解並保護老屋的原有風貌。



圖 5-1 第一份問卷老屋認識調查統計 資料來源：研究自行整理

不管對老屋有經驗還是無經驗者，對於老屋的看法上已有相對的認知，對於老屋的保存意義在文化傳承上大多是認同的態度看待。就無經驗者來說，雖無法斷定在老屋年資一百年上占多數，但是否與政府所推行的百年建築等標語、活動影響上有關，而使得這樣的「百年認知」造成現階段的受試結果。政府的介入明顯是非常需要的，但與政府之間的溝通橋樑上始終不足，造成在老屋的保存意義的作法、需求上尚未有適當溝通甚至重視問題所在。



圖 5-2 老屋活化後失去感受統計 資料來源：研究自行整理

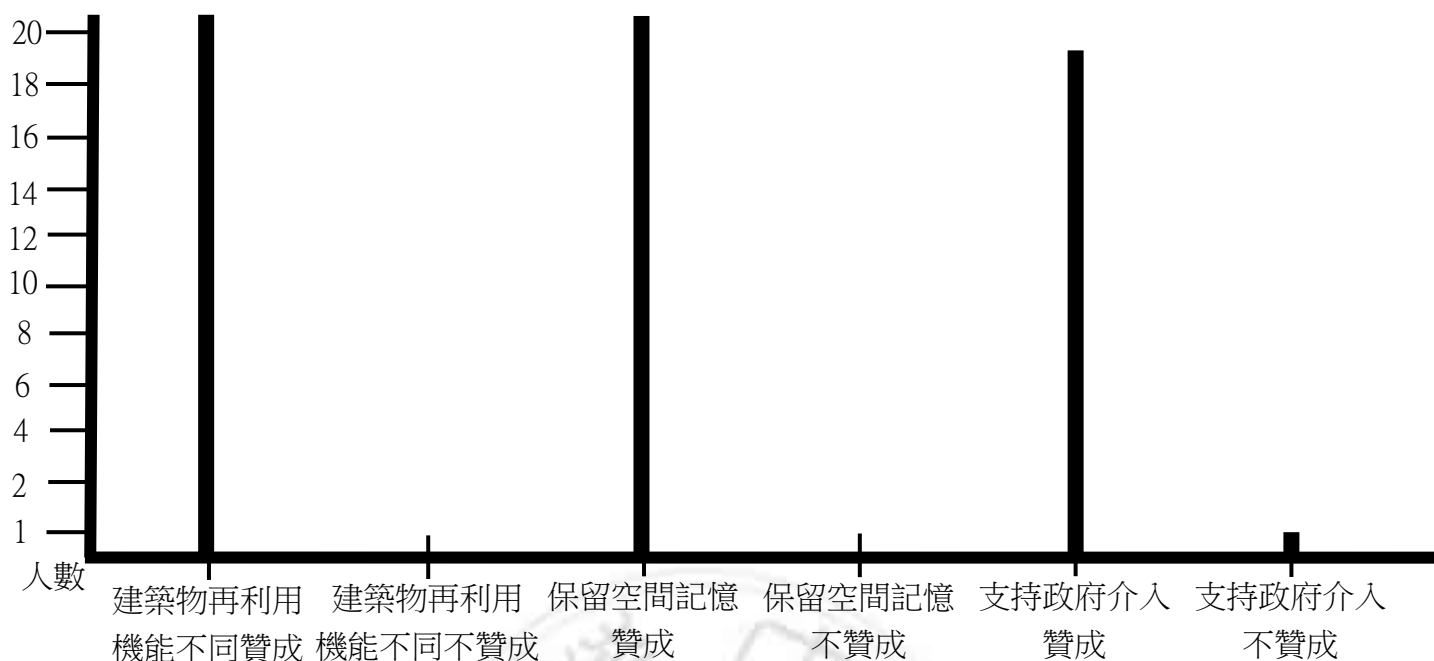

圖 5-3 老屋過度改造可能原因統計 資料來源：研究自行整理

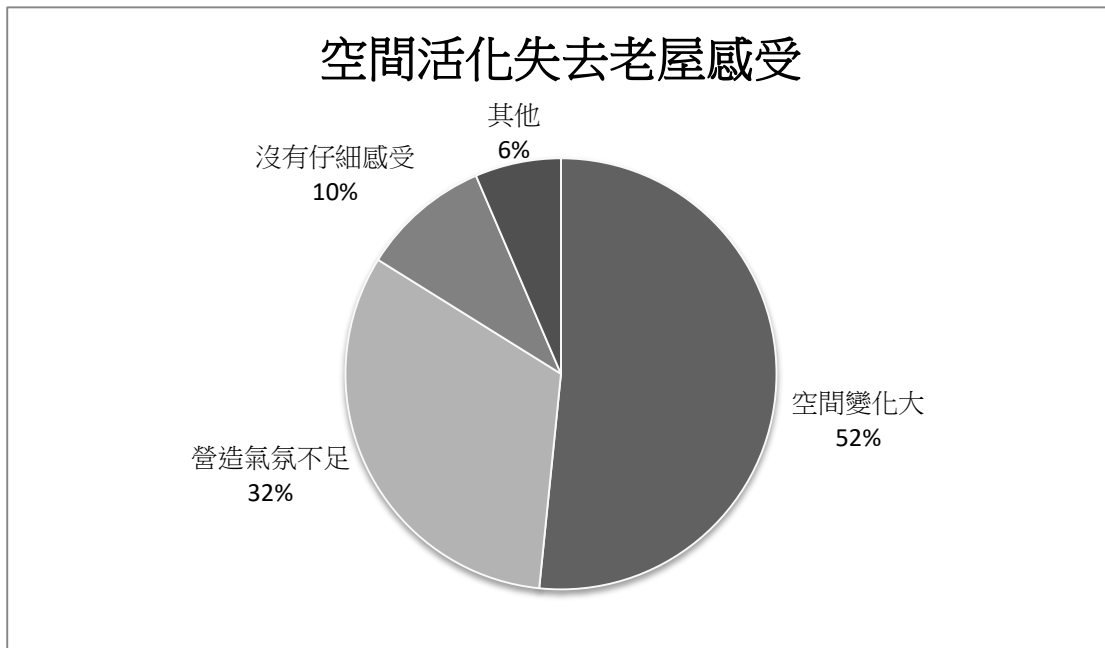

圖 5-4 民眾期望改造方向統計 資料來源：研究自行整理

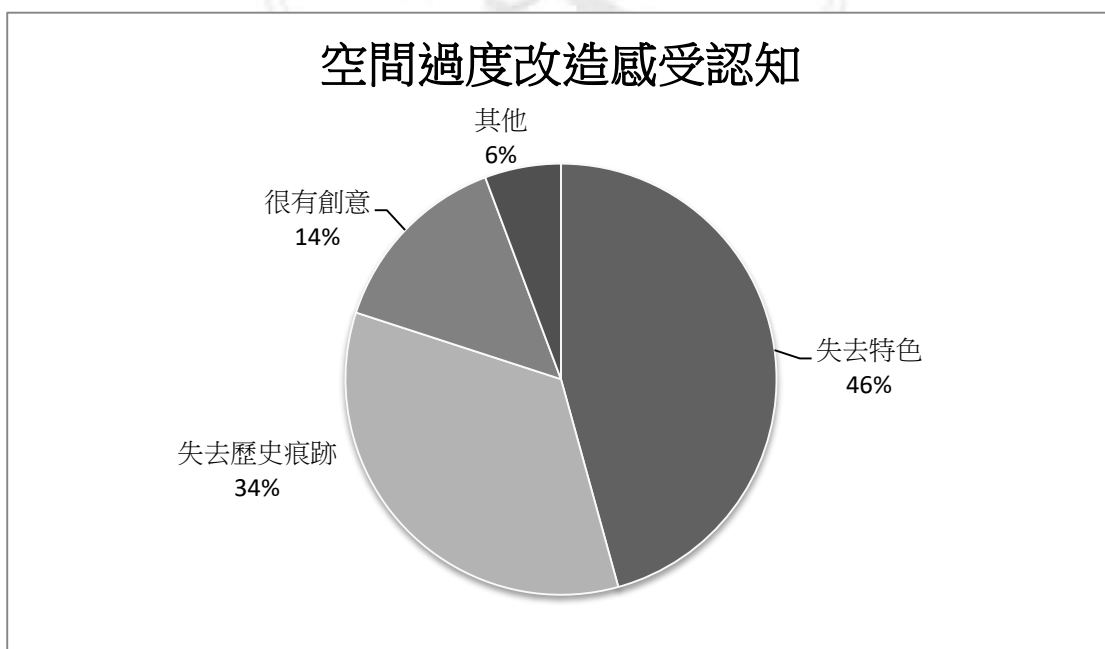

圖 5-5 老屋改造成果不佳統計 資料來源：研究自行整理

在最後的統計表中，普遍認為活化後成效不佳的結果主要是因為民眾的歷史觀念不足，其次認為拆除後較有發展誘因（詳表 5-5）。但從老屋認識上來看多數人對老屋是有想法的，在後續實際上決定老屋改造時卻仍有人不願意對老屋改造方向提出想法，除了在老屋歷史保存觀念尚未普及外，民眾目前所接觸到的也大多為將老屋進行拆除，重新建蓋更為新穎的建物、接收的媒體資訊也多為新建設的相關資訊。在眾多媒體觀念的薰陶下，讓多數民眾的觀念無法對老屋有更進一步的認識，雖文化性及傳承性的探討在學者界中逐漸看見，但始終在老屋修復實踐上仍未深入探討其意義。

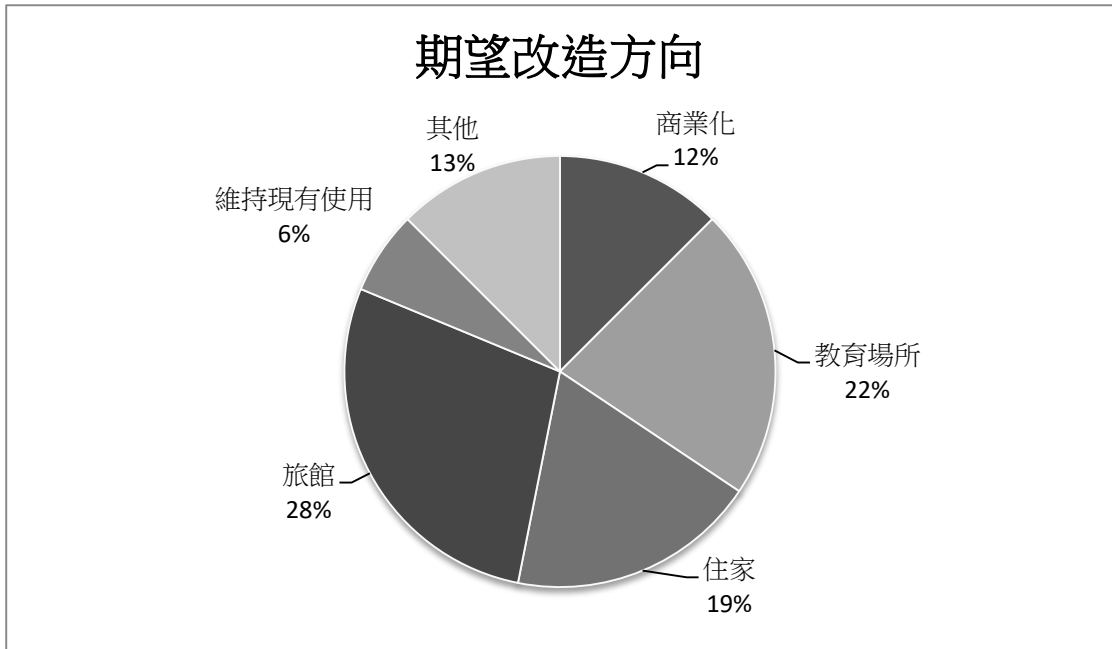

第陸章 結論

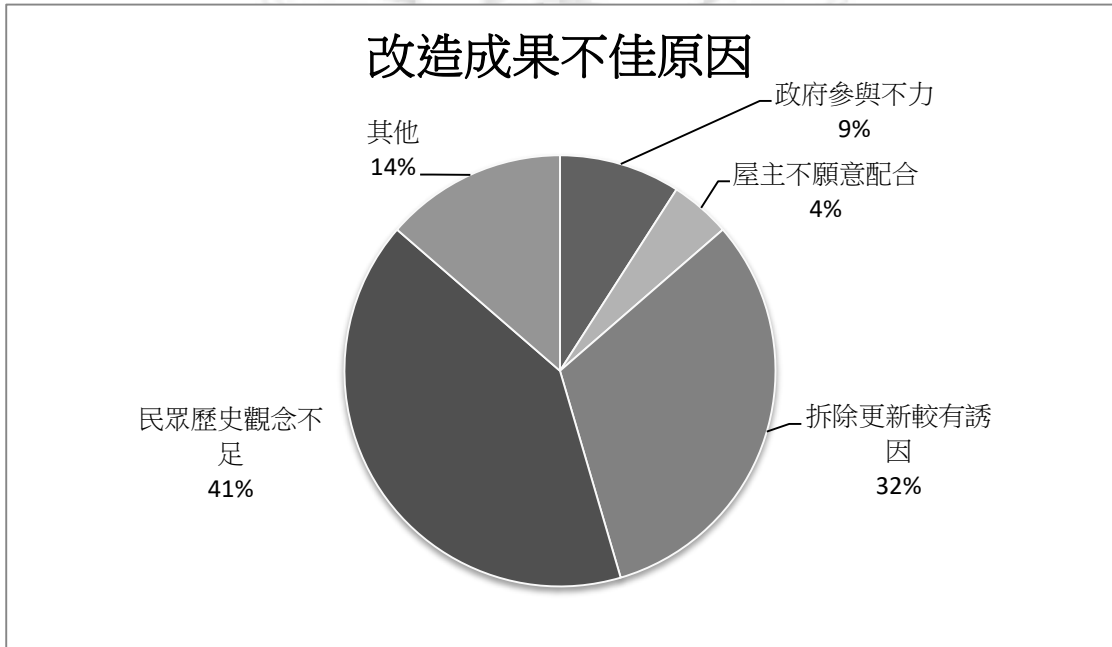
第一節 總結

從老屋欣力開始，最初的目的就是讓更多人知道並發掘老屋的魅力及可能性，推廣老屋的營運模式為的就是讓其他在地的居民、從其他地區來的經營者自主性的去發展老屋的再利用方式，而選擇這種「不干涉地方發展走向的輔助模式」讓更多人看到發展後的差別，使居民產生對自己的家鄉的特殊性而產生榮耀感並更重視及保護家鄉文化。

雖然老屋欣力後續的方向讓其他文化研究相關人士產生出疑問，對於舊空間再利用的部份分析空間再利用的營運模式等而失去的老屋原有的味道及老屋修復的主要目的提出評論。提出計畫的出發點並非是錯誤的，但為了遏止這樣的循環，團隊更對此提出了老屋宣言，並在這樣的過程中引導更多不同的營運模式。但商業化模式影響的蔓延速度卻始終將老屋再利用的空間文化意義取而代之，讓老屋逐漸成為了空有軀殼卻無實質故事的修復再利用。

在經過案例分析過後可以明顯的看到每個案例差別很多的再利用手法及出發點，對此最後所參與的兩個案例中可以發現對於舊空間再利用的使用者的方向是逐漸有在改變的，不再只是所有決定皆是由政府內部相關人員自行發掘建物的地區價值性及進行執行作業。對於無法再讓原居住者對房屋有持續性的使用下，雖然是對符合相關進駐規定且有興趣的團隊為主，但為了保留地區特色讓更多外地人得以了解而開始有相關對策出現。

在參與的案例中皆有訪問居民的情況，而居民大多都抱持著消極的態度看待養育家族的老屋，認為年事已大無法再對房屋進行修復、下一代居住模式的改變甚至沒有接觸過那些老房子且土地、房屋是政府的非私人擁有。在這些種種的無奈狀況下無力對房屋的損壞提出任何想法更沒有任何經費可進行修復，大多都是選擇搬離原有住屋任由房屋隨著時間而逐漸損壞及消逝，從其中可以發現居民與政府之間在老屋保存上的溝通及交流仍是不足的狀態。

從參與案例中可以發現有些地區致力於保存地方老屋，但從 2016 年的彰化市又看見政府漠視老建築的拆除作法，對於老屋的保存目的與重要性認知上，應有個共同的對話及共識。

老屋的保存幾乎都是由文化保存相關人士向政府提出需求，但在這些與政府溝通的繁複程序、所須的申請規定中，對於那些尚未有相關人士意識到的地區，居民因不了解而只能在無奈的情況下默默等待政府的發覺。但政府同時即便有安排、委託相關人員進入地區做詳細的調查，但有些卻只做完第一步的調查後就不再有後續動作，在兩邊都沒有進行後續使用方式詳細的溝通下，因發展需求而發生衝突時往往都是一發不可收拾的，而讓後續的作業更是難以達成共識甚至造成地區居民的反抗。

綜合所有章节分析後確定事項為：

1. 民間團體所發起的計畫中，老屋的意義明顯的由不同的看法所取代，後續因在老屋意義上的忽略仍未受到正視，而選擇推廣不同地區之文化。
2. 分析的四個案例中，建物會因環境的變化而轉變機能、調整空間，但在修復標準、後續傳達地方文化上，尚未有保留的共識及探討。
3. 經實際參與記錄的分析，老屋的意義是開始經過重新思考的，雖因使用者及環境上的改變而影響，但仍以保留地方文化為主決定修復主軸。
4. 老屋並非只有存在實質的空間，還包括了在時代變化的過程中所刻劃出

的無形記憶。在此部分學者們所提出的疑問及反省，在實際實行時多數仍未對此重視及討論過。

對於老屋的文化性及傳承性仍舊是受到重視的，但在於活化動作上對房屋本身無形的生活空間記憶保存上至今並未探討過多甚至沒有明確的進行深入探討，不同的地區所發展出空間需求、生活形式必定會有所不同，但在活化中不同地區的做法在使用性質上相同的比例卻相對高，雖然為了活化建物有些案例中盡量將建物特色融入其中，但這樣子方式對於建物出現的時機所衍生出的使用模式真的有辦法達到「身歷其境」嗎？

地方與居住被視為固定於特定時空與美學標準下的具體物質，提倡一種崇拜觀光攬勝卻揚棄居住的風氣，國家機器需要的是永久凍結地方氛圍及其街區居住之既有鄰里結構。³⁴（黃淑俐，2015：215 頁。）

從臺南老屋欣力活動中，雖然成功的讓更多人看見老屋，但對於成為不同使用機能所帶來的影響大多只放在老屋身上，但對居民而言會產生甚麼問題並未做太多的討論。在生活改變的影響下失去「居住」功能的房屋，剩下的就只能等不同的使用機能進入，如果不幸的成為了空屋，所面臨的問題只會在不同的時間點重複，並不會對老屋、在地文化的傳承有太大的實質幫助。後續調查中，參與過老屋欣力的案例其中至少有五成的老屋轉換模式使用，多以承租經營者為多數，更少的比例是有包含自住所使用、甚至有的已成為空地；問卷調查中所提到營造氣氛不足的問題是否在一次甚至更多次的轉換使用性質中無形的斷開了文化傳承上真正的連結與意義，進而造成「氣氛」的消逝。

³⁴ 黃淑俐(2015)，一個居住時代的結束：以臺南老屋欣力現象造成的偽居住經驗為例，國立屏東大學南臺灣的記憶、書寫與發展：十年回顧2014社會發展學系學術研討會，頁215。

「對工匠之手工藝傳承有關的無形文化資產保存辦法、日治時期建築物歷史價值的爭議、聚落保存類型的複雜性、文化地景根本還未開始。」³⁵從西元1998年（民87年）已由夏鑄九教授所提出之論點到至今，在這方面的討論上並未有太大的起色，任何的建物歷史定義始終必須由政府進行審查才可奠定建物的重要性，但是決定建物的歷史性、生活性、了解發展脈絡的應是當地居民最清楚了解的，對此政府也尚未有相關合適的對應方式。

當「實相」被建築「再現」（be represented）後，即成為我們所觀察到的「形式」。「使再現」（to represent）意指「使呈現」（to make present or to bring into presence）或「使代表」（to typify）；故此，「建築再現了實相」意味著建築以其外顯形式來「呈現」並「代表」人類對於真實事物的理解、認知與信念。³⁶（黃恩宇，2009：13頁）

從《建築, 實現與再現》中了解「文化」不管在何種情況下，經過一連串的建築革命、遭受歧視所被迫壓抑的，人們本身對於重視的「文化」仍舊會再一次又一次的變化中不斷被提起、出現、甚至傳承。即使在過程中因某些因素接觸其他地區文化象徵、或帶給不同地區之感受而產生接受、排斥的現象，但在這過程中，人們最後的選擇大多為順應、壓迫中隱藏本身特殊文化的象徵，將不同形式轉化為自我的認知並逐漸地帶入生活中延續到至今的社會。

建物會為我們注入種種情緒反應，而建築的誕生，正與我們對此事的理解息息相關。建築可以激發我們的感受及思考。此外，建築也可以見證記憶的力量。³⁷（Paul, Goldberger，2012 譯：13頁）

³⁵ 夏鑄九（1998），臺灣的古蹟保存：一個批判性回顧，國立臺灣大學建築與城鄉研究學報，9期，頁5。

³⁶ 黃恩宇（2009），建築, 實現與再現 = : Architecture, reality and representation，臺北市：典藏藝術家庭股份有限公司，13頁。

³⁷ 林俊宏譯（2012），Why Architecture Matters/Paul, Goldberger 著，建築為何重要，新北市：大家出版。

建物的出現，取決於當時需求、象徵性、階級的影響而產生，每個時期的建物細節都有當時所追求的工法及特色，對於這些特殊性進而讓後代為此衍生修復、保留、給予文資名義、甚至是在現代建物上進行複製的想法。

在綜合所有的分析案例、相關書籍中發現現代對於歷史建物空間還原上所提出以下幾點弔詭之處：

1. 空間保留等於商業價值
2. 空間改造重要性大於老屋保留價值
3. 外觀特殊性的追求
4. 複製老屋元素於新場所等於老屋本身

在使用者的變動中，選擇延續建物使用的模式，因使用者對於建物想法上的思考方向不同、環境的差異性而使日後持續使用模式發生變動，但思考的方向卻是為了迎合新奇、特殊為修復主軸。現代對於老屋的看法明顯是在文化傳承性上未有仔細探討的，一旦特殊性所產生的新鮮潮一過，更特殊的改造方式將輕而易舉地取而代之。在地方文化尚未被了解的情況下，卻已經在改造過程中悄悄的被破壞掉，失去文化脈絡而產生斷層的地區，不是因都更的關係完全消逝、就是成為空屋無人問起。雖在老屋空間內使用是一種享受，卻並非是感受老屋本身的歷史，案例分析的修復過程中，有的堅持將建物本身特殊結構、工法等照實修復、或加入現代所需空間進行調整、甚至出現直接將老屋特徵在修復中直接掩蓋，在此修復標準上並未有一套相同的標準看待修復老屋的意義，既然要修復老屋在這取捨之間、修復意義的討論上是否需要再經過一番討論及統一？並非只是認為老屋有價值而進行單純修復而埋沒了修復的真正意義。

參考書目

一、期刊資料：

1. 王志弘 (2005)，記憶再現體制的構作：台北市官方城市書寫之分析，中外文學，第33期，9-51頁。
2. 李宸羽、邱上嘉 (2010)，地方非營利文教組織經營歷史建築之成效探討—以草屯敷榮堂為例，文化創意產業永續與前瞻研討會論文集，65-74頁。
3. 胡恒 (2008)，作為現在的過去—曼弗雷多·塔夫里與《文藝復興詮釋：君主、城市、建築師》，城市設計學報，第三19期，217-237頁。
4. 草鞋墩風華創刊號 (2013)，南投縣草屯鎮公所，第1期。
5. 草鞋墩風華 02 (2014)，南投縣草屯鎮公所，第2期。
6. 草鞋墩風華 03 (2015)，南投縣草屯鎮公所，第3期。
7. 草鞋墩風華 04 (2016)，南投縣草屯鎮公所，第4期。
8. 夏鑄九 (1998)，臺灣的古蹟保存：一個批判性回顧，國立臺灣大學建築與城鄉研究學報，9期，1-9頁。doi:10.6154/JBP.1998.9.001
9. 陳梅卿 (2016)，從歷史學的觀點執行社區總體營造，臺灣文獻季刊，第67卷，第2期，5-50頁。
10. 陳韋伸 (2012)，歷史建築修復與再利用過程之探討—以臺中市役所為例，文化資產保存學刊，27-50頁。
11. 張玉璜 (2014)，老屋欣力-民間自發的常民生活場域文藝復興運動之發展歷程與未來挑戰，臺灣建築學會會刊雜誌，第76期，46-51頁。
12. 張博鈞、林廷隆 (2016)，閒置空間再利用的設計操作-以臺中第四信用合作社為例，第28屆建築研究成果發表會論文集上冊，560-571頁。
13. 黃永松 (1995)，聚落保存與社區發展，漢聲雜誌社，第74期。
14. 黃淑俐 (2015)，一個居住時代的結束：以臺南老屋欣力現象造成的偽居住經驗為例，國立屏東大學南臺灣的記憶、書寫與發展：十年回顧2014社會發展學系學術研討會，205-219頁。
15. 郭肇立 (2009)，戰後台灣的城市建築保存與公共領域，建築學報，第67期，81-96頁。
16. 郭瓊瑩 (2012)，都市可以被「設計」嗎？—論「都市設計」政策與都市發展間之矛盾與蛻變，臺灣建築學會會刊雜誌，第66期，11-23頁。

17. 臺中市歷史建築發展回顧(1945 以前)專輯(2003),臺中市文化局,
臺中文獻,第6期。



二、書籍資料：

18. 九二一地震歷史建築修復成果專輯系列叢書 1 (2008)，行政院文化建設委員會文化資產總管理處籌備處，臺中市：哈姆雷特文化行銷公司。
19. 九二一地震歷史建築修復成果專輯系列叢書 2 (2008)，行政院文化建設委員會文化資產總管理處籌備處，臺中市：哈姆雷特文化行銷公司。
20. 山城古厝－南投縣傳統民宅調查 (2000)，行政院文化建設委員會，嘉義市：蘭潭彩色印刷股份有限公司。
21. 王建國 (1996)，現代都市設計理論和方法，臺北市：地景企業股份有限公司。
22. 民政事務局 (2004)，文物建築保護政策檢討：Review of Built Heritage Conservation Policy = 諮詢文件，香港：政府物流服務署。
23. 田銀生、劉韶軍 (2004)，城市空間與建築設計－建築在都市中的積極作用，臺北市：建築情報季刊雜誌社。
24. 台南市歷史空間再造調查研究計畫－「老屋欣力」系列活動經驗暨行動策略建議，99年台南市歷史空間再造調查研究計畫總結報告(2011)，財團法人古都保存再生文教基金會。
25. 宋伯欽譯 (1974)，*Towns and buildings*/S.E. Rasmussen 著，城鎮與建築，臺北市：臺隆書店。
26. 吳鄭重譯 (2012)，*The death and life of great american cities*/Jacobs, Jane 著，偉大城市的誕生與衰亡－美國都市街道生活的啟發，臺北市：聯經出版事業股份有限公司。
27. 林俊宏譯 (2012)，*Why Architecture Matters*/Paul, Goldberger 著，建築為何重要，新北市：大家出版。
28. 胡家璇譯 (2014)，*The image of the city* /Lynch, Kevin 著，城市的意象，臺北市：遠流出版事業股份有限公司。
29. 邱文傑、陳宇進譯 (1997)，*America's downtowns－growth politics & preservation* /Collins, Richard C. ,Waters, Elizabeth B. & Dotson, A. Bruce 著，舊城再生－美國都市成長政策與史蹟保存，臺北市：創興出版社有限公司。
30. 我國古蹟暨歷史建築保存與活化再利用策略之研究－以台北市社區參與操作為例 (2006)，中華民國內政部建築研究所，新北市。

31. 施植明譯 (2010), *Genius loci towards a phenomenology of architecture* /Christian, Norberg-Schulz 著, 場所精神: 邁向建築現象學, 北京市: 北京中印聯印務有限公司。
32. 施植明譯 (2000), *L'architettura della citta*/ Rossi, Aldo 著, 城市建築, 臺北市: 田園城市文化事業有限公司。
33. 馬銓譯 (1995), *Designing the successful downtown* /Paumie, Cryil B. et al. 著, 成功的市中心設計, 臺北市: 創興出版社有限公司。
34. 草屯鎮的文化資產及震災紀實 (2000), 草屯鎮公所, 臺南市: 秋雨印刷股份有限公司。
35. 續修草屯鎮誌—民國 74-93 年/1985-2004 (2005), 草屯鎮公所, 南投縣: 晉富印刷有限公司。
36. 發現草鞋墩 (2002), 草鞋墩鄉土文教協會, 南投縣: 興臺彩色印刷股份有限公司。
37. 孫全文 (1992), *IHTA 研究報告 9: 台灣傳統都市空間之研究*, 臺北市: 詹氏書局。
38. 陳訓烜 (1978), *都市計劃學*, 臺北市: 臺灣商務印書館股份有限公司。
39. 黃恩宇 (2009), *建築, 實現與再現 = : Architecture, reality and representation*, 臺北市: 典藏藝術家庭股份有限公司。
40. 傅朝卿 (2017), *舊建築再利用/歷史·理論·實例*, 臺南市: 財團法人古都保存再生文教基金會。
41. 葉庭芬譯 (1980), *Venturi, Robert 著, 建築中的複雜與矛盾*, 臺北市: 尚林出版社。
42. 彰化銀行百年史 (2005), 彰化商業銀行股份有限公司, 臺北市: 賞欣企業有限公司。
43. 嘉義舊監宿舍群木構造建築復甦計畫委託案成果報告書 (2016), 嘉義市政府文化局, 嘉義市。
44. 嘉義舊監宿舍群復甦進駐計畫書 (2016), 嘉義市政府文化局, 嘉義市。
45. 漢寶德 (1980), *建築、社會與文化*, 臺北市: 明文書局。
46. 漢寶德 (2002), *建築的精神向度 (修訂四版)/ The spiritual dimensions of architecture*, 臺北市: 建築情報季刊雜誌社。
47. 漢寶德 (2012), *建築·生活容器: 漢寶德談台灣當代建築*, 新北市: 暖暖書屋文化事業股份有限公司。

48. 漢寶德 (2013), 建築·歷史·文化: 漢寶德論傳統建築, 新北市: 暖書屋文化事業股份有限公司。
49. 漢寶德 (2014), 文化與文創, 臺北市: 聯經出版事業股份有限公司。
50. 臺中市歷史建築『臺中市役所』修復工程工作報告書 (2005), 臺中市文化局, 臺中市: 中原造像股份有限公司。
51. 臺中市日治時期建築與文化 (2008), 東海大學建築系, 臺中市: 昱盛印刷。
52. 震央 震殃 1999·九二一集集大地震南投縣震災專輯 (2000), 南投縣議會, 南投縣: 興臺彩色印刷股份有限公司。
53. 歷史建築臺中州廳及臺中市役所保存修復之調查研究、修復、再利用規劃結案報告書 (二) 臺中市役所 (2004), 臺中市文化局, 臺中市: 中興印刷廠股份有限公司。
54. 謝慶達、莊建德譯 (1993), An introduction to urban desien /Jonathan Barnett 著, 都市設計概論, 臺北市: 創興出版社有限公司。
55. 謝慶達譯 (1996), Action planning : how to use planning weekends and urban design action teams to improve your environment/Wates, Nick 著, 行動規劃-如何運用技巧改善社區環境, 臺北市: 創興出版社有限公司。
56. Rossi, Aldo(1982), *The architecture of the city*, England : The MIT Press.

三、論文資料：

57. 王志華(2005)，歷史建築再利用方案優先順序評比之研究—以台中放送局為例，私立朝陽科技大學建築及都市設計研究所碩士論文，臺中市。
58. 邱銘珠(2003)，以使用者感官經驗為導向的舊建築再利用之研究，私立中原大學室內設計系碩士論文，桃園市。
59. 何佳燕(2006)，流動速度中空間意象的閱讀—由道路景觀與視覺記憶在動態下所建構的閱讀方式，私立南華大學建築與景觀學系碩士論文，嘉義縣。
60. 林耿暉(2012)，嘉義縣番路鄉公興村生活場域轉變與離散認同關係之研究，私立南華大學建築與景觀學系碩士論文，嘉義縣。
61. 林雅君(2012)，探討老屋再利用之空間改造策略與社會現象意義：以台南「老屋欣力」之案例為例，國立成功大學建築研究所碩士論文，臺南市。
62. 洪愷璜(2002)，當前台灣「歷史空間」的再利用：從資源運作的觀點來看，私立淡江大學建築學系碩士論文，新北市。
63. 陳佩儀(2007)，近代都蘭部落社會變遷與地方自主性之發展報告，國立東華大學族群關係與文化研究所碩士論文，花蓮縣。
64. 許志嘉(2009)，歷史建築再利用與社區價值營造之研究—以敷榮堂為例，私立南華大學美學與視覺藝術學系碩士論文，嘉義縣。
65. 張家甄(2005)，古蹟與歷史建築再利用為餐飲設施之文化與空間探討，國立成功大學建築研究所碩士論文，臺南市。
66. 黃琇玫(2003)，地方文化活動與地方認同，國立臺南師範學院鄉土文化研究所碩士論文，臺南市。
67. 葉瀚中(2011)，老舊房子的民間經營模式與其在地性之研究，私立南華大學建築與景觀學系碩士論文，嘉義縣。
68. 蔡柏儀(2013)，認知地圖中的記憶空間與地方意象—以南投縣竹山鎮林圯埔老街為例，私立南華大學建築與景觀學系碩士論文，嘉義縣。
69. 連慧珠(2012)，文化的空間：臺中地區空間歷程反思，國立彰化師範大學地理學系博士論文，彰化市。

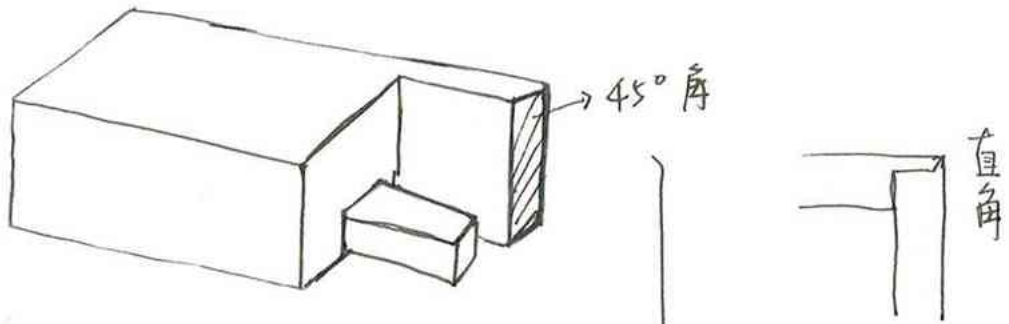

接直角

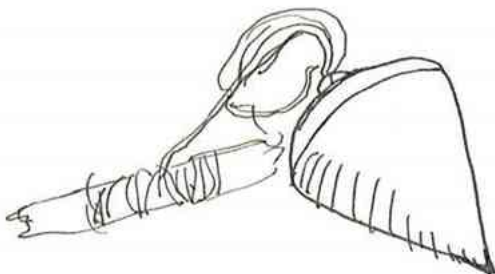
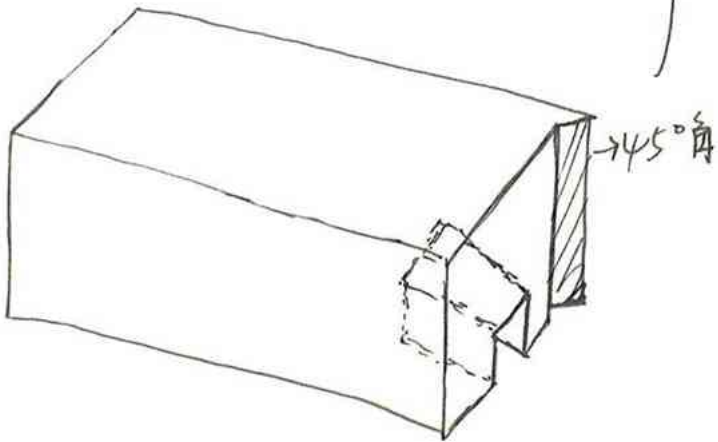

对仔.
 墜子 → 測直線
 三角墜体

4台螺絲



哇舍(台語) 華司, 墊片



電刨仔

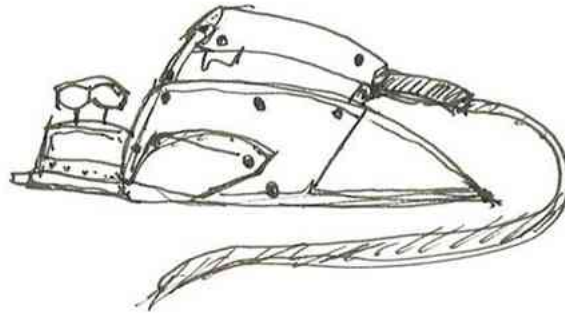

銅尺



叉丫(台語)

銼刀

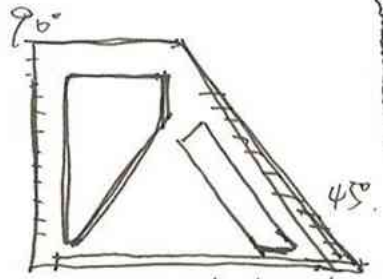

白鐵 -> 直角三角尺

鉅子

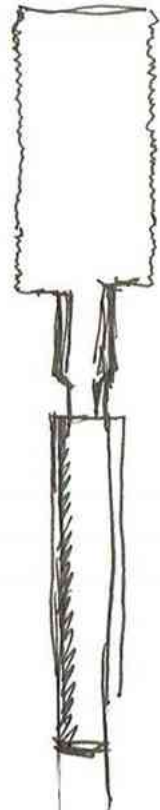

錘子

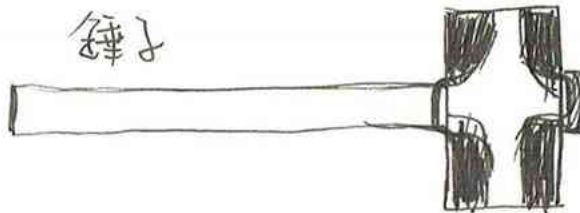

电鑽

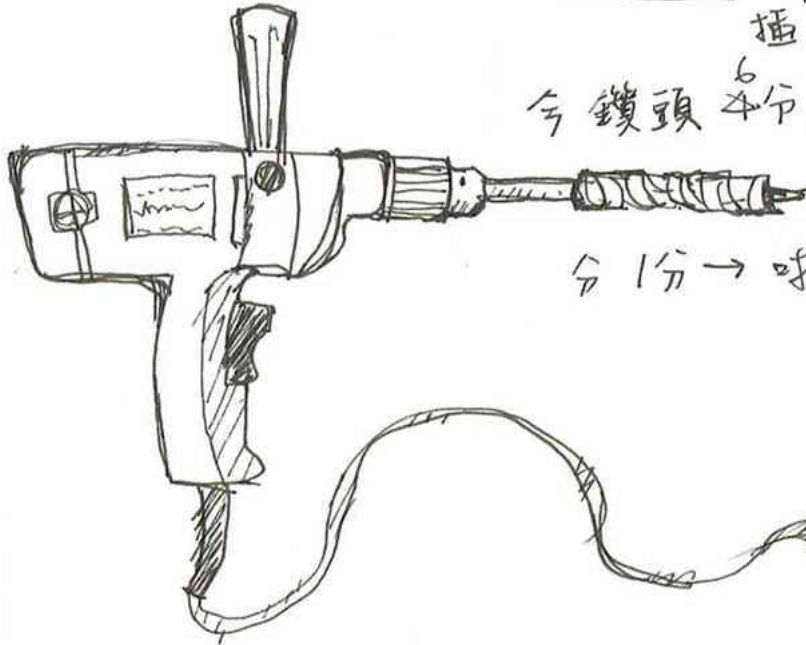
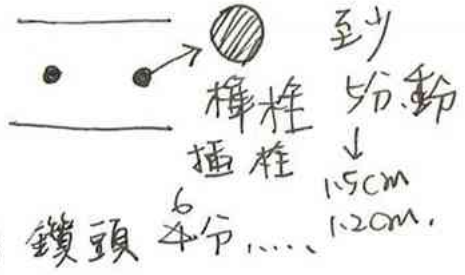

分 1分 → 吋

字型

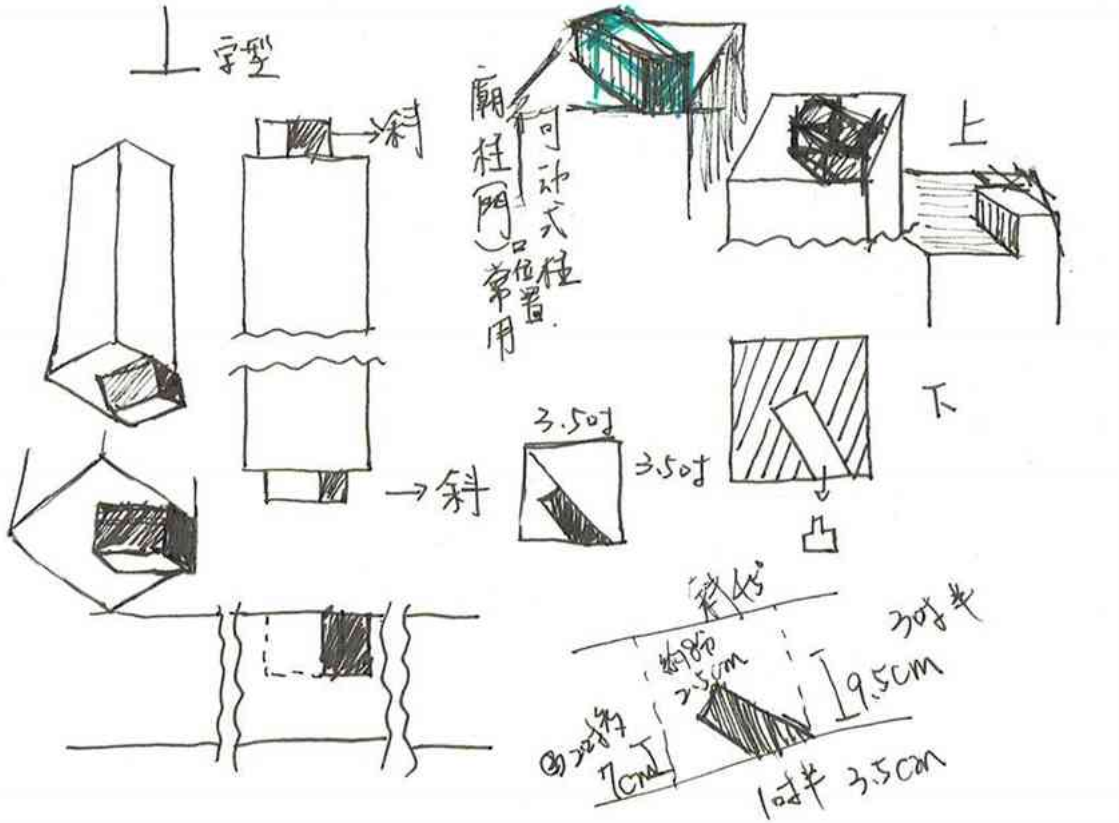

边柱.

糙土台磨出去不够
对原台等, 以柱补足误差

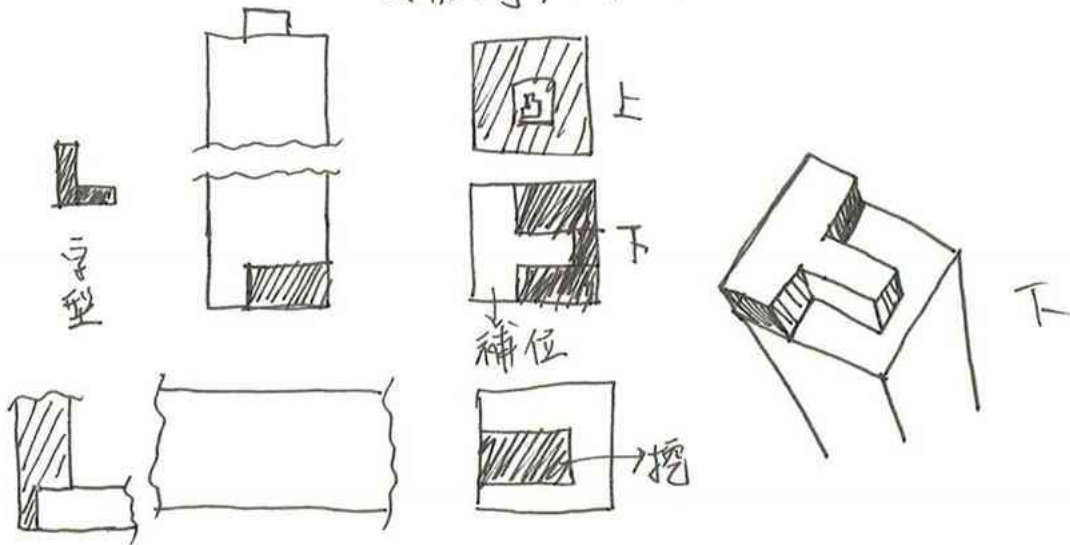

5/8

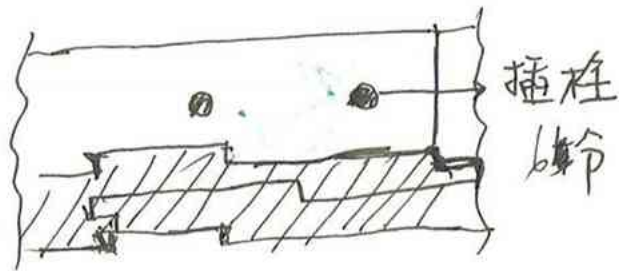

刨刀.

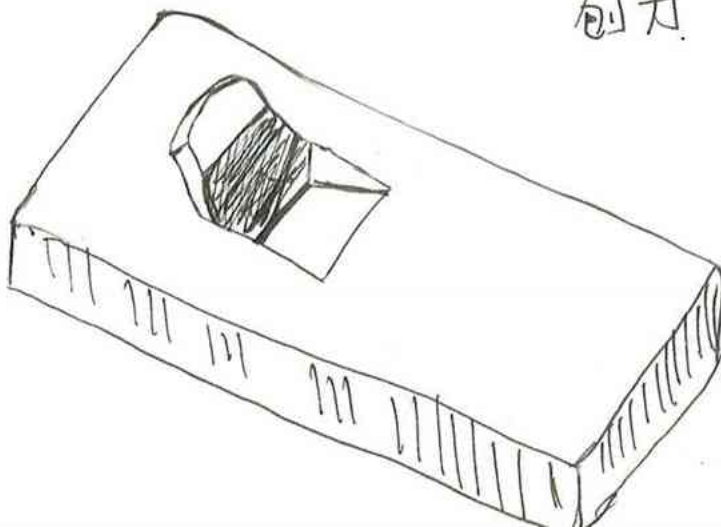

5/18

刨刀

削插柱6分.

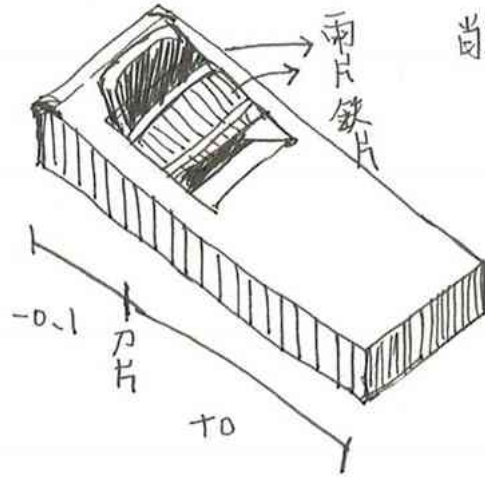

下方刀片離
高差0.1cm
厚度.



馬路仔(日誌)拔釘子用

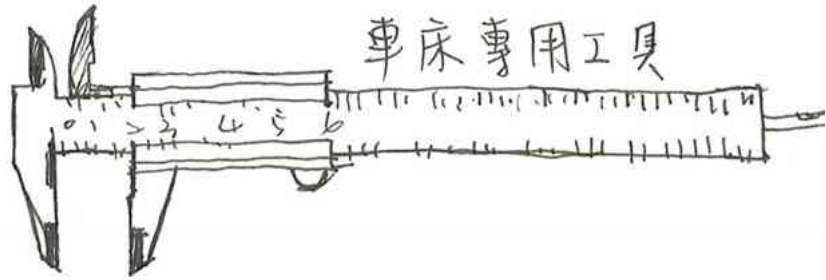

車床專用工具

台灣自來水公司 用水設備工程撥款通知書

嘉義服務所
嘉義市民權路293號

水號:	日期: 106/10/19

嘉義市文化局
嘉義市東區太平里新生路
389號.

用水地址:
工程款係設計金額依實際數量多退少補

郵局
台中郵局
許可證

剩木順紋宜長一點，
太短易因陽光照射裂掉。

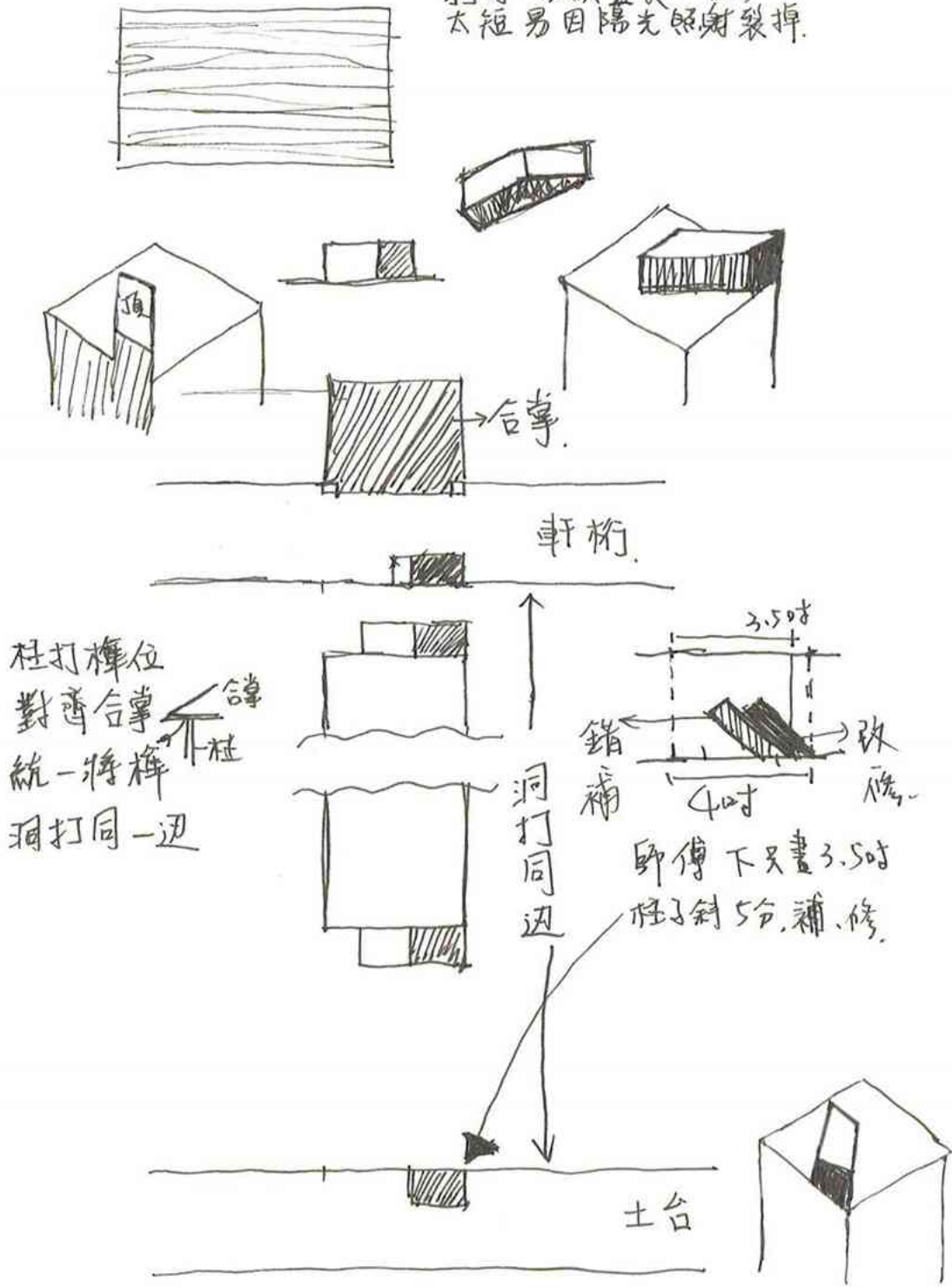

木作師傅 - (雕) ^{刺花工 - 台語} 刺花工 → 細木 (窗)

小木 - (窗) 家具主要

大木 - 建築結構

相木 - 板模工

合掌下方

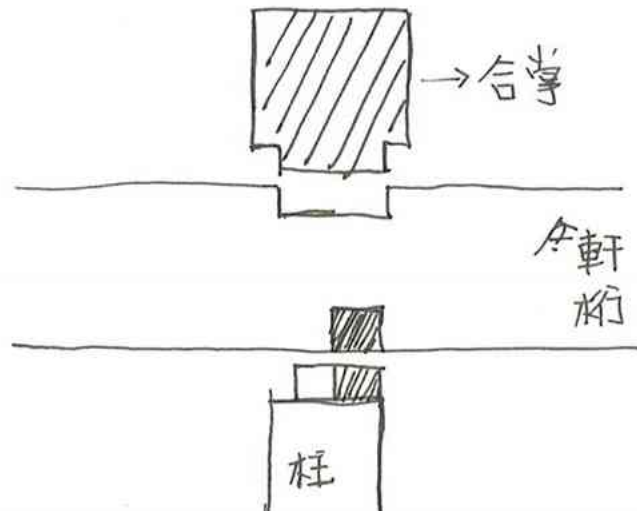
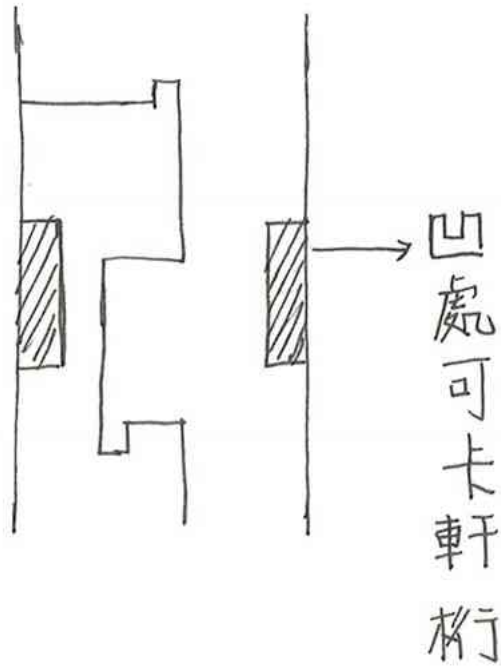

軒柄卡台等部份挖錯面,補

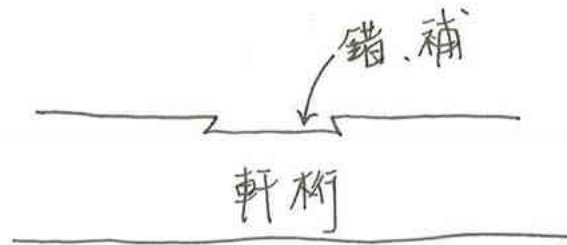

5/23

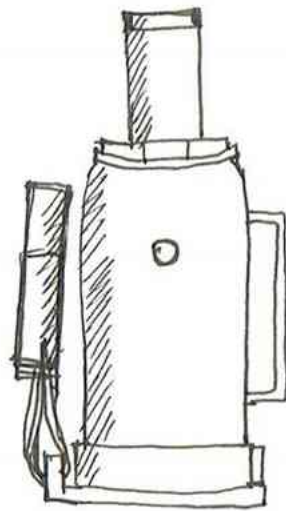
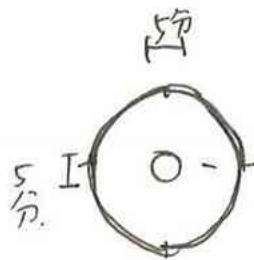

千斤頂

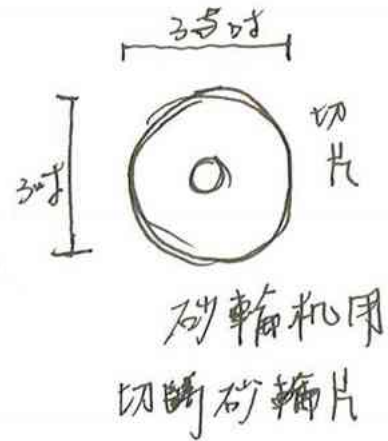

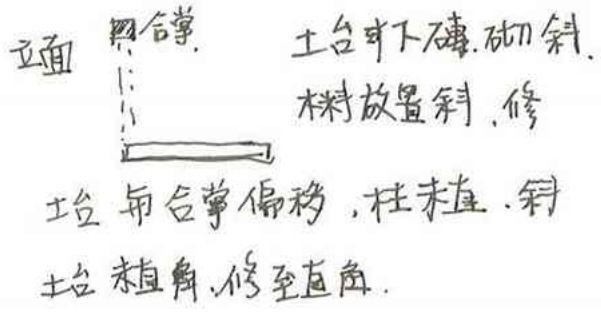

修土台長度

馬路

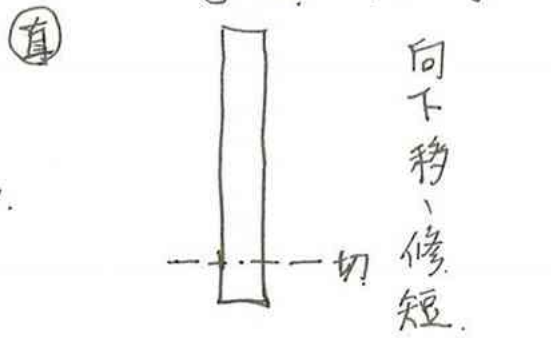
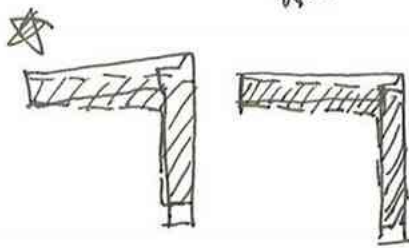
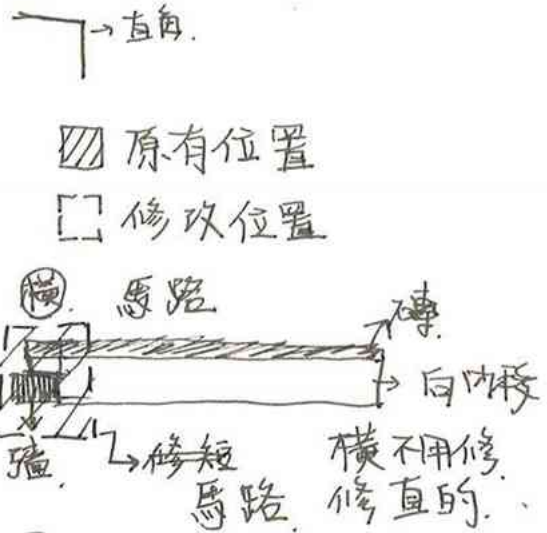
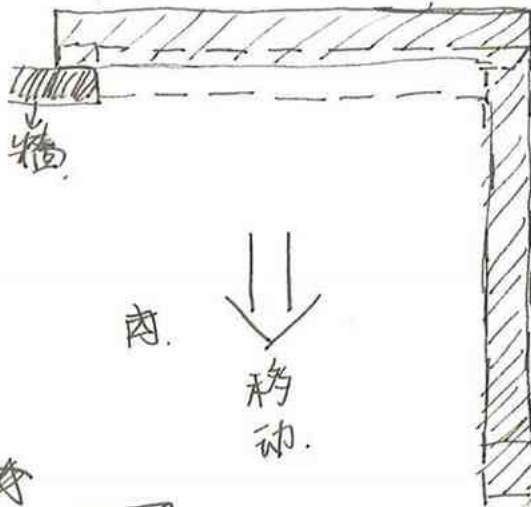

砂輪機

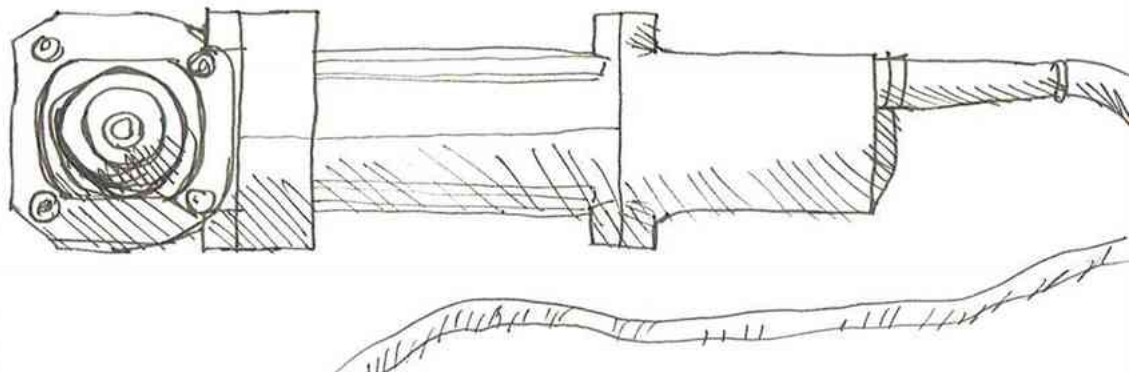

7/24

軟尺 - 可調整角度

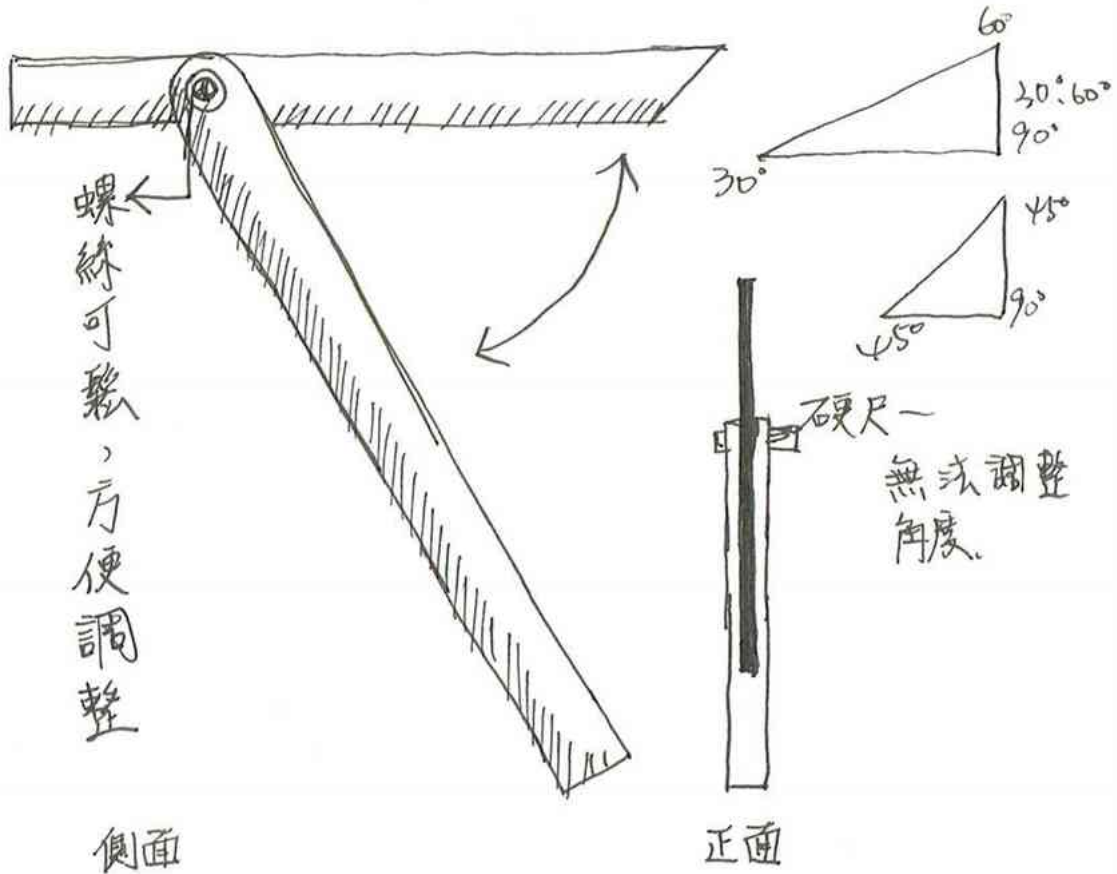

合掌斜部份因直接被切直，榫頭切時修齊

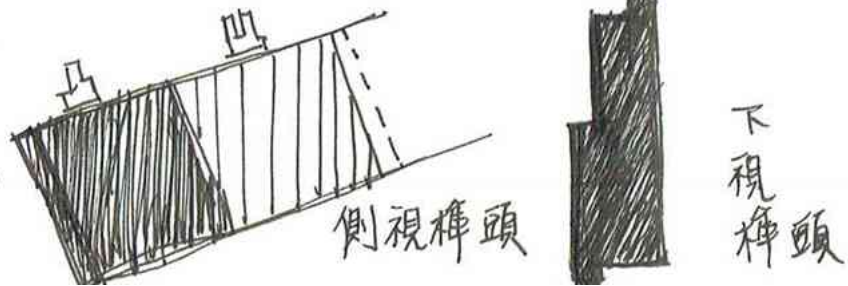
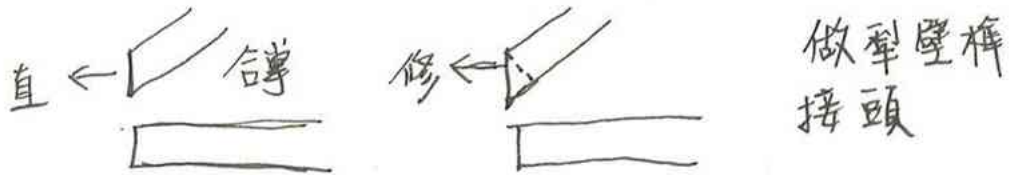

合掌施工-斜 1.

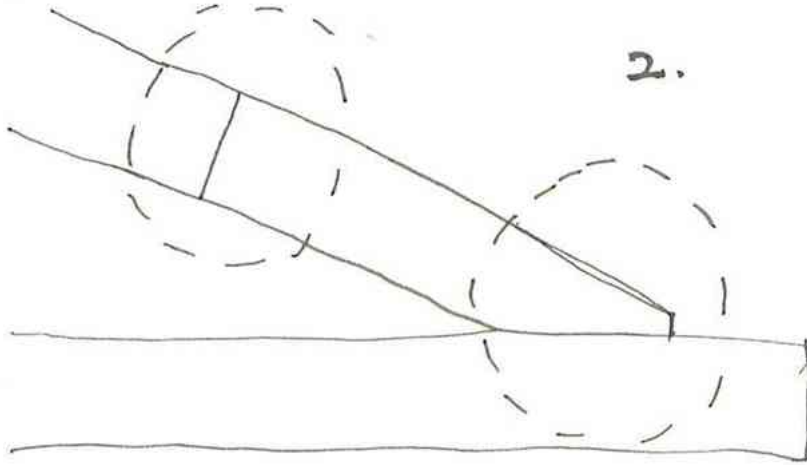

1. 犁壁杆

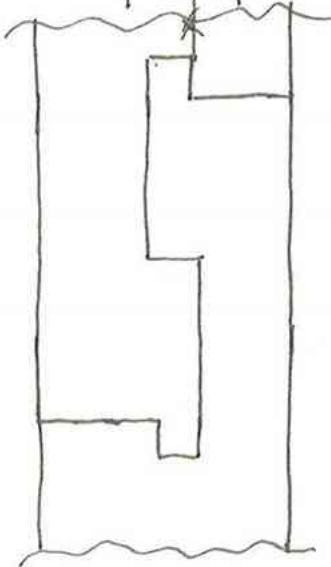

下视图

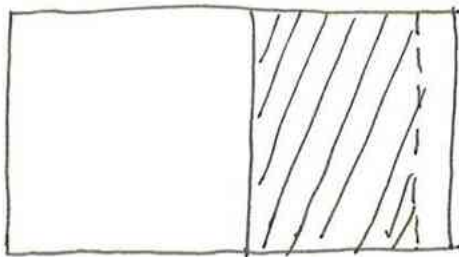

2. 斜

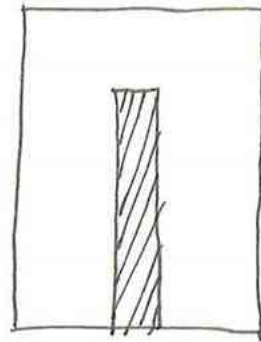

下视图

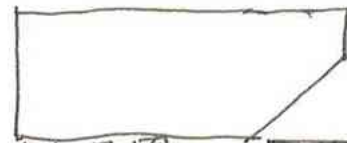

侧视图



侧视

自横

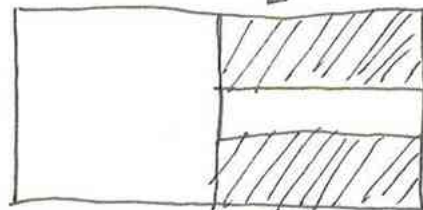

俯视图

廁所柱

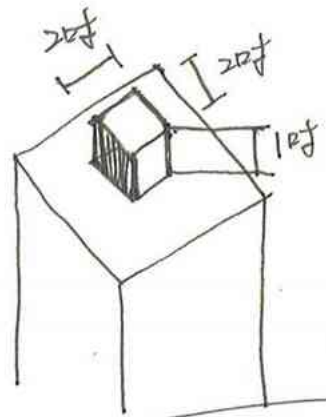
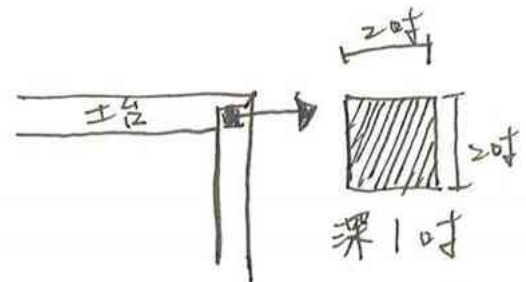
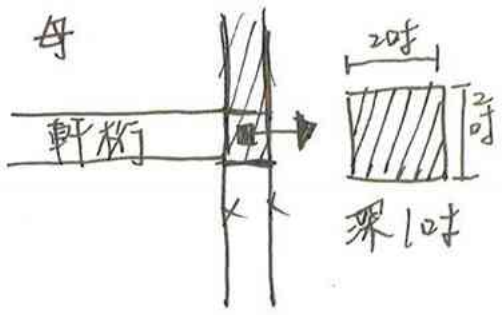
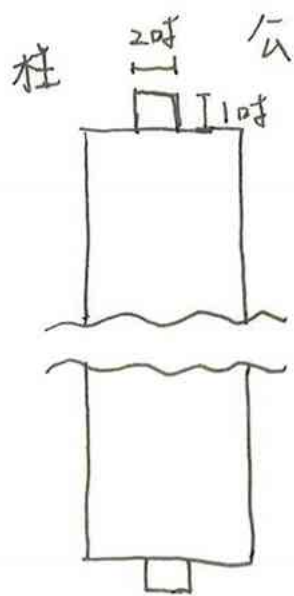

活動式樺頭



薄木板
放置定位再抽走，內榫
往下掉，即固定

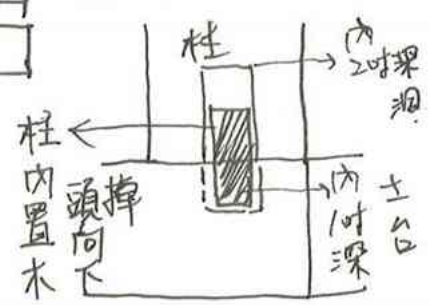

約 1/5 合掌

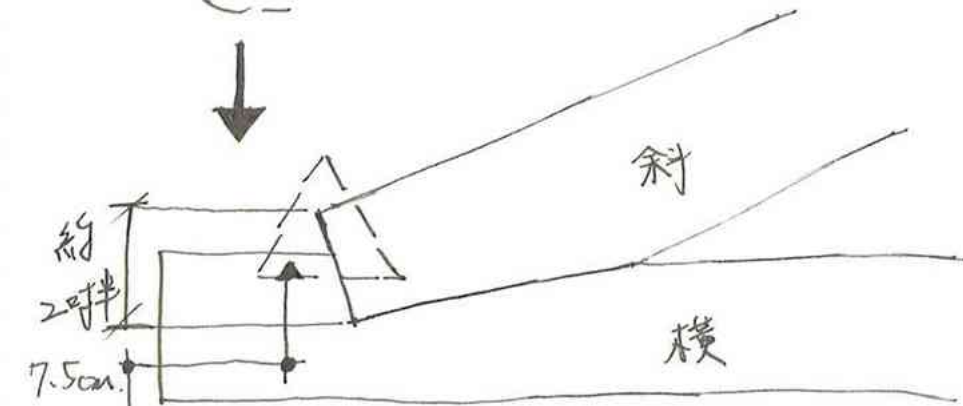
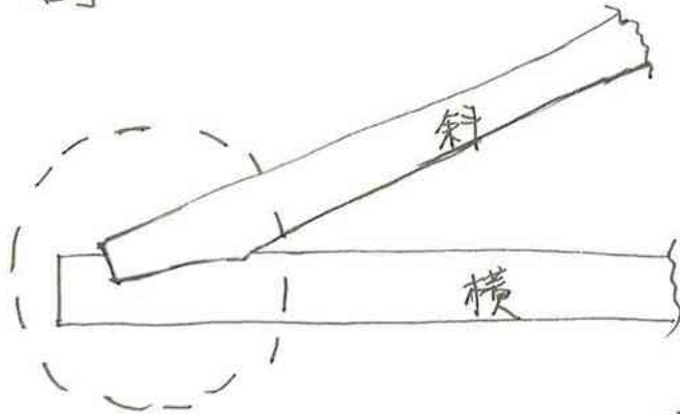

吋不足 → 凸出橫部份，增加穩定度，卡住比較不會跑
愈斜卡的愈下面，吃進木頭約 1 吋

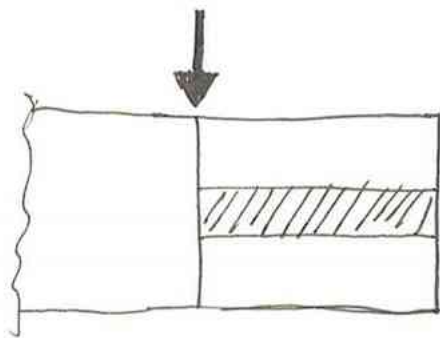

下視圖

I 1吋 I

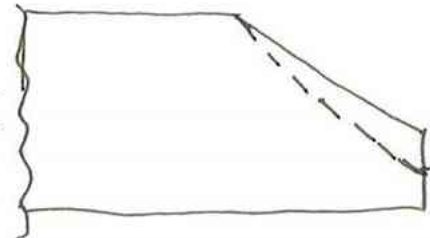

側視圖

5/16

隱藏螺絲塞柱

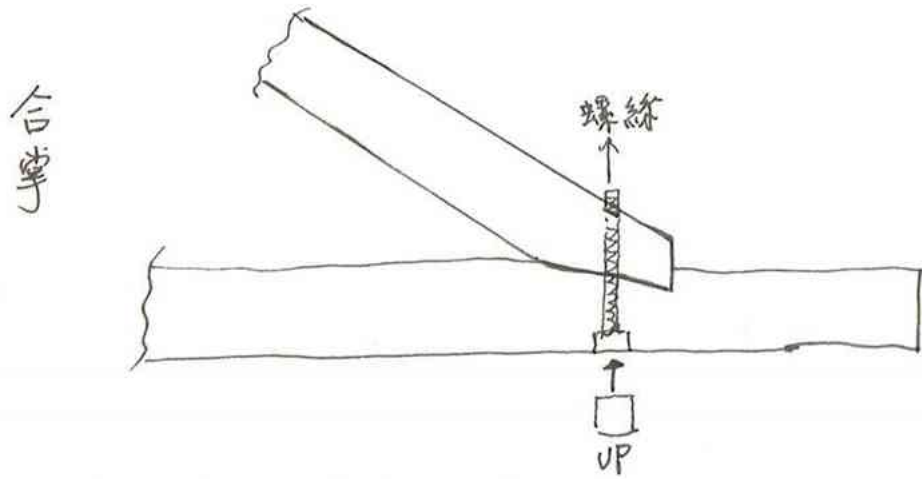
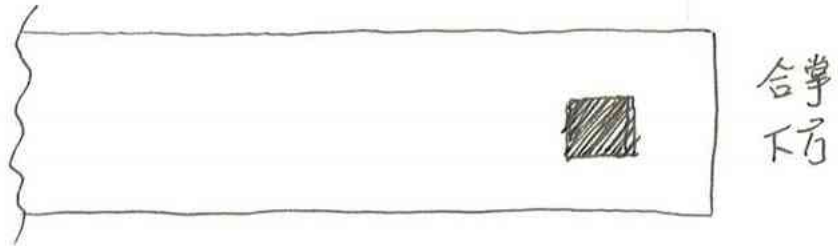
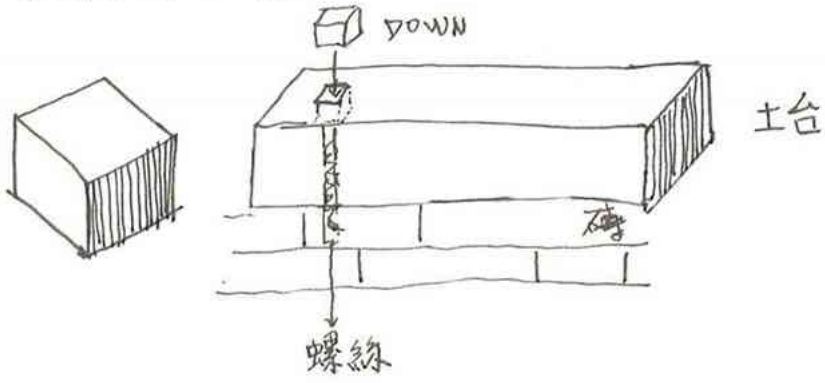

螺絲、合掌、土台皆有鎖，增加固定性。

泥台切長條，切割小方塊，刨刀修形狀

7/31

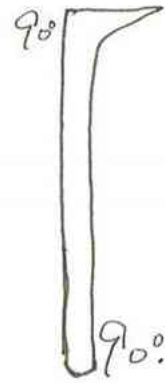
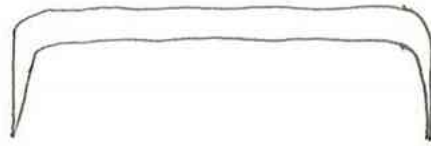

U型釘, 固定屋架與軒桁.

屋架樑 — 犁壁樺 (桁架)

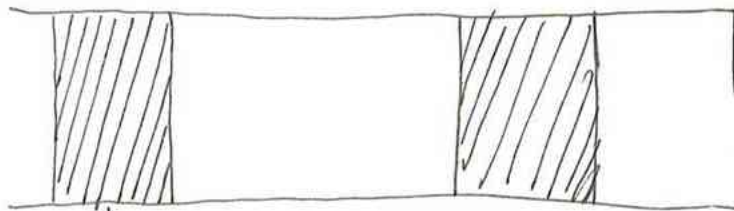

卡屋架(桁架)上方的洞.

只有尾,
放下卡座.

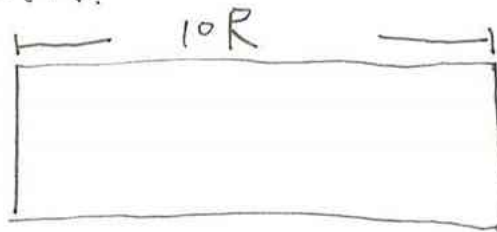
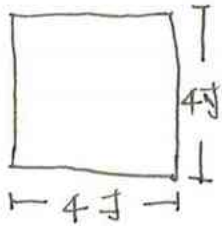

做
左上1

用燕尾樺
接

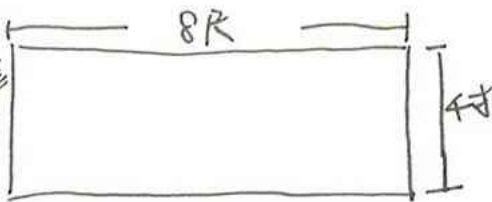

8R 補左上被鋸桁架
面
門口左

b/1

桁架

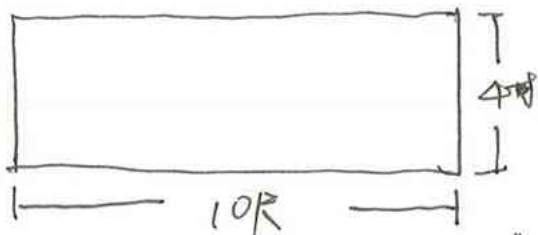
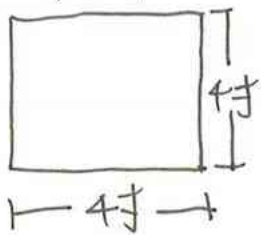

做左上2.
犁壁梅.

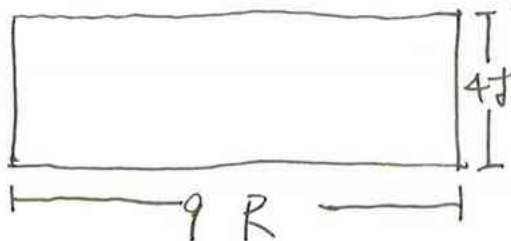
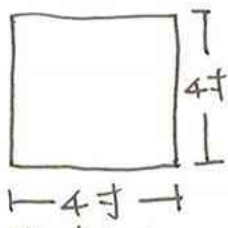
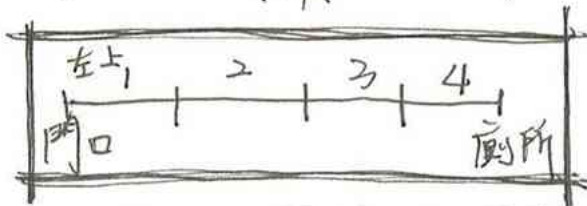

做左上3.

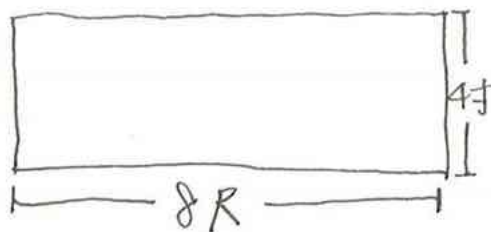
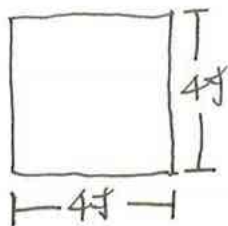

做左上4

木屑-犁壁梅, 左上3 据有曾做误差, 木屑加铁膠 混合.

(ヒドッ)

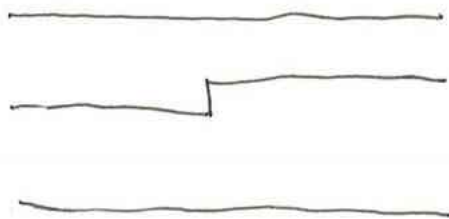

下去補



▨ 土壁之類時其餘材質之牆壁

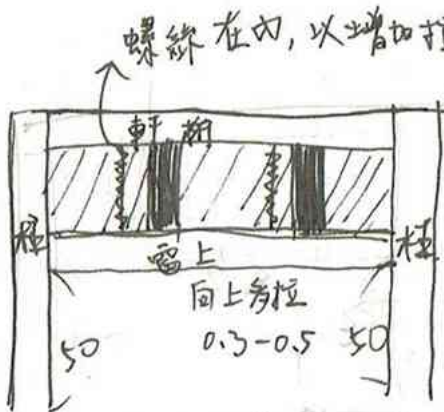

▨ 直條木料.
內為勾榫.



↗ 數字為假設值
當兩邊柱同高
中向上多拉0.3
至0.5高度, 以防
3-5年之後木料
鬆脫, 向下垂,
因多拉0.3至0.5,
中
即便鬆脫, 也
同時兩邊柱
高相同.

↗ 下接木料洞會多打一寸寬,
方便放置直木料, 內打斜, 以
卡住榫, 放置完成時多一寸補起來

6/2

以正序往右次，左次看方向。

竹子泡海水约两月，
常建材撑较久

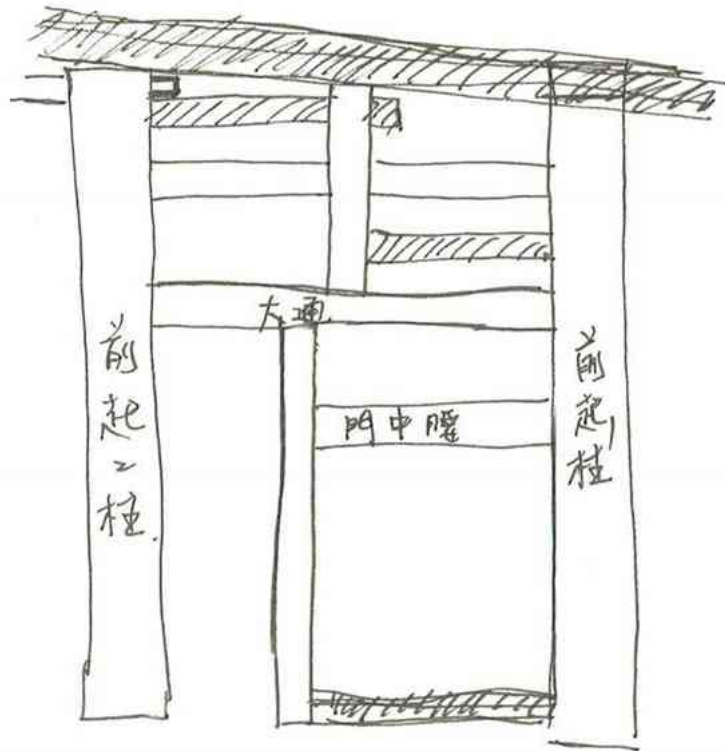

4/6.

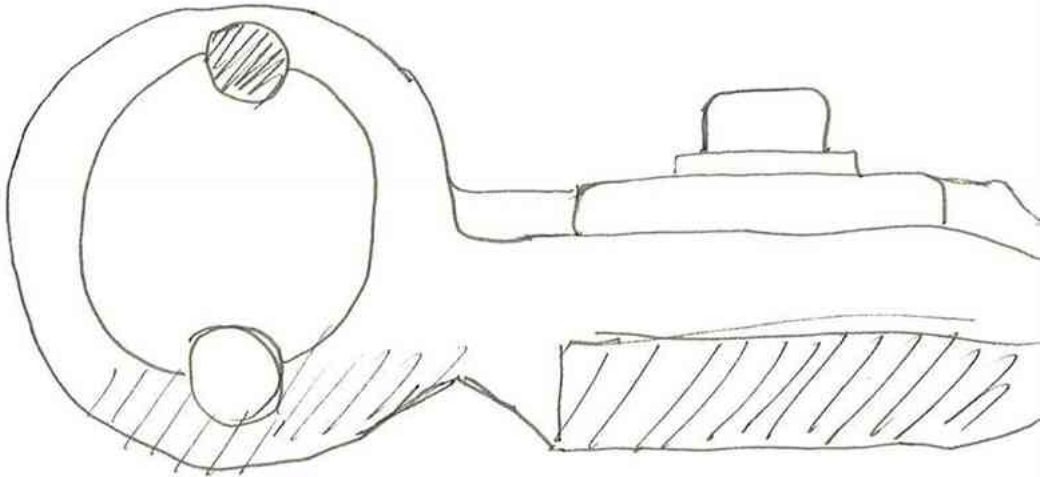

木斗.

大台



測屋頂木料水平，
及之前土台木料水平。

小台



前頭為一小細針，
方便對齊，以確
定精準度。

屋頂角材一檁條

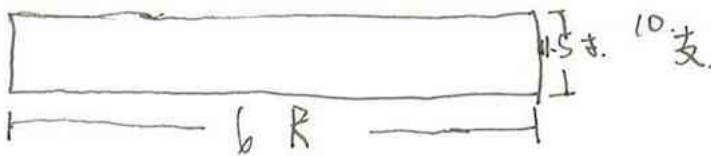

料單張，木行縮6尺

原角材可用，繼續使用，其餘用新材料補

原定新材料先用掉，其餘用舊料補

負31 - 腹内角材

105x36x19 x1支
R 寸 寸

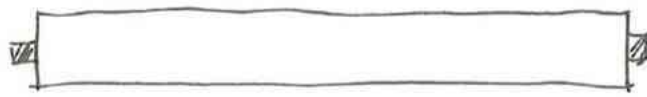
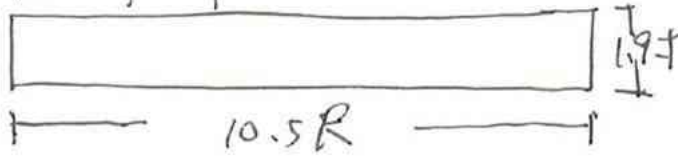

下视图

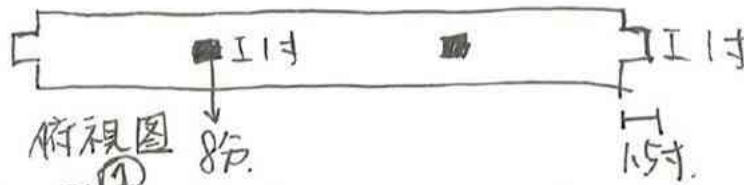

俯视图

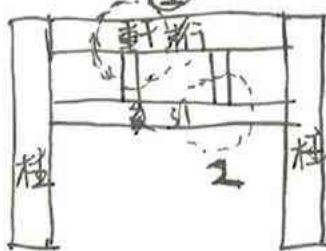

1.

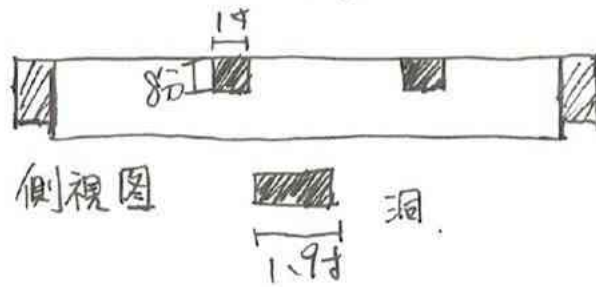

側视图

軒桁

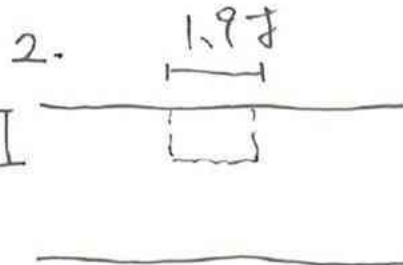
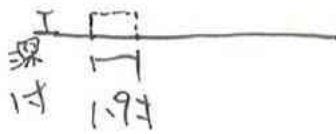

負31

圖 1

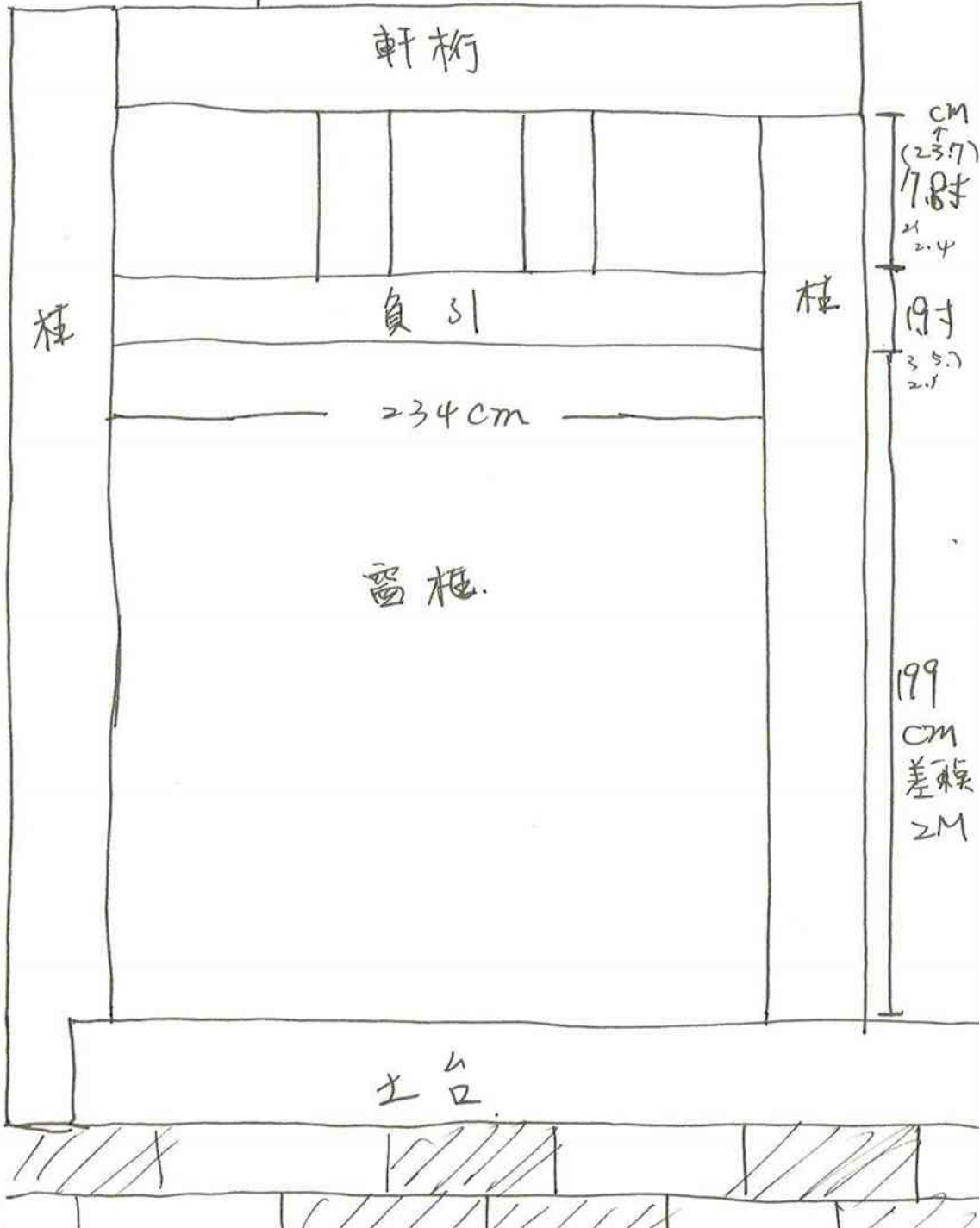
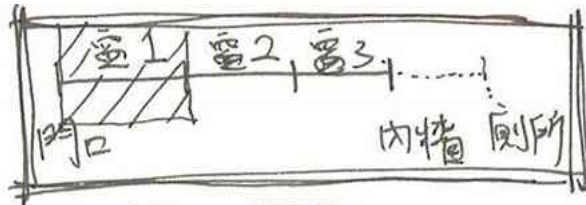

6/7.

壁內柱 9R 3.5.3.5 使用

流籠接一屋面板

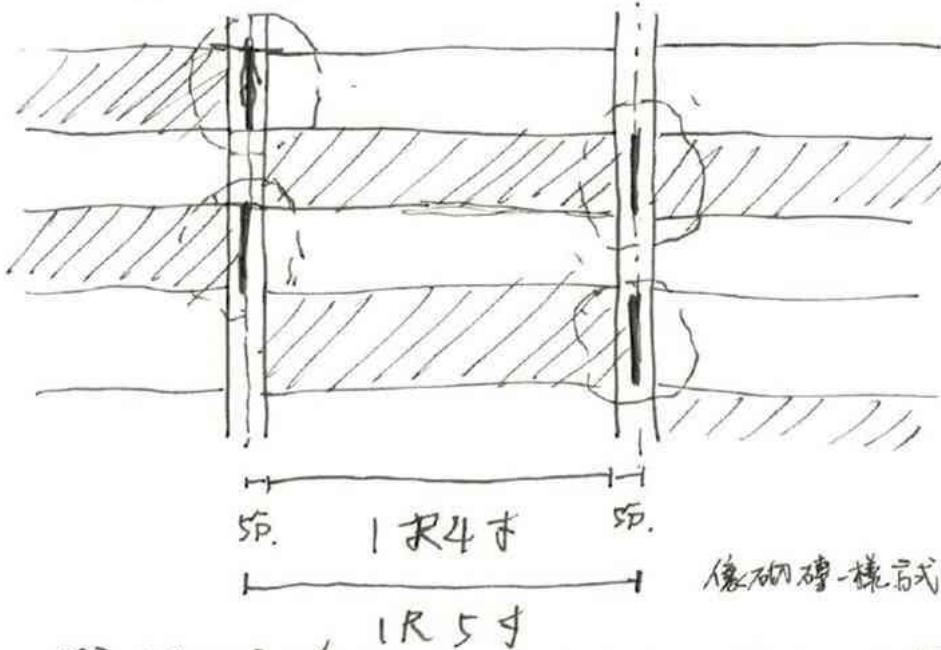

() 板子接縫處，底下看上去是一直線，比較穩
389原屋面板，板子不一樣大小，無法用此方法
施作

腹內角材 105x36x19 x1支 窗2

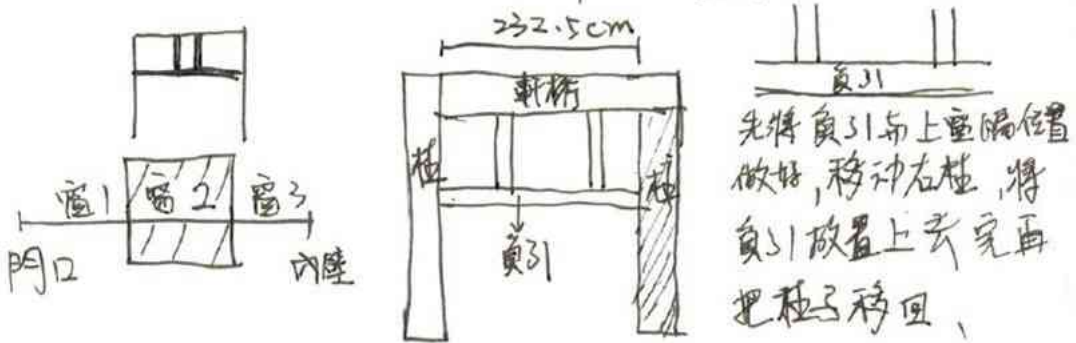

使用柱 9尺 x 1支

6/8 頁31 - 腹內角材

105 x 36 x 19 x 1支 圖3.

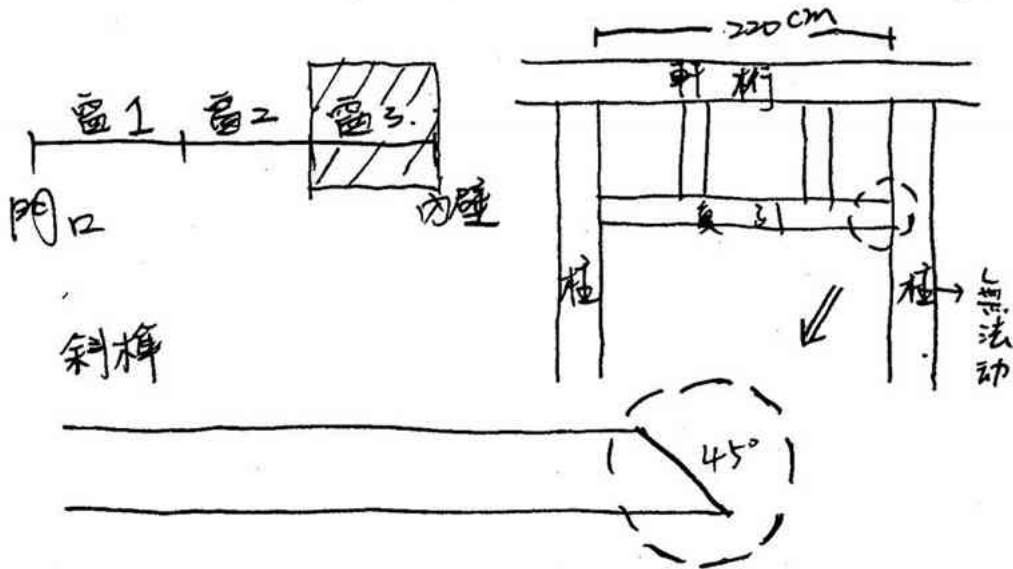

斜樺

做成斜的、從旁邊卡進去

公

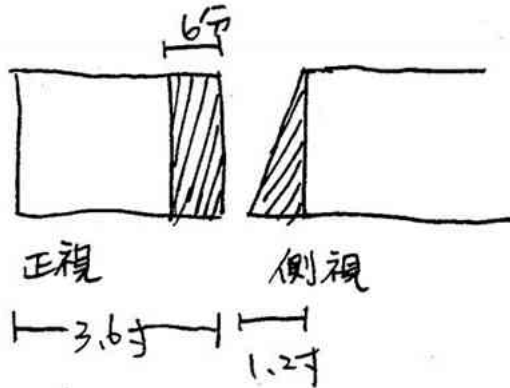
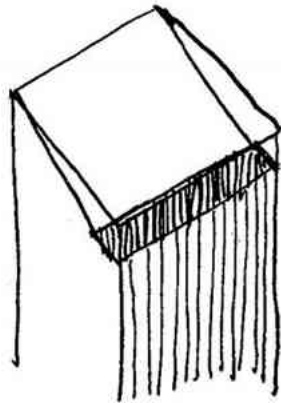

母

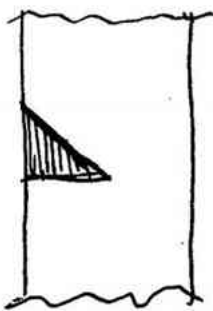

正視

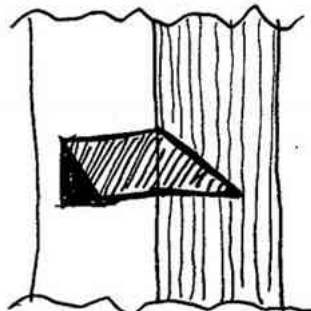

透視

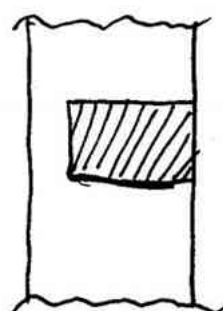

側視

屋面板施工

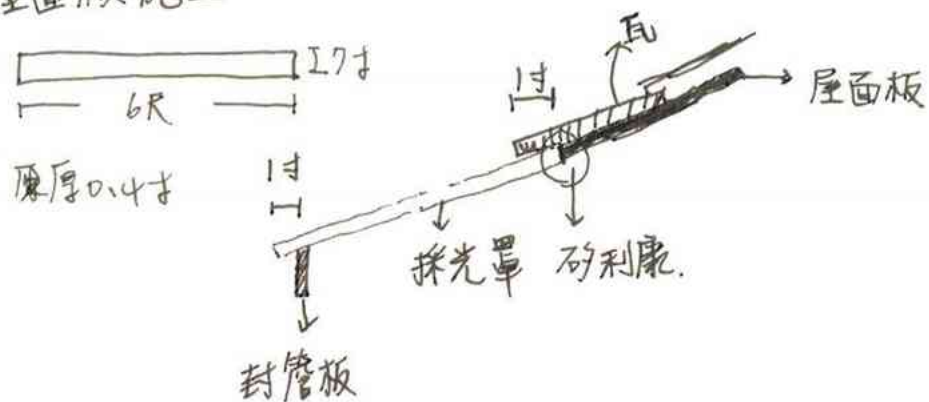

放置順序 ⇒ 封管板 → 採光罩 → 瓦

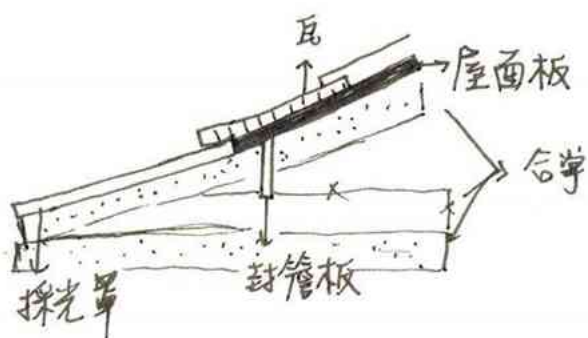

封管板內移會卡到合掌



從內部看，像膠圈卡了一個板。

6/9 窗上

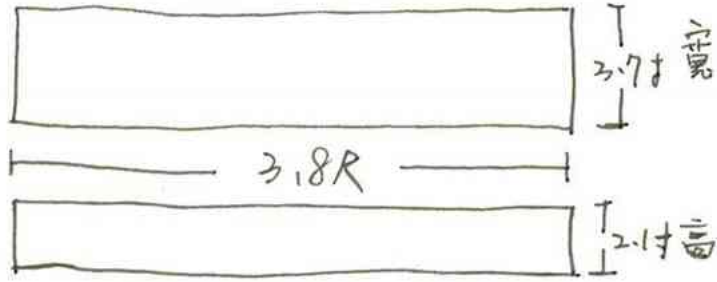

窗下

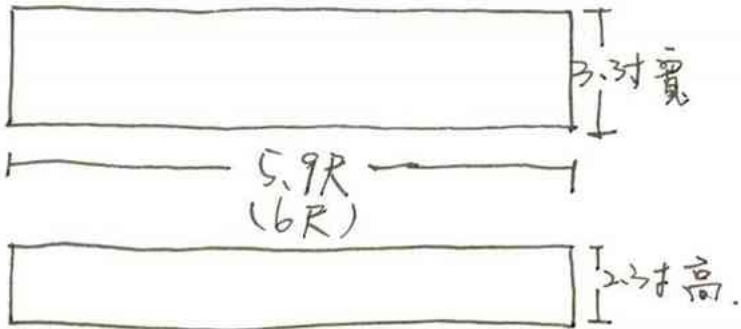

(廁所窗)

窗上 木樺

外柱.

内柱.

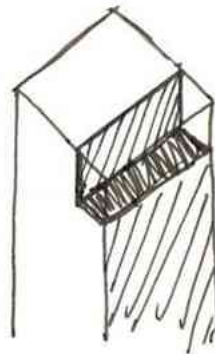
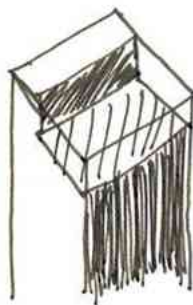
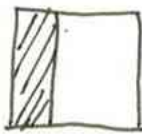
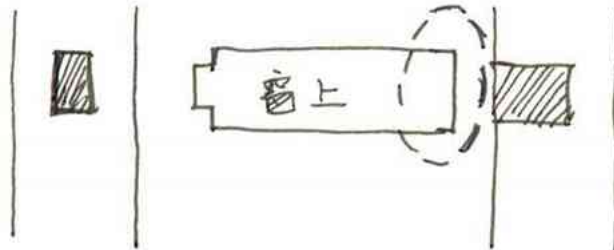

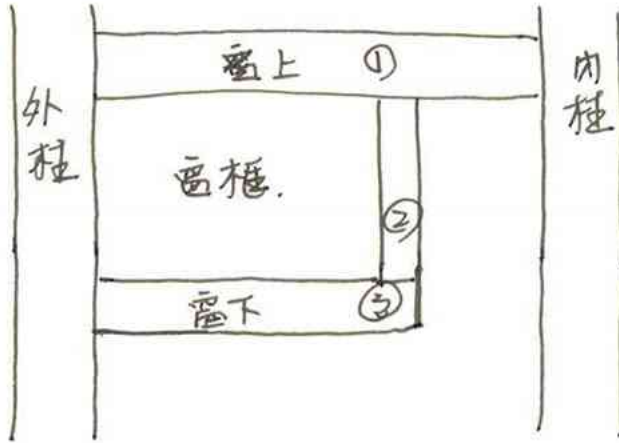

原窗(廁所)

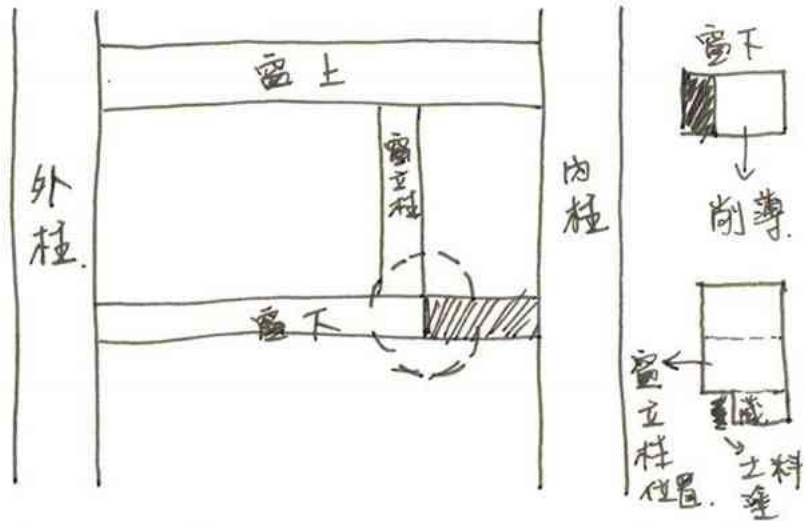

窗上長、窗下短，框較不穩，重新施作改窗上下皆一樣長較穩

重作



(○) 處一有向內削薄，考慮之後若以土壁方式回復，上土料  處一樣看不到。

貳、問卷

問卷一

老屋認識調查問卷

※ 您好：

我是南華大學的研究生，目前正在進行有關老屋的論文撰寫，希望藉由本問卷瞭解大眾對於老屋基本看法，此問卷不會留下您的個人資料，請您放心填寫。

感謝您抽空閱讀，回答以下幾項問題。

南華大學研究生 莊雅筑

一、基本資料
1. 性別： <input checked="" type="checkbox"/> 男 <input type="checkbox"/> 女
2. 年齡： <input checked="" type="checkbox"/> 20~30歲 <input type="checkbox"/> 31~40歲 <input type="checkbox"/> 41~50歲 <input type="checkbox"/> 51~60歲 <input type="checkbox"/> 61歲以上
3. 職業： <input type="checkbox"/> 軍 <input type="checkbox"/> 公 <input type="checkbox"/> 教 <input type="checkbox"/> 工 <input type="checkbox"/> 商 <input type="checkbox"/> 自由業 <input type="checkbox"/> 家管 <input checked="" type="checkbox"/> 其他： <u>學生</u>
二、問卷內容
1. 請問您有從事或接觸過任何相關老屋的行業或研究嗎？（例：建築修復或其他研究） <input checked="" type="checkbox"/> 有 <input type="checkbox"/> 沒有
2. 您覺得房子屋齡至少要到幾年才能算是老屋？ <input checked="" type="checkbox"/> 50年 <input type="checkbox"/> 100年 <input type="checkbox"/> 150年 <input type="checkbox"/> 200年 <input type="checkbox"/> 200~以上
3. 若建築物再利用之後，變成與原本的使用機能不同，您覺得這樣好嗎？為什麼？ <input checked="" type="checkbox"/> 贊成 <input type="checkbox"/> 不贊成 意見： <u>至少比空屋放在那邊來得好</u>
4. 不同時期建築的保存計畫，保留了老屋本身甚至是空間記憶。您的觀點是？ <input checked="" type="checkbox"/> 贊成 <input type="checkbox"/> 不贊成 意見： <u>好事，可以將老屋的故事留給後人</u>
5. 當前的老屋保存計畫，開始受到地方政府的重視。您的觀點是？對於政府的介入是否有甚麼建議？ <input checked="" type="checkbox"/> 贊成 <input type="checkbox"/> 不贊成 建議： <u>若沒有政府介入，老屋將消失</u>

老屋認識調查問卷

※ 您好：

我是南華大學的研究生，目前正在進行有關老屋的論文撰寫，希望藉由本問卷瞭解大眾對於老屋基本看法，此問卷不會留下您的個人資料，請您放心填寫。

感謝您抽空閱讀，回答以下幾項問題。

南華大學研究生 莊雅筑

一、基本資料
1. 性別： <input checked="" type="checkbox"/> 男 <input type="checkbox"/> 女
2. 年齡： <input checked="" type="checkbox"/> 20~30歲 <input type="checkbox"/> 31~40歲 <input type="checkbox"/> 41~50歲 <input type="checkbox"/> 51~60歲 <input type="checkbox"/> 61歲以上
3. 職業： <input checked="" type="checkbox"/> 軍 <input type="checkbox"/> 公 <input type="checkbox"/> 教 <input type="checkbox"/> 工 <input type="checkbox"/> 商 <input type="checkbox"/> 自由業 <input type="checkbox"/> 家管 <input type="checkbox"/> 其他：_____
二、問卷內容
1. 請問您有從事或接觸過任何相關老屋的行業或研究嗎？（例：建築修復或其他研究） <input checked="" type="checkbox"/> 有 <input type="checkbox"/> 沒有
2. 您覺得房子屋齡至少要到幾年才能算是老屋？ <input type="checkbox"/> 50年 <input checked="" type="checkbox"/> 100年 <input type="checkbox"/> 150年 <input type="checkbox"/> 200年 <input type="checkbox"/> 200~以上
3. 若建築物再利用之後，變成與原本的使用機能不同，您覺得這樣好嗎？為什麼？ <input checked="" type="checkbox"/> 贊成 <input type="checkbox"/> 不贊成 意見： <u>賦予建築新生命，不論是作何用途均是重生。</u>
4. 不同時期建築的保存計畫，保留了老屋本身甚至是空間記憶。您的觀點是？ <input checked="" type="checkbox"/> 贊成 <input type="checkbox"/> 不贊成 意見： <u>時代的痕跡，空間的記憶，若不僅能從照片上、影片中認識，一定更能增加深刻印象。</u>
5. 當前的老屋保存計畫，開始受到地方政府的重視。您的觀點是？對於政府的介入是否有甚麼建議？ <input checked="" type="checkbox"/> 贊成 <input type="checkbox"/> 不贊成 建議： <u>有國家的力量介入是強大的，若是能搭配相關措施，及獎勵無疑能讓計畫順利推行，也期望政府能莫忘初衷，不僅是單從利益的方度著手。</u>

老屋認識調查問卷

※ 您好：

我是南華大學的研究生，目前正在進行有關老屋的論文撰寫，希望藉由本問卷瞭解大眾對於老屋基本看法，此問卷不會留下您的個人資料，請您放心填寫。

感謝您抽空閱讀，回答以下幾項問題。

南華大學研究生 莊雅筑

一、基本資料
1. 性別： <input checked="" type="checkbox"/> 男 <input type="checkbox"/> 女
2. 年齡： <input checked="" type="checkbox"/> 20~30 歲 <input type="checkbox"/> 31~40 歲 <input type="checkbox"/> 41~50 歲 <input type="checkbox"/> 51~60 歲 <input type="checkbox"/> 61 歲以上
3. 職業： <input type="checkbox"/> 軍 <input type="checkbox"/> 公 <input type="checkbox"/> 教 <input checked="" type="checkbox"/> 工 <input type="checkbox"/> 商 <input type="checkbox"/> 自由業 <input type="checkbox"/> 家管 <input type="checkbox"/> 其他：_____
二、問卷內容
1. 請問您有從事或接觸過任何相關老屋的行業或研究嗎？（例：建築修復或其他研究） <input checked="" type="checkbox"/> 有 <input type="checkbox"/> 沒有
2. 您覺得房子屋齡至少要到達幾年才能算是老屋？ <input checked="" type="checkbox"/> 50 年 <input type="checkbox"/> 100 年 <input type="checkbox"/> 150 年 <input type="checkbox"/> 200 年 <input type="checkbox"/> 200~以上
3. 若建築物再利用之後，變成與原本的使用機能不同，您覺得這樣好嗎？為什麼？ <input checked="" type="checkbox"/> 贊成 <input type="checkbox"/> 不贊成 意見： <u>我認為給老屋新的生命是一種很有意義的舉動，讓原本可能使用的建築避免被拆除的命運，省下拆除的費用，刺激人們對空間的思維</u>
4. 不同時期建築的保存計畫，保留了老屋本身甚至是空間記憶。您的觀點是？ <input checked="" type="checkbox"/> 贊成 <input type="checkbox"/> 不贊成 意見： <u>老屋的存在對於地區而言是一種自然、不意外的保存下來不僅是屋主本身記憶的延續，也是那區人們在回憶童年的標記。</u>
5. 當前的老屋保存計畫，開始受到地方政府的重視。您的觀點是？對於政府的介入是否有甚麼建議？ <input checked="" type="checkbox"/> 贊成 <input type="checkbox"/> 不贊成 建議： <u>受到重視是好事，但現在許多政府卻只是流於形式，並沒有認真地在維護，將老屋保存的作業交給民間團體來負責，最終若是維護得宜，則成政府的豐功偉業，而失敗，老屋即成廢墟，成為無人問津、治安的死角，希望當地政府是真心的去對待，而不是將老屋保存當作政見或口號。</u>

老屋認識調查問卷

※ 您好：

我是南華大學的研究生，目前正在進行有關老屋的論文撰寫，希望藉由本問卷瞭解大眾對於老屋基本看法，此問卷不會留下您的個人資料，請您放心填寫。

感謝您抽空閱讀，回答以下幾項問題。

南華大學研究生 莊雅筑

一、基本資料
1. 性別： <input checked="" type="checkbox"/> 男 <input type="checkbox"/> 女
2. 年齡： <input checked="" type="checkbox"/> 20~30 歲 <input type="checkbox"/> 31~40 歲 <input type="checkbox"/> 41~50 歲 <input type="checkbox"/> 51~60 歲 <input type="checkbox"/> 61 歲以上
3. 職業： <input type="checkbox"/> 軍 <input type="checkbox"/> 公 <input type="checkbox"/> 教 <input type="checkbox"/> 工 <input type="checkbox"/> 商 <input type="checkbox"/> 自由業 <input type="checkbox"/> 家管 <input checked="" type="checkbox"/> 其他： <u>學生</u>
二、問卷內容
1. 請問您有從事或接觸過任何相關老屋的行業或研究嗎？（例：建築修復或其他研究） <input checked="" type="checkbox"/> 有 <input type="checkbox"/> 沒有
2. 您覺得房子屋齡至少要到幾年才能算是老屋？ <input checked="" type="checkbox"/> 50 年 <input type="checkbox"/> 100 年 <input type="checkbox"/> 150 年 <input type="checkbox"/> 200 年 <input type="checkbox"/> 200~以上
3. 若建築物再利用之後，變成與原本的使用機能不同，您覺得這樣好嗎？為什麼？ <input checked="" type="checkbox"/> 贊成 <input type="checkbox"/> 不贊成 意見： <u>雖然保存原有機能是最好的，但有些已不符合時代使用方式，進行機能改變合理。</u>
4. 不同時期建築的保存計畫，保留了老屋本身甚至是空間記憶。您的觀點是？ <input checked="" type="checkbox"/> 贊成 <input type="checkbox"/> 不贊成 意見： <u>空間的感受（建築本體及^空感氛圍）及也許就是保存的目的。（因皆有時代條件背景，才有的產物）</u>
5. 當前的老屋保存計畫，開始受到地方政府的重視。您的觀點是？對於政府的介入是否有甚麼建議？ <input checked="" type="checkbox"/> 贊成 <input type="checkbox"/> 不贊成 建議： <u>政府介入可以是龐大的助力，但亦可能是反力，政府因鼓勵而非直接直斷的決定。</u>

老屋認識調查問卷

※ 您好：

我是南華大學的研究生，目前正在進行有關老屋的論文撰寫，希望藉由本問卷瞭解大眾對於老屋基本看法，此問卷不會留下您的個人資料，請您放心填寫。

感謝您抽空閱讀，回答以下幾項問題。

南華大學研究生 莊雅筑

一、基本資料
1. 性別： <input type="checkbox"/> 男 <input checked="" type="checkbox"/> 女
2. 年齡： <input type="checkbox"/> 20~30歲 <input type="checkbox"/> 31~40歲 <input checked="" type="checkbox"/> 41~50歲 <input type="checkbox"/> 51~60歲 <input type="checkbox"/> 61歲以上
3. 職業： <input type="checkbox"/> 軍 <input type="checkbox"/> 公 <input type="checkbox"/> 教 <input type="checkbox"/> 工 <input type="checkbox"/> 商 <input checked="" type="checkbox"/> 自由業 <input type="checkbox"/> 家管 <input type="checkbox"/> 其他：_____
二、問卷內容
1. 請問您有從事或接觸過任何相關老屋的行業或研究嗎？（例：建築修復或其他研究） <input checked="" type="checkbox"/> 有 <input type="checkbox"/> 沒有
2. 您覺得房子屋齡至少要到達幾年才能算是老屋？ <input checked="" type="checkbox"/> 50年 <input type="checkbox"/> 100年 <input type="checkbox"/> 150年 <input type="checkbox"/> 200年 <input type="checkbox"/> 200~以上
3. 若建築物再利用之後，變成與原本的使用機能不同，您覺得這樣好嗎？為什麼？ <input checked="" type="checkbox"/> 贊成 <input type="checkbox"/> 不贊成 意見： <i>隨時代潮流依需求改變是合時宜考量。</i>
4. 不同時期建築的保存計畫，保留了老屋本身甚至是空間記憶。您的觀點是？ <input checked="" type="checkbox"/> 贊成 <input type="checkbox"/> 不贊成 意見： <i>可藉由歷史軌跡的經驗獲得學習而成長。</i>
5. 當前的老屋保存計畫，開始受到地方政府的重視。您的觀點是？對於政府的介入是否有甚麼建議？ <input checked="" type="checkbox"/> 贊成 <input type="checkbox"/> 不贊成 建議： <i>老屋保存是所有人的共同記憶，政府介入應該加強協助困難排除，卻不宜過度干預。</i>

老屋認識調查問卷

※ 您好：

我是南華大學的研究生，目前正在進行有關老屋的論文撰寫，希望藉由本問卷瞭解大眾對於老屋基本看法，此問卷不會留下您的個人資料，請您放心填寫。

感謝您抽空閱讀，回答以下幾項問題。

南華大學研究生 莊雅筑

一、基本資料
1. 性別： <input type="checkbox"/> 男 <input checked="" type="checkbox"/> 女
2. 年齡： <input checked="" type="checkbox"/> 20~30 歲 <input type="checkbox"/> 31~40 歲 <input type="checkbox"/> 41~50 歲 <input type="checkbox"/> 51~60 歲 <input type="checkbox"/> 61 歲以上
3. 職業： <input type="checkbox"/> 軍 <input type="checkbox"/> 公 <input type="checkbox"/> 教 <input type="checkbox"/> 工 <input type="checkbox"/> 商 <input checked="" type="checkbox"/> 自由業 <input type="checkbox"/> 家管 <input type="checkbox"/> 其他：_____
二、問卷內容
1. 請問您有從事或接觸過任何相關老屋的行業或研究嗎？（例：建築修復或其他研究） <input checked="" type="checkbox"/> 有 <input type="checkbox"/> 沒有
2. 您覺得房子屋齡至少要到達幾年才能算是老屋？ <input checked="" type="checkbox"/> 50 年 <input type="checkbox"/> 100 年 <input type="checkbox"/> 150 年 <input type="checkbox"/> 200 年 <input type="checkbox"/> 200~以上
3. 若建築物再利用之後，變成與原本的使用機能不同，您覺得這樣好嗎？為什麼？ <input checked="" type="checkbox"/> 贊成 <input type="checkbox"/> 不贊成 意見： 原有的老屋格局，會影響後續老屋的改造使用機能，我覺得在不改變原有格局規劃下，建築物的再利用，是另有空間的。
4. 不同時期建築的保存計畫，保留了老屋本身甚至是空間記憶。您的觀點是？ <input checked="" type="checkbox"/> 贊成 <input type="checkbox"/> 不贊成 意見： 老屋本來就有一定的活動痕跡，所以保留原有的空間記憶，我覺得是需要的。
5. 當前的老屋保存計畫，開始受到地方政府的重視。您的觀點是？對於政府的介入是否有甚麼建議？ <input checked="" type="checkbox"/> 贊成 <input type="checkbox"/> 不贊成 建議： 政府的介入可以讓可能沒有或找不到原屋主的 老屋被活化，或沒有被意識的方向有特定的方向。

老屋認識調查問卷

※ 您好：

我是南華大學的研究生，目前正在進行有關老屋的論文撰寫，希望藉由本問卷瞭解大眾對於老屋基本看法，此問卷不會留下您的個人資料，請您放心填寫。

感謝您抽空閱讀，回答以下幾項問題。

南華大學研究生 莊雅筑

一、基本資料
1. 性別： <input checked="" type="checkbox"/> 男 <input type="checkbox"/> 女
2. 年齡： <input type="checkbox"/> 20~30 歲 <input type="checkbox"/> 31~40 歲 <input type="checkbox"/> 41~50 歲 <input checked="" type="checkbox"/> 51~60 歲 <input type="checkbox"/> 61 歲以上
3. 職業： <input type="checkbox"/> 軍 <input type="checkbox"/> 公 <input type="checkbox"/> 教 <input type="checkbox"/> 工 <input type="checkbox"/> 商 <input checked="" type="checkbox"/> 自由業 <input type="checkbox"/> 家管 <input type="checkbox"/> 其他：_____
二、問卷內容
1. 請問您有從事或接觸過任何相關老屋的行業或研究嗎？（例：建築修復或其他研究） <input checked="" type="checkbox"/> 有 <input type="checkbox"/> 沒有
2. 您覺得房子屋齡至少要到達幾年才能算是老屋？ <input checked="" type="checkbox"/> 50 年 <input type="checkbox"/> 100 年 <input type="checkbox"/> 150 年 <input type="checkbox"/> 200 年 <input type="checkbox"/> 200~以上
3. 若建築物再利用之後，變成與原本的使用機能不同，您覺得這樣好嗎？為什麼？ <input checked="" type="checkbox"/> 贊成 <input type="checkbox"/> 不贊成 意見：不同時期建築物，代表不同年代建築文化特色
4. 不同時期建築的保存計畫，保留了老屋本身甚至是空間記憶。您的觀點是？ <input checked="" type="checkbox"/> 贊成 <input type="checkbox"/> 不贊成 意見：本取建築物年代、代表不同工法、不同文化、不同產業特色、更是不同年齡人、空間記憶
5. 當前的老屋保存計畫，開始受到地方政府的重視。您的觀點是？對於政府的介入是否有甚麼建議？ <input checked="" type="checkbox"/> 贊成 <input type="checkbox"/> 不贊成 建議：應對私人土地、政府做宮積物轉，讓私有地主也能有自己更換到政府土地、私人土地也較容易老房子，保存、共同民衆使用

老屋認識調查問卷

※ 您好：

我是南華大學的研究生，目前正在進行有關老屋的論文撰寫，希望藉由本問卷瞭解大眾對於老屋基本看法，此問卷不會留下您的個人資料，請您放心填寫。

感謝您抽空閱讀，回答以下幾項問題。

南華大學研究生 莊雅筑

一、基本資料
1. 性別： <input checked="" type="checkbox"/> 男 <input type="checkbox"/> 女
2. 年齡： <input checked="" type="checkbox"/> 20~30 歲 <input type="checkbox"/> 31~40 歲 <input type="checkbox"/> 41~50 歲 <input type="checkbox"/> 51~60 歲 <input type="checkbox"/> 61 歲以上
3. 職業： <input checked="" type="checkbox"/> 軍 <input type="checkbox"/> 公 <input type="checkbox"/> 教 <input type="checkbox"/> 工 <input type="checkbox"/> 商 <input type="checkbox"/> 自由業 <input type="checkbox"/> 家管 <input type="checkbox"/> 其他：_____
二、問卷內容
1. 請問您有從事或接觸過任何相關老屋的行業或研究嗎？（例：建築修復或其他研究） <input checked="" type="checkbox"/> 有 <input type="checkbox"/> 沒有
2. 您覺得房子屋齡至少要到幾年才能算是老屋？ <input checked="" type="checkbox"/> 50 年 <input type="checkbox"/> 100 年 <input type="checkbox"/> 150 年 <input type="checkbox"/> 200 年 <input type="checkbox"/> 200~以上
3. 若建築物再利用之後，變成與原本的使用機能不同，您覺得這樣好嗎？為什麼？ <input checked="" type="checkbox"/> 贊成 <input type="checkbox"/> 不贊成 意見： 就算機能不同，原有的建築空間還是在的
4. 不同時期建築的保存計畫，保留了老屋本身甚至是空間記憶。您的觀點是？ <input checked="" type="checkbox"/> 贊成 <input type="checkbox"/> 不贊成 意見： 不同時期的建物也是這個街區的成長歷程
5. 當前的老屋保存計畫，開始受到地方政府的重視。您的觀點是？對於政府的介入是否有甚麼建議？ <input checked="" type="checkbox"/> 贊成 <input type="checkbox"/> 不贊成 政府應保持在提供資源者的狀態，由民間計畫者做主導，或許是一個比較好的作法

老屋認識調查問卷

※ 您好：

我是南華大學的研究生，目前正在進行有關老屋的論文撰寫，希望藉由本問卷瞭解大眾對於老屋基本看法，此問卷不會留下您的個人資料，請您放心填寫。

感謝您抽空閱讀，回答以下幾項問題。

南華大學研究生 莊雅筑

一、基本資料
1. 性別： <input checked="" type="checkbox"/> 男 <input type="checkbox"/> 女
2. 年齡： <input checked="" type="checkbox"/> 20~30 歲 <input type="checkbox"/> 31~40 歲 <input type="checkbox"/> 41~50 歲 <input type="checkbox"/> 51~60 歲 <input type="checkbox"/> 61 歲以上
3. 職業： <input type="checkbox"/> 軍 <input type="checkbox"/> 公 <input type="checkbox"/> 教 <input checked="" type="checkbox"/> 工 <input type="checkbox"/> 商 <input type="checkbox"/> 自由業 <input type="checkbox"/> 家管 <input type="checkbox"/> 其他：_____
二、問卷內容
1. 請問您有從事或接觸過任何相關老屋的行業或研究嗎？（例：建築修復或其他研究） <input checked="" type="checkbox"/> 有 <input type="checkbox"/> 沒有
2. 您覺得房子屋齡至少要到幾年才能算是老屋？ <input checked="" type="checkbox"/> 50 年 <input type="checkbox"/> 100 年 <input type="checkbox"/> 150 年 <input type="checkbox"/> 200 年 <input type="checkbox"/> 200~以上
3. 若建築物再利用之後，變成與原本的使用機能不同，您覺得這樣好嗎？為什麼？ <input checked="" type="checkbox"/> 贊成 <input type="checkbox"/> 不贊成 意見：使用者不同機能一定會改變
4. 不同時期建築的保存計畫，保留了老屋本身甚至是空間記憶。您的觀點是？ <input checked="" type="checkbox"/> 贊成 <input type="checkbox"/> 不贊成 意見：可發掘不同時期的工法，與生活習慣
5. 當前的老屋保存計畫，開始受到地方政府的重視。您的觀點是？對於政府的介入是否有甚麼建議？ <input checked="" type="checkbox"/> 贊成 <input type="checkbox"/> 不贊成 建議：尊重，聽取不同意見，

老屋認識調查問卷

※ 您好：

我是南華大學的研究生，目前正在進行有關老屋的論文撰寫，希望藉由本問卷瞭解大眾對於老屋基本看法，此問卷不會留下您的個人資料，請您放心填寫。

感謝您抽空閱讀，回答以下幾項問題。

南華大學研究生 莊雅筑

一、基本資料
1. 性別： <input type="checkbox"/> 男 <input checked="" type="checkbox"/> 女
2. 年齡： <input type="checkbox"/> 20~30 歲 <input type="checkbox"/> 31~40 歲 <input checked="" type="checkbox"/> 41~50 歲 <input type="checkbox"/> 51~60 歲 <input type="checkbox"/> 61 歲以上
3. 職業： <input type="checkbox"/> 軍 <input type="checkbox"/> 公 <input type="checkbox"/> 教 <input type="checkbox"/> 工 <input type="checkbox"/> 商 <input type="checkbox"/> 自由業 <input type="checkbox"/> 家管 <input checked="" type="checkbox"/> 其他：_____
二、問卷內容
1. 請問您有從事或接觸過任何相關老屋的行業或研究嗎？（例：建築修復或其他研究） <input checked="" type="checkbox"/> 有 <input type="checkbox"/> 沒有
2. 您覺得房子屋齡至少要到達幾年才能算是老屋？ <input checked="" type="checkbox"/> 50 年 <input type="checkbox"/> 100 年 <input type="checkbox"/> 150 年 <input type="checkbox"/> 200 年 <input type="checkbox"/> 200~以上
3. 若建築物再利用之後，變成與原本的使用機能不同，您覺得這樣好嗎？為什麼？ <input checked="" type="checkbox"/> 贊成 <input type="checkbox"/> 不贊成 意見：社會環境、使用者需求都是會改變的，空間再利用，反應需求，重新注入功能，建築再度活化，一代人會有一代人的故事，建築空間記住了故事、文化。
4. 不同時期建築的保存計畫，保留了老屋本身甚至是空間記憶。您的觀點是？ <input checked="" type="checkbox"/> 贊成 <input type="checkbox"/> 不贊成 意見：
5. 當前的老屋保存計畫，開始受到地方政府的重視。您的觀點是？對於政府的介入是否有甚麼建議？ <input checked="" type="checkbox"/> 贊成 <input type="checkbox"/> 不贊成 建議：1960年代中期，歐美遊歷一番的蔣經國開始台灣傳統民居、民宅的田調紀錄，邀請古蹟古蹟概念與保存，很時蔣氏已洞悉現代化過程中，“保存”的重要性與地方自明性。老屋的保存民間自發團體重要，但政府從更大的區域性或文化角度思考介入，可產生更大的影響，但介入不能粗暴採取式的抽樣進行，宜引入更多學術性、研究、讓保存有一個順利。

老屋認識調查問卷

※ 您好：

我是南華大學的研究生，目前正在進行有關老屋的論文撰寫，希望藉由本問卷瞭解大眾對於老屋基本看法，此問卷不會留下您的個人資料，請您放心填寫。

感謝您抽空閱讀，回答以下幾項問題。

南華大學研究生 莊雅筑

一、基本資料
1. 性別： <input type="checkbox"/> 男 <input checked="" type="checkbox"/> 女
2. 年齡： <input type="checkbox"/> 20~30 歲 <input type="checkbox"/> 31~40 歲 <input checked="" type="checkbox"/> 41~50 歲 <input type="checkbox"/> 51~60 歲 <input type="checkbox"/> 61 歲以上
3. 職業： <input type="checkbox"/> 軍 <input type="checkbox"/> 公 <input type="checkbox"/> 教 <input type="checkbox"/> 工 <input type="checkbox"/> 商 <input type="checkbox"/> 自由業 <input checked="" type="checkbox"/> 家管 <input type="checkbox"/> 其他：_____
二、問卷內容
1. 請問您有從事或接觸過任何相關老屋的行業或研究嗎？（例：建築修復或其他研究） <input type="checkbox"/> 有 <input checked="" type="checkbox"/> 沒有
2. 您覺得房子屋齡至少要到達幾年才能算是老屋？ <input type="checkbox"/> 50 年 <input checked="" type="checkbox"/> 100 年 <input type="checkbox"/> 150 年 <input type="checkbox"/> 200 年 <input type="checkbox"/> 200~以上
3. 若建築物再利用之後，變成與原本的使用機能不同，您覺得這樣好嗎？為什麼？ <input checked="" type="checkbox"/> 贊成 <input type="checkbox"/> 不贊成 意見：加入現代的觀感讓老屋有不同的風貌，能更吸引現代的人來了解、參與
4. 不同時期建築的保存計畫，保留了老屋本身甚至是空間記憶。您的觀點是？ <input checked="" type="checkbox"/> 贊成 <input type="checkbox"/> 不贊成 意見：每個老屋都有當時的歷史背景，應予尊重
5. 當前的老屋保存計畫，開始受到地方政府的重視。您的觀點是？對於政府的介入是否有甚麼建議？ <input checked="" type="checkbox"/> 贊成 <input type="checkbox"/> 不贊成 建議：由政府收購、整建及維護，成立專業活化老屋使用，或是以BOT方式交民間規劃

老屋認識調查問卷

※ 您好：

我是南華大學的研究生，目前正在進行有關老屋的論文撰寫，希望藉由本問卷瞭解大眾對於老屋基本看法，此問卷不會留下您的個人資料，請您放心填寫。

感謝您抽空閱讀，回答以下幾項問題。

南華大學研究生 莊雅筑

一、基本資料
1. 性別： <input checked="" type="checkbox"/> 男 <input type="checkbox"/> 女
2. 年齡： <input checked="" type="checkbox"/> 20~30 歲 <input type="checkbox"/> 31~40 歲 <input type="checkbox"/> 41~50 歲 <input type="checkbox"/> 51~60 歲 <input type="checkbox"/> 61 歲以上
3. 職業： <input type="checkbox"/> 軍 <input type="checkbox"/> 公 <input type="checkbox"/> 教 <input type="checkbox"/> 工 <input type="checkbox"/> 商 <input type="checkbox"/> 自由業 <input type="checkbox"/> 家管 <input checked="" type="checkbox"/> 其他： <u>學生</u>
二、問卷內容
1. 請問您有從事或接觸過任何相關老屋的行業或研究嗎？（例：建築修復或其他研究） <input type="checkbox"/> 有 <input checked="" type="checkbox"/> 沒有
2. 您覺得房子屋齡至少要到達幾年才能算是老屋？ <input type="checkbox"/> 50 年 <input checked="" type="checkbox"/> 100 年 <input type="checkbox"/> 150 年 <input type="checkbox"/> 200 年 <input type="checkbox"/> 200~以上
3. 若建築物再利用之後，變成與原本的使用機能不同，您覺得這樣好嗎？為什麼？ <input checked="" type="checkbox"/> 贊成 <input type="checkbox"/> 不贊成 意見： <u>如果是能改善原來老屋帶來的不良影響，重新為當地帶來人潮與復興，是可行的</u>
4. 不同時期建築的保存計畫，保留了老屋本身甚至是空間記憶。您的觀點是？ <input checked="" type="checkbox"/> 贊成 <input type="checkbox"/> 不贊成 意見： <u>每個時期的建築有屬於當時的回憶與特色，如果不是真的會為當地帶來負面影響，就應該多加保留，傳承歷史與文化。</u>
5. 當前的老屋保存計畫，開始受到地方政府的重視。您的觀點是？對於政府的介入是否有甚麼建議？ <input checked="" type="checkbox"/> 贊成 <input type="checkbox"/> 不贊成 建議： <u>運用政府的公權力，更能推動保存跟永續利用，民間跟政府也要適時溝通，讓政府知道古屋保存的<u>需求</u>。</u>

老屋認識調查問卷

※ 您好：

我是南華大學的研究生，目前正在進行有關老屋的論文撰寫，希望藉由本問卷瞭解大眾對於老屋基本看法，此問卷不會留下您的個人資料，請您放心填寫。

感謝您抽空閱讀，回答以下幾項問題。

南華大學研究生 莊雅筑

一、基本資料
1. 性別： <input type="checkbox"/> 男 <input checked="" type="checkbox"/> 女
2. 年齡： <input checked="" type="checkbox"/> 20~30 歲 <input type="checkbox"/> 31~40 歲 <input type="checkbox"/> 41~50 歲 <input type="checkbox"/> 51~60 歲 <input type="checkbox"/> 61 歲以上
3. 職業： <input type="checkbox"/> 軍 <input type="checkbox"/> 公 <input type="checkbox"/> 教 <input type="checkbox"/> 工 <input checked="" type="checkbox"/> 商 <input type="checkbox"/> 自由業 <input type="checkbox"/> 家管 <input type="checkbox"/> 其他：_____
二、問卷內容
1. 請問您有從事或接觸過任何相關老屋的行業或研究嗎？（例：建築修復或其他研究） <input type="checkbox"/> 有 <input checked="" type="checkbox"/> 沒有
2. 您覺得房子屋齡至少要到達幾年才能算是老屋？ <input type="checkbox"/> 50 年 <input type="checkbox"/> 100 年 <input checked="" type="checkbox"/> 150 年 <input type="checkbox"/> 200 年 <input type="checkbox"/> 200~以上
3. 若建築物再利用之後，變成與原本的使用機能不同，您覺得這樣好嗎？為什麼？ <input checked="" type="checkbox"/> 贊成 <input type="checkbox"/> 不贊成 意見： 能在老建築裡改造機能又能保有古老特色，覺得相當不錯，因為喜歡在現代建築當中能有味道的歷史覺得相當的棒
4. 不同時期建築的保存計畫，保留了老屋本身甚至是空間記憶。您的觀點是？ <input checked="" type="checkbox"/> 贊成 <input type="checkbox"/> 不贊成 意見： 喜歡，本身喜歡有歷史建築味道的古屋
5. 當前的老屋保存計畫，開始受到地方政府的重視。您的觀點是？對於政府的介入是否有甚麼建議？ <input checked="" type="checkbox"/> 贊成 <input type="checkbox"/> 不贊成 建議： 政府能開始重視老屋保存這樣很好，像是日本的老屋一樣，能在現代跟老屋和平共處

老屋認識調查問卷

※ 您好：

我是南華大學的研究生，目前正在進行有關老屋的論文撰寫，希望藉由本問卷瞭解大眾對於老屋基本看法，此問卷不會留下您的個人資料，請您放心填寫。

感謝您抽空閱讀，回答以下幾項問題。

南華大學研究生 莊雅筑

一、基本資料
1. 性別： <input type="checkbox"/> 男 <input checked="" type="checkbox"/> 女
2. 年齡： <input type="checkbox"/> 20~30 歲 <input checked="" type="checkbox"/> 31~40 歲 <input type="checkbox"/> 41~50 歲 <input type="checkbox"/> 51~60 歲 <input type="checkbox"/> 61 歲以上
3. 職業： <input type="checkbox"/> 軍 <input type="checkbox"/> 公 <input checked="" type="checkbox"/> 教 <input type="checkbox"/> 工 <input type="checkbox"/> 商 <input type="checkbox"/> 自由業 <input type="checkbox"/> 家管 <input type="checkbox"/> 其他：_____
二、問卷內容
1. 請問您有從事或接觸過任何相關老屋的行業或研究嗎？（例：建築修復或其他研究） <input type="checkbox"/> 有 <input checked="" type="checkbox"/> 沒有
2. 您覺得房子屋齡至少要到達幾年才能算是老屋？ <input checked="" type="checkbox"/> 50 年 <input type="checkbox"/> 100 年 <input type="checkbox"/> 150 年 <input type="checkbox"/> 200 年 <input type="checkbox"/> 200~以上
3. 若建築物再利用之後，變成與原本的使用機能不同，您覺得這樣好嗎？為什麼？ <input checked="" type="checkbox"/> 贊成 <input type="checkbox"/> 不贊成 意見：不。若能有持續原使用機能的需求，但從空間使用效率角度而言，也是合理。
4. 不同時期建築的保存計畫，保留了老屋本身甚至是空間記憶。您的觀點是？ <input checked="" type="checkbox"/> 贊成 <input type="checkbox"/> 不贊成 意見：若能保存建築部份元素，就能喚起使用者的記憶。
5. 當前的老屋保存計畫，開始受到地方政府的重視。您的觀點是？對於政府的介入是否有甚麼建議？ <input checked="" type="checkbox"/> 贊成 <input type="checkbox"/> 不贊成 建議：若一般民眾還未形成老屋保存的共識，可能需要政府的介入。

老屋認識調查問卷

※ 您好：

我是南華大學的研究生，目前正在進行有關老屋的論文撰寫，希望藉由本問卷瞭解大眾對於老屋基本看法，此問卷不會留下您的個人資料，請您放心填寫。

感謝您抽空閱讀，回答以下幾項問題。

南華大學研究生 莊雅筑

一、基本資料
1. 性別： <input type="checkbox"/> 男 <input checked="" type="checkbox"/> 女
2. 年齡： <input checked="" type="checkbox"/> 20~30 歲 <input type="checkbox"/> 31~40 歲 <input type="checkbox"/> 41~50 歲 <input type="checkbox"/> 51~60 歲 <input type="checkbox"/> 61 歲以上
3. 職業： <input type="checkbox"/> 軍 <input type="checkbox"/> 公 <input type="checkbox"/> 教 <input type="checkbox"/> 工 <input checked="" type="checkbox"/> 商 <input type="checkbox"/> 自由業 <input type="checkbox"/> 家管 <input type="checkbox"/> 其他：_____
二、問卷內容
1. 請問您有從事或接觸過任何相關老屋的行業或研究嗎？（例：建築修復或其他研究） <input type="checkbox"/> 有 <input checked="" type="checkbox"/> 沒有
2. 您覺得房子屋齡至少要到幾年才能算是老屋？ <input type="checkbox"/> 50 年 <input checked="" type="checkbox"/> 100 年 <input type="checkbox"/> 150 年 <input type="checkbox"/> 200 年 <input type="checkbox"/> 200~以上
3. 若建築物再利用之後，變成與原本的使用機能不同，您覺得這樣好嗎？為什麼？ <input checked="" type="checkbox"/> 贊成 <input type="checkbox"/> 不贊成 意見：但前提應該是要好好的規畫，不隨意改變老房子的外觀，建立符合理代使用的新空間，讓風貌得以永續保存。
4. 不同時期建築的保存計畫，保留了老屋本身甚至是空間記憶。您的觀點是？ <input checked="" type="checkbox"/> 贊成 <input type="checkbox"/> 不贊成 意見：每個老屋就像每個人都有屬於自己的故事，如果能好好保存，就能讓更多人看見只有老屋才能擁有的獨特風貌。
5. 當前的老屋保存計畫，開始受到地方政府的重視。您的觀點是？對於政府的介入是否有甚麼建議？ <input checked="" type="checkbox"/> 贊成 <input type="checkbox"/> 不贊成 建議：老房子的維護與整修對於屋主來說是保存的一大負擔，如果放著不管，老屋會隨著時間而損壞，最後只能拆除，所以保存和整修還是需要政府的介入。

老屋認識調查問卷

※ 您好：

我是南華大學的研究生，目前正在進行有關老屋的論文撰寫，希望藉由本問卷瞭解大眾對於老屋基本看法，此問卷不會留下您的個人資料，請您放心填寫。

感謝您抽空閱讀，回答以下幾項問題。

南華大學研究生 莊雅筑

一、基本資料
1. 性別： <input type="checkbox"/> 男 <input checked="" type="checkbox"/> 女
2. 年齡： <input checked="" type="checkbox"/> 20~30 歲 <input type="checkbox"/> 31~40 歲 <input type="checkbox"/> 41~50 歲 <input type="checkbox"/> 51~60 歲 <input type="checkbox"/> 61 歲以上
3. 職業： <input type="checkbox"/> 軍 <input type="checkbox"/> 公 <input type="checkbox"/> 教 <input type="checkbox"/> 工 <input type="checkbox"/> 商 <input checked="" type="checkbox"/> 自由業 <input checked="" type="checkbox"/> 家管 <input type="checkbox"/> 其他 _____
二、問卷內容
1. 請問您有從事或接觸過任何相關老屋的行業或研究嗎？（例：建築修復或其他研究） <input type="checkbox"/> 有 <input checked="" type="checkbox"/> 沒有
2. 您覺得房子屋齡至少要到達幾年才能算是老屋？ <input type="checkbox"/> 50 年 <input type="checkbox"/> 100 年 <input type="checkbox"/> 150 年 <input checked="" type="checkbox"/> 200 年 <input type="checkbox"/> 200~以上
3. 若建築物再利用之後，變成與原本的使用機能不同，您覺得這樣好嗎？為什麼？ <input checked="" type="checkbox"/> 贊成 <input type="checkbox"/> 不贊成 意見 建築再利用後若保持老屋本有特色 即便使用機能不同也沒關係。
4. 不同時期建築的保存計畫，保留了老屋本身甚至是空間記憶。您的觀點是？ <input checked="" type="checkbox"/> 贊成 <input type="checkbox"/> 不贊成 意見
5. 當前的老屋保存計畫，開始受到地方政府的重視。您的觀點是？對於政府的介入是否有甚麼建議？ <input checked="" type="checkbox"/> 贊成 <input type="checkbox"/> 不贊成 建議：

老屋認識調查問卷

※ 您好：

我是南華大學的研究生，目前正在進行有關老屋的論文撰寫，希望藉由本問卷瞭解大眾對於老屋基本看法，此問卷不會留下您的個人資料，請您放心填寫。

感謝您抽空閱讀，回答以下幾項問題。

南華大學研究生 莊雅筑

一、基本資料
1. 性別： <input checked="" type="checkbox"/> 男 <input type="checkbox"/> 女
2. 年齡： <input checked="" type="checkbox"/> 20~30 歲 <input type="checkbox"/> 31~40 歲 <input type="checkbox"/> 41~50 歲 <input type="checkbox"/> 51~60 歲 <input type="checkbox"/> 61 歲以上
3. 職業： <input checked="" type="checkbox"/> 軍 <input type="checkbox"/> 公 <input type="checkbox"/> 教 <input type="checkbox"/> 工 <input type="checkbox"/> 商 <input type="checkbox"/> 自由業 <input type="checkbox"/> 家管 <input type="checkbox"/> 其他：_____
二、問卷內容
1. 請問您有從事或接觸過任何相關老屋的行業或研究嗎？（例：建築修復或其他研究） <input type="checkbox"/> 有 <input checked="" type="checkbox"/> 沒有
2. 您覺得房子屋齡至少要到達幾年才能算是老屋？ <input checked="" type="checkbox"/> 50 年 <input type="checkbox"/> 100 年 <input type="checkbox"/> 150 年 <input type="checkbox"/> 200 年 <input type="checkbox"/> 200~以上
3. 若建築物再利用之後，變成與原本的使用機能不同，您覺得這樣好嗎？為什麼？ <input checked="" type="checkbox"/> 贊成 <input type="checkbox"/> 不贊成 意見：當然同意。即使與原本的功用不同，只要能特已被使用的東西重新再賦予新的功能，就有它存在的價值如意義。這也是現在一直提倡用「環保」的重要性。
4. 不同時期建築的保存計畫，保留了老屋本身甚至是空間記憶。您的觀點是？ <input checked="" type="checkbox"/> 贊成 <input type="checkbox"/> 不贊成 意見：保留老屋，保留了歷史的痕跡，也是能幫助現代的我們能了解過去發生的種種，所以即使只是保存老屋本身，也還是具有其價值。
5. 當前的老屋保存計畫，開始受到地方政府的重視。您的觀點是？對於政府的介入是否有甚麼建議？ <input checked="" type="checkbox"/> 贊成 <input type="checkbox"/> 不贊成 建議：政府可以提供補助一筆經費，並採納民眾意見或交由當地民眾參與執行老屋的保存。

老屋認識調查問卷

※ 您好：

我是南華大學的研究生，目前正在進行有關老屋的論文撰寫，希望藉由本問卷瞭解大眾對於老屋基本看法，此問卷不會留下您的個人資料，請您放心填寫。

感謝您抽空閱讀，回答以下幾項問題。

南華大學研究生 莊雅筑

一、基本資料
1. 性別： <input checked="" type="checkbox"/> 男 <input type="checkbox"/> 女
2. 年齡： <input type="checkbox"/> 20~30 歲 <input type="checkbox"/> 31~40 歲 <input type="checkbox"/> 41~50 歲 <input checked="" type="checkbox"/> 51~60 歲 <input type="checkbox"/> 61 歲以上
3. 職業： <input type="checkbox"/> 軍 <input type="checkbox"/> 公 <input type="checkbox"/> 教 <input type="checkbox"/> 工 <input type="checkbox"/> 商 <input checked="" type="checkbox"/> 自由業 <input type="checkbox"/> 家管 <input type="checkbox"/> 其他：_____
二、問卷內容
1. 請問您有從事或接觸過任何相關老屋的行業或研究嗎？（例：建築修復或其他研究） <input type="checkbox"/> 有 <input checked="" type="checkbox"/> 沒有
2. 您覺得房子屋齡至少要到幾年才能算是老屋？ <input checked="" type="checkbox"/> 50 年 <input type="checkbox"/> 100 年 <input type="checkbox"/> 150 年 <input type="checkbox"/> 200 年 <input type="checkbox"/> 200~以上
3. 若建築物再利用之後，變成與原本的使用機能不同，您覺得這樣好嗎？為什麼？ <input checked="" type="checkbox"/> 贊成 <input type="checkbox"/> 不贊成 意見：總結構不動為主。
4. 不同時期建築的保存計畫，保留了老屋本身甚至是空間記憶。您的觀點是？ <input checked="" type="checkbox"/> 贊成 <input type="checkbox"/> 不贊成 意見：古老建築材料好應保存。
5. 當前的老屋保存計畫，開始受到地方政府的重視。您的觀點是？對於政府的介入是否有甚麼建議？ <input type="checkbox"/> 贊成 <input checked="" type="checkbox"/> 不贊成 建議：交專業人士

老屋認識調查問卷

※ 您好：

我是南華大學的研究生，目前正在進行有關老屋的論文撰寫，希望藉由本問卷瞭解大眾對於老屋基本看法，此問卷不會留下您的個人資料，請您放心填寫。

感謝您抽空閱讀，回答以下幾項問題。

南華大學研究生 莊雅筑

一、基本資料
1. 性別： <input type="checkbox"/> 男 <input checked="" type="checkbox"/> 女
2. 年齡： <input type="checkbox"/> 20~30 歲 <input type="checkbox"/> 31~40 歲 <input checked="" type="checkbox"/> 41~50 歲 <input type="checkbox"/> 51~60 歲 <input type="checkbox"/> 61 歲以上
3. 職業： <input type="checkbox"/> 軍 <input type="checkbox"/> 公 <input checked="" type="checkbox"/> 教 <input type="checkbox"/> 工 <input type="checkbox"/> 商 <input type="checkbox"/> 自由業 <input type="checkbox"/> 家管 <input type="checkbox"/> 其他：_____
二、問卷內容
1. 請問您有從事或接觸過任何相關老屋的行業或研究嗎？（例：建築修復或其他研究） <input type="checkbox"/> 有 <input checked="" type="checkbox"/> 沒有
2. 您覺得房子屋齡至少要到達幾年才能算是老屋？ <input checked="" type="checkbox"/> 50 年 <input type="checkbox"/> 100 年 <input type="checkbox"/> 150 年 <input type="checkbox"/> 200 年 <input type="checkbox"/> 200~以上
3. 若建築物再利用之後，變成與原本的使用機能不同，您覺得這樣好嗎？為什麼？ <input checked="" type="checkbox"/> 贊成 <input type="checkbox"/> 不贊成 意見： 能延續老屋的生命，再賦予新意。
4. 不同時期建築的保存計畫，保留了老屋本身甚至是空間記憶。您的觀點是？ <input checked="" type="checkbox"/> 贊成 <input type="checkbox"/> 不贊成 意見： 時空連結，增加文化內涵。
5. 當前的老屋保存計畫，開始受到地方政府的重視。您的觀點是？對於政府的介入是否有甚麼建議？ <input checked="" type="checkbox"/> 贊成 <input type="checkbox"/> 不贊成 建議： 政府願意保存而不是拆除值得鼓勵，但需用心，聽取意見，避免流留形式。

老屋認識調查問卷

※ 您好：

我是南華大學的研究生，目前正在進行有關老屋的論文撰寫，希望藉由本問卷瞭解大眾對於老屋基本看法，此問卷不會留下您的個人資料，請您放心填寫。

感謝您抽空閱讀，回答以下幾項問題。

南華大學研究生 莊雅筑

<p>一、基本資料</p>
<p>1. 性別： <input type="checkbox"/> 男 <input checked="" type="checkbox"/> 女</p>
<p>2. 年齡： <input checked="" type="checkbox"/> 20~30 歲 <input type="checkbox"/> 31~40 歲 <input type="checkbox"/> 41~50 歲 <input type="checkbox"/> 51~60 歲 <input type="checkbox"/> 61 歲以上</p>
<p>3. 職業： <input type="checkbox"/> 軍 <input type="checkbox"/> 公 <input type="checkbox"/> 教 <input type="checkbox"/> 工 <input checked="" type="checkbox"/> 商 <input type="checkbox"/> 自由業 <input type="checkbox"/> 家管 <input type="checkbox"/> 其他：_____</p>
<p>二、問卷內容</p>
<p>1. 請問您有從事或接觸過任何相關老屋的行業或研究嗎？（例：建築修復或其他研究） <input type="checkbox"/> 有 <input checked="" type="checkbox"/> 沒有</p>
<p>2. 您覺得房子屋齡至少要到達幾年才能算是老屋？ <input checked="" type="checkbox"/> 50 年 <input type="checkbox"/> 100 年 <input type="checkbox"/> 150 年 <input type="checkbox"/> 200 年 <input type="checkbox"/> 200~以上</p>
<p>3. 若建築物再利用之後，變成與原本的使用機能不同，您覺得這樣好嗎？為什麼？ <input checked="" type="checkbox"/> 贊成 <input type="checkbox"/> 不贊成 意見：有許多老建築都變成了廢墟，有了不同的機能才能延續老屋的生命。</p>
<p>4. 不同時期建築的保存計畫，保留了老屋本身甚至是空間記憶。您的觀點是？ <input checked="" type="checkbox"/> 贊成 <input type="checkbox"/> 不贊成 意見：保存歷史能讓後代去體驗了解以前的生活，歷史用D說很難體驗到，唯有親眼見證才能印象深刻！ 上裡</p>
<p>5. 當前的老屋保存計畫，開始受到地方政府的重視，您的觀點是？對於政府的介入是否有甚麼建議？ <input checked="" type="checkbox"/> 贊成 <input type="checkbox"/> 不贊成 建議：政府介入才有大量的資源可去運用。</p>

問卷二

老屋空間活化調查問卷

※ 您好：

我是南華大學的研究生，目前正在進行有關老屋的論文撰寫，希望藉由本問卷瞭解大眾對於老屋基本看法，此問卷不會留下您的個人資料，請您放心填寫。

感謝您抽空閱讀，回答以下幾項問題。

南華大學研究生 莊雅筑

一、基本資料
1. 性別： <input checked="" type="checkbox"/> 男 <input type="checkbox"/> 女
2. 年齡： <input checked="" type="checkbox"/> 20~30 歲 <input type="checkbox"/> 31~40 歲 <input type="checkbox"/> 41~50 歲 <input type="checkbox"/> 51~60 歲 <input type="checkbox"/> 61 歲以上
3. 職業： <input checked="" type="checkbox"/> 軍 <input type="checkbox"/> 公 <input type="checkbox"/> 教 <input type="checkbox"/> 工 <input type="checkbox"/> 商 <input type="checkbox"/> 自由業 <input type="checkbox"/> 家管 <input type="checkbox"/> 其他：_____
二、問卷內容
1. 您覺得房子屋齡至少要到達幾年才能算是老屋？ <input type="checkbox"/> 50 年 <input checked="" type="checkbox"/> 100 年 <input type="checkbox"/> 150 年 <input type="checkbox"/> 200 年 <input type="checkbox"/> 200~以上
2. 請問您有接觸過任何相關老屋的經驗嗎？（例：建築修復或居住或其中用餐） <input checked="" type="checkbox"/> 有 <input type="checkbox"/> 沒有
3. 若您處在與原本的使用機能完全不同的老舊建築中，依舊能清楚的感受到這是由老舊空間所改造的嗎？ <input type="checkbox"/> 有 <input type="checkbox"/> 沒有 <input checked="" type="checkbox"/> 其他 <u>要看改變大</u>
4. 若在老屋中沒有清楚的感受到是由老舊空間改造而來，您覺得是因為？（可複選） <input checked="" type="checkbox"/> 空間變化太大 <input checked="" type="checkbox"/> 營造氣氛不足 <input type="checkbox"/> 沒有仔細感受 <input type="checkbox"/> 其他 _____
5. 若老屋修復後內部空間過度改造、新穎，您認為這樣好嗎？ <input type="checkbox"/> 好 <input checked="" type="checkbox"/> 不好
6. 若老屋過度改造，您的感覺會是？（可複選） <input checked="" type="checkbox"/> 失去老屋的特色 <input checked="" type="checkbox"/> 看不到空間歷史痕跡 <input type="checkbox"/> 很有創意 <input checked="" type="checkbox"/> 其他 <u>主要還是看改造目的</u>
7. 若老屋的改造方向由您來決定，您覺得這樣好嗎？ <input type="checkbox"/> 贊成 <input checked="" type="checkbox"/> 不贊成
8. 您心目中期望的老屋改造方向是？為什麼？ <input type="checkbox"/> 商業化 <input type="checkbox"/> 教育場所 <input type="checkbox"/> 住家 <input checked="" type="checkbox"/> 旅館 <input type="checkbox"/> 維持現有使用方式 <input type="checkbox"/> 其他 _____ 原因： <u>不同的住宿體驗亦是豐富生命的途徑</u>
9. 若老屋改造的成果不佳，您認為主要的原因會是？（擇一） <input type="checkbox"/> 政府參與不力 <input type="checkbox"/> 屋主不願意配合 <input type="checkbox"/> 拆除更新較有誘因 <input type="checkbox"/> 民眾歷史觀念不足 <input checked="" type="checkbox"/> 其他 <u>全看有無符合改造初衷</u>
10. 如果您有棟老屋，有意願參與改造行列嗎？為什麼？ <input type="checkbox"/> 會 <input checked="" type="checkbox"/> 不會 原因： <u>補助太少、限制太多</u>

老屋空間活化調查問卷

※ 您好：

我是南華大學的研究生，目前正在進行有關老屋的論文撰寫，希望藉由本問卷瞭解大眾對於老屋基本看法，此問卷不會留下您的個人資料，請您放心填寫。

感謝您抽空閱讀，回答以下幾項問題。

南華大學研究生 莊雅筑

一、基本資料	
1. 性別：	<input checked="" type="checkbox"/> 男 <input type="checkbox"/> 女
2. 年齡：	<input checked="" type="checkbox"/> 20~30 歲 <input type="checkbox"/> 31~40 歲 <input type="checkbox"/> 41~50 歲 <input type="checkbox"/> 51~60 歲 <input type="checkbox"/> 61 歲以上
3. 職業：	<input type="checkbox"/> 軍 <input type="checkbox"/> 公 <input type="checkbox"/> 教 <input type="checkbox"/> 工 <input type="checkbox"/> 商 <input type="checkbox"/> 自由業 <input type="checkbox"/> 家管 <input checked="" type="checkbox"/> 其他： <u>學生</u>
二、問卷內容	
1. 您覺得房子屋齡至少要到達幾年才能算是老屋？	<input checked="" type="checkbox"/> 50 年 <input type="checkbox"/> 100 年 <input type="checkbox"/> 150 年 <input type="checkbox"/> 200 年 <input type="checkbox"/> 200~以上
2. 請問您有接觸過任何相關老屋的經驗嗎？（例：建築修復或居住或其中用餐）	<input checked="" type="checkbox"/> 有 <input type="checkbox"/> 沒有
3. 若您處在與原本的使用機能完全不同的老舊建築中，依舊能清楚的感受到這是由老舊空間所改造的嗎？	<input checked="" type="checkbox"/> 有 <input type="checkbox"/> 沒有 <input type="checkbox"/> 其他_____
4. 若在老屋中沒有清楚的感受到是由老舊空間改造而來，您覺得是因為？（可複選）	<input checked="" type="checkbox"/> 空間變化太大 <input type="checkbox"/> 營造氣氛不足 <input type="checkbox"/> 沒有仔細感受 <input type="checkbox"/> 其他_____
5. 若老屋修復後內部空間過度改造、新穎，您認為這樣好嗎？	<input type="checkbox"/> 好 <input checked="" type="checkbox"/> 不好
6. 若老屋過度改造，您的感覺會是？（可複選）	<input type="checkbox"/> 失去老屋的特色 <input checked="" type="checkbox"/> 看不到空間歷史痕跡 <input type="checkbox"/> 很有創意 <input type="checkbox"/> 其他_____
7. 若老屋的改造方向由您來決定，您覺得這樣好嗎？	<input checked="" type="checkbox"/> 贊成 <input type="checkbox"/> 不贊成
8. 您心目中期望的老屋改造方向是？為什麼？	<input type="checkbox"/> 商業化 <input type="checkbox"/> 教育場所 <input type="checkbox"/> 住家 <input checked="" type="checkbox"/> 旅館 <input type="checkbox"/> 維持現有使用方式 <input type="checkbox"/> 其他_____
原因：	<u>住居上更能感受到歷史感及老屋的故事，且能被更多體驗</u>
9. 若老屋改造的成果不佳，您認為主要的原因會是？（擇一）	<input type="checkbox"/> 政府參與不力 <input type="checkbox"/> 屋主不願意配合 <input checked="" type="checkbox"/> 拆除更新較有誘因 <input type="checkbox"/> 民眾歷史觀念不足 <input type="checkbox"/> 其他_____
10. 如果您有棟老屋，有意願參與改造行列嗎？為什麼？	<input checked="" type="checkbox"/> 會 <input type="checkbox"/> 不會 原因： <u>能讓更多人體驗老屋魅力</u>

老屋空間活化調查問卷

※ 您好：

我是南華大學的研究生，目前正在進行有關老屋的論文撰寫，希望藉由本問卷瞭解大眾對於老屋基本看法，此問卷不會留下您的個人資料，請您放心填寫。

感謝您抽空閱讀，回答以下幾項問題。

南華大學研究生 莊雅筑

一、基本資料
1. 性別： <input checked="" type="checkbox"/> 男 <input type="checkbox"/> 女
2. 年齡： <input checked="" type="checkbox"/> 20~30 歲 <input type="checkbox"/> 31~40 歲 <input type="checkbox"/> 41~50 歲 <input type="checkbox"/> 51~60 歲 <input type="checkbox"/> 61 歲以上
3. 職業： <input type="checkbox"/> 軍 <input type="checkbox"/> 公 <input type="checkbox"/> 教 <input checked="" type="checkbox"/> 工 <input type="checkbox"/> 商 <input type="checkbox"/> 自由業 <input type="checkbox"/> 家管 <input type="checkbox"/> 其他：_____
二、問卷內容
1. 您覺得房子屋齡至少要到達幾年才能算是老屋？ <input checked="" type="checkbox"/> 50 年 <input type="checkbox"/> 100 年 <input type="checkbox"/> 150 年 <input type="checkbox"/> 200 年 <input type="checkbox"/> 200~以上
2. 請問您有接觸過任何相關老屋的經驗嗎？（例：建築修復或居住或其中用餐） <input checked="" type="checkbox"/> 有 <input type="checkbox"/> 沒有
3. 若您處在與原本的使用機能完全不同的老舊建築中，依舊能清楚的感受到這是由老舊空間所改造的嗎？ <input checked="" type="checkbox"/> 有 <input type="checkbox"/> 沒有 <input type="checkbox"/> 其他_____
4. 若在老屋中沒有清楚的感受到是由老舊空間改造而來，您覺得是因為？ （可複選） <input checked="" type="checkbox"/> 空間變化太大 <input type="checkbox"/> 營造氣氛不足 <input type="checkbox"/> 沒有仔細感受 <input type="checkbox"/> 其他_____
5. 若老屋修復後內部空間過度改造，新穎，您認為這樣好嗎？ <input type="checkbox"/> 好 <input checked="" type="checkbox"/> 不好
6. 若老屋過度改造，您的感覺會是？（可複選） <input checked="" type="checkbox"/> 失去老屋的特色 <input checked="" type="checkbox"/> 看不到空間歷史痕跡 <input checked="" type="checkbox"/> 很有創意 <input type="checkbox"/> 其他_____
7. 若老屋的改造方向由您來決定，您覺得這樣好嗎？ <input type="checkbox"/> 贊成 <input checked="" type="checkbox"/> 不贊成
8. 您心目中期望的老屋改造方向是？為什麼？ <input checked="" type="checkbox"/> 商業化 <input checked="" type="checkbox"/> 教育場所 <input checked="" type="checkbox"/> 住家 <input checked="" type="checkbox"/> 旅館 <input type="checkbox"/> 維持現有使用方式 <input type="checkbox"/> 其他_____ 原因：以上皆為不錯的方向
9. 若老屋改造的成果不佳，您認為最主要的原因會是？（擇一） <input type="checkbox"/> 政府參與不力 <input type="checkbox"/> 屋主不願意配合 <input type="checkbox"/> 拆除更新較有誘因 <input type="checkbox"/> 民眾歷史觀念不足 <input checked="" type="checkbox"/> 其他 向心力不足
10. 如果您有棟老屋，有意願參與改造行列嗎？為什麼？ <input checked="" type="checkbox"/> 會 <input type="checkbox"/> 不會 原因：在不違反自己意願變好，何樂而不為

老屋空間活化調查問卷

※ 您好：

我是南華大學的研究生，目前正在進行有關老屋的論文撰寫，希望藉由本問卷瞭解大眾對於老屋基本看法，此問卷不會留下您的個人資料，請您放心填寫。

感謝您抽空閱讀，回答以下幾項問題。

南華大學研究生 莊雅筑

一、基本資料	
1. 性別：	<input checked="" type="checkbox"/> 男 <input type="checkbox"/> 女
2. 年齡：	<input checked="" type="checkbox"/> 20~30 歲 <input type="checkbox"/> 31~40 歲 <input type="checkbox"/> 41~50 歲 <input type="checkbox"/> 51~60 歲 <input type="checkbox"/> 61 歲以上
3. 職業：	<input type="checkbox"/> 軍 <input type="checkbox"/> 公 <input type="checkbox"/> 教 <input type="checkbox"/> 工 <input type="checkbox"/> 商 <input type="checkbox"/> 自由業 <input type="checkbox"/> 家管 <input checked="" type="checkbox"/> 其他：學生
二、問卷內容	
1. 您覺得房子屋齡至少要到幾年才能算是老屋？	<input checked="" type="checkbox"/> 50 年 <input type="checkbox"/> 100 年 <input type="checkbox"/> 150 年 <input type="checkbox"/> 200 年 <input type="checkbox"/> 200~以上
2. 請問您有接觸過任何相關老屋的經驗嗎？（例：建築修復或居住或其中用餐）	<input checked="" type="checkbox"/> 有 <input type="checkbox"/> 沒有
3. 若您處在與原本的使用機能完全不同的老舊建築中，依舊能清楚的感受到這是由老舊空間所改造的嗎？	<input checked="" type="checkbox"/> 有 <input type="checkbox"/> 沒有 <input type="checkbox"/> 其他
4. 若在老屋中沒有清楚的感受到是由老舊空間改造而來，您覺得是因為？（可複選）	<input checked="" type="checkbox"/> 空間變化太大 <input checked="" type="checkbox"/> 營造氣氛不足 <input type="checkbox"/> 沒有仔細感受 <input checked="" type="checkbox"/> 其他：空間科學性修復差
5. 若老屋修復後內部空間過度改造、新穎，您認為這樣好嗎？	<input checked="" type="checkbox"/> 好 <input checked="" type="checkbox"/> 不好
6. 若老屋過度改造，您的感覺會是？（可複選）	<input checked="" type="checkbox"/> 失去老屋的特色 <input checked="" type="checkbox"/> 看不到空間歷史痕跡 <input checked="" type="checkbox"/> 很有創意 <input type="checkbox"/> 其他
7. 若老屋的改造方向由您來決定，您覺得這樣好嗎？	<input type="checkbox"/> 贊成 <input checked="" type="checkbox"/> 不贊成
8. 您心目中期望的老屋改造方向是？為什麼？	<input type="checkbox"/> 商業化 <input checked="" type="checkbox"/> 教育場所 <input checked="" type="checkbox"/> 住家 <input type="checkbox"/> 旅館 <input type="checkbox"/> 維持現有使用方式 <input type="checkbox"/> 其他 原因：教育-住-是最單純生活化的，不會因產品外在因素不符合生活的
9. 若老屋改造的成果不佳，您認為最主要的原因會是？（擇一）	<input type="checkbox"/> 政府參與不力 <input type="checkbox"/> 屋主不願意配合 <input checked="" type="checkbox"/> 拆除更新較有誘因 <input checked="" type="checkbox"/> 民眾歷史觀念不足 <input type="checkbox"/> 其他 去改變他。有礙建築物，無有效的改造，符合生活應用。
10. 如果您有棟老屋，有意願參與改造行列嗎？為什麼？	<input checked="" type="checkbox"/> 會 <input type="checkbox"/> 不會 原因：老屋會因時代的改變產生不符合時宜的設施問題，透過改造，可以找到適合新時代的方式。

老屋空間活化調查問卷

※ 您好：

我是南華大學的研究生，目前正在進行有關老屋的論文撰寫，希望藉由本問卷瞭解大眾對於老屋基本看法，此問卷不會留下您的個人資料，請您放心填寫。

感謝您抽空閱讀，回答以下幾項問題。

南華大學研究生 莊雅筑

一、基本資料	
1. 性別：	<input type="checkbox"/> 男 <input checked="" type="checkbox"/> 女
2. 年齡：	<input type="checkbox"/> 20~30 歲 <input type="checkbox"/> 31~40 歲 <input checked="" type="checkbox"/> 41~50 歲 <input type="checkbox"/> 51~60 歲 <input type="checkbox"/> 61 歲以上
3. 職業：	<input type="checkbox"/> 軍 <input type="checkbox"/> 公 <input type="checkbox"/> 教 <input type="checkbox"/> 工 <input type="checkbox"/> 商 <input checked="" type="checkbox"/> 自由業 <input type="checkbox"/> 家管 <input type="checkbox"/> 其他：_____
二、問卷內容	
1. 您覺得房子屋齡至少要到達幾年才能算是老屋？	<input checked="" type="checkbox"/> 50 年 <input type="checkbox"/> 100 年 <input type="checkbox"/> 150 年 <input type="checkbox"/> 200 年 <input type="checkbox"/> 200~以上
2. 請問您有接觸過任何相關老屋的經驗嗎？（例：建築修復或居住或其中用餐）	<input checked="" type="checkbox"/> 有 <input type="checkbox"/> 沒有
3. 若您處在與原本的使用機能完全不同的老舊建築中，依舊能清楚的感受到這是由老舊空間所改造的嗎？	<input type="checkbox"/> 有 <input type="checkbox"/> 沒有 <input checked="" type="checkbox"/> 其他 <u>只要在裝修過程保留老屋元素，即使使用機能不同</u>
4. 若在老屋中沒有清楚的感受到是由老舊空間改造而來，您覺得是因為？（可複選）	<input checked="" type="checkbox"/> 空間變化太大 <input type="checkbox"/> 營造氣氛不足 <input type="checkbox"/> 沒有仔細感受 <input type="checkbox"/> 其他 <u>依然可以感受到</u>
5. 若老屋修復後內部空間過度改造、新穎，您認為這樣好嗎？	<input type="checkbox"/> 好 <input checked="" type="checkbox"/> 不好
6. 若老屋過度改造，您的感覺會是？（可複選）	<input checked="" type="checkbox"/> 失去老屋的特色 <input checked="" type="checkbox"/> 看不到空間歷史痕跡 <input type="checkbox"/> 很有創意 <input type="checkbox"/> 其他 _____
7. 若老屋的改造方向由您來決定，您覺得這樣好嗎？	<input checked="" type="checkbox"/> 贊成 <input type="checkbox"/> 不贊成
8. 您心目中期望的老屋改造方向是？為什麼？	<input checked="" type="checkbox"/> 商業化 <input checked="" type="checkbox"/> 教育場所 <input type="checkbox"/> 住家 <input checked="" type="checkbox"/> 旅館 <input type="checkbox"/> 維持現有使用方式 <input type="checkbox"/> 其他 _____ 原因： <u>做為公眾使用才有更多教育傳承的機會。</u>
9. 若老屋改造的成果不佳，您認為最主要的原因會是？（擇一）	<input type="checkbox"/> 政府參與不力 <input type="checkbox"/> 屋主不願意配合 <input checked="" type="checkbox"/> 拆除更新較有誘因 <input type="checkbox"/> 民眾歷史觀念不足 <input type="checkbox"/> 其他 _____
10. 如果您有棟老屋，有意願參與改造行列嗎？為什麼？	<input type="checkbox"/> 會 <input checked="" type="checkbox"/> 不會 原因： <u>因本身從事設計相關行業，已有能力及資源可自行處理。</u>

老屋空間活化調查問卷

※ 您好：

我是南華大學的研究生，目前正在進行有關老屋的論文撰寫，希望藉由本問卷瞭解大眾對於老屋基本看法，此問卷不會留下您的個人資料，請您放心填寫。

感謝您抽空閱讀，回答以下幾項問題。

南華大學研究生 莊雅筑

一、基本資料
1. 性別： <input checked="" type="checkbox"/> 男 <input type="checkbox"/> 女
2. 年齡： <input checked="" type="checkbox"/> 20~30 歲 <input type="checkbox"/> 31~40 歲 <input type="checkbox"/> 41~50 歲 <input type="checkbox"/> 51~60 歲 <input type="checkbox"/> 61 歲以上
3. 職業： <input checked="" type="checkbox"/> 軍 <input type="checkbox"/> 公 <input type="checkbox"/> 教 <input type="checkbox"/> 工 <input type="checkbox"/> 商 <input type="checkbox"/> 自由業 <input type="checkbox"/> 家管 <input type="checkbox"/> 其他：_____
二、問卷內容
1. 您覺得房子屋齡至少要到幾年才能算是老屋？ <input checked="" type="checkbox"/> 50 年 <input type="checkbox"/> 100 年 <input type="checkbox"/> 150 年 <input type="checkbox"/> 200 年 <input type="checkbox"/> 200~以上
2. 請問您有接觸過任何相關老屋的經驗嗎？（例：建築修復或居住或其中用餐） <input checked="" type="checkbox"/> 有 <input type="checkbox"/> 沒有
3. 若您處在與原本的使用機能完全不同的老舊建築中，依舊能清楚的感受到這是由老舊空間所改造的嗎？ <input checked="" type="checkbox"/> 有 <input type="checkbox"/> 沒有 <input type="checkbox"/> 其他_____
4. 若在老屋中沒有清楚的感受到是由老舊空間改造而來，您覺得是因為？ （可複選） <input checked="" type="checkbox"/> 空間變化太大 <input checked="" type="checkbox"/> 營造氣氛不足 <input type="checkbox"/> 沒有仔細感受 <input checked="" type="checkbox"/> 其他 <u>材料變化大</u>
5. 若老屋修復後內部空間過度改造、新穎，您認為這樣好嗎？ <input type="checkbox"/> 好 <input checked="" type="checkbox"/> 不好
6. 若老屋過度改造，您的感覺會是？（可複選） <input checked="" type="checkbox"/> 失去老屋的特色 <input type="checkbox"/> 看不到空間歷史痕跡 <input type="checkbox"/> 很有創意 <input type="checkbox"/> 其他_____
7. 若老屋的改造方向由您來決定，您覺得這樣好嗎？ <input type="checkbox"/> 贊成 <input checked="" type="checkbox"/> 不贊成
8. 您心目中期望的老屋改造方向是？為什麼？ <input checked="" type="checkbox"/> 商業化 <input checked="" type="checkbox"/> 教育場所 <input checked="" type="checkbox"/> 住家 <input type="checkbox"/> 旅館 <input type="checkbox"/> 維持現有使用方式 <input type="checkbox"/> 其他_____ 原因： <u>商業化有資金可以運作 教育有學校推廣 住家自住</u>
9. 若老屋改造的成果不佳，您認為最主要的原因會是？（擇一） <input type="checkbox"/> 政府參與不力 <input checked="" type="checkbox"/> 屋主不願意配合 <input checked="" type="checkbox"/> 拆除更新較有誘因 <input type="checkbox"/> 民眾歷史觀念不足 <input type="checkbox"/> 其他_____
10. 如果您有棟老屋，有意願參與改造行列嗎？為什麼？ <input checked="" type="checkbox"/> 會 <input type="checkbox"/> 不會 原因： <u>本身願所 贊助經費</u>

老屋空間活化調查問卷

※ 您好：

我是南華大學的研究生，目前正在進行有關老屋的論文撰寫，希望藉由本問卷瞭解大眾對於老屋基本看法，此問卷不會留下您的個人資料，請您放心填寫。

感謝您抽空閱讀，回答以下幾項問題。

南華大學研究生 莊雅筑

一、基本資料	
1. 性別：	<input checked="" type="checkbox"/> 男 <input type="checkbox"/> 女
2. 年齡：	<input checked="" type="checkbox"/> 20~30 歲 <input type="checkbox"/> 31~40 歲 <input type="checkbox"/> 41~50 歲 <input type="checkbox"/> 51~60 歲 <input type="checkbox"/> 61 歲以上
3. 職業：	<input type="checkbox"/> 軍 <input type="checkbox"/> 公 <input type="checkbox"/> 教 <input type="checkbox"/> 工 <input type="checkbox"/> 商 <input type="checkbox"/> 自由業 <input type="checkbox"/> 家管 <input checked="" type="checkbox"/> 其他： <u>學生</u>
二、問卷內容	
1. 您覺得房子屋齡至少要到達幾年才能算是老屋？	<input type="checkbox"/> 50 年 <input checked="" type="checkbox"/> 100 年 <input type="checkbox"/> 150 年 <input type="checkbox"/> 200 年 <input type="checkbox"/> 200~以上
2. 請問您有接觸過任何相關老屋的經驗嗎？（例：建築修復或居住或其中用餐）	<input checked="" type="checkbox"/> 有 <input type="checkbox"/> 沒有
3. 若您處在與原本的使用機能完全不同的老舊建築中，依舊能清楚的感受到這是由老舊空間所改造的嗎？	<input checked="" type="checkbox"/> 有 <input type="checkbox"/> 沒有 <input type="checkbox"/> 其他_____
4. 若在老屋中沒有清楚的感受到是由老舊空間改造而來，您覺得是因為？ （可複選）	<input checked="" type="checkbox"/> 空間變化太大 <input checked="" type="checkbox"/> 營造氣氛不足 <input type="checkbox"/> 沒有仔細感受 <input type="checkbox"/> 其他_____
5. 若老屋修復後內部空間過度改造、新穎，您認為這樣好嗎？	<input type="checkbox"/> 好 <input checked="" type="checkbox"/> 不好
6. 若老屋過度改造，您的感覺會是？（可複選）	<input checked="" type="checkbox"/> 失去老屋的特色 <input checked="" type="checkbox"/> 看不到空間歷史痕跡 <input type="checkbox"/> 很有創意 <input type="checkbox"/> 其他_____
7. 若老屋的改造方向由您來決定，您覺得這樣好嗎？	<input checked="" type="checkbox"/> 贊成 <input type="checkbox"/> 不贊成
8. 您心目中期望的老屋改造方向是？為什麼？	<input type="checkbox"/> 商業化 <input type="checkbox"/> 教育場所 <input type="checkbox"/> 住家 <input checked="" type="checkbox"/> 旅館 <input type="checkbox"/> 維持現有使用方式 <input type="checkbox"/> 其他_____ 原因： <u>改造成特色旅館讓遊客更能了解到當地歷史、文化</u>
9. 若老屋改造的成果不佳，您認為最主要的原因會是？（擇一）	<input type="checkbox"/> 政府參與不力 <input type="checkbox"/> 屋主不願意配合 <input type="checkbox"/> 拆除更新較有誘因 <input checked="" type="checkbox"/> 民眾歷史觀念不足 <input type="checkbox"/> 其他_____
10. 如果您有棟老屋，有意願參與改造行列嗎？為什麼？	<input checked="" type="checkbox"/> 會 <input type="checkbox"/> 不會 原因：_____

老屋空間活化調查問卷

※ 您好：

我是南華大學的研究生，目前正在進行有關老屋的論文撰寫，希望藉由本問卷瞭解大眾對於老屋基本看法，此問卷不會留下您的個人資料，請您放心填寫。

感謝您抽空閱讀，回答以下幾項問題。

南華大學研究生 莊雅筑

一、基本資料
1. 性別： <input checked="" type="checkbox"/> 男 <input type="checkbox"/> 女
2. 年齡： <input type="checkbox"/> 20~30 歲 <input type="checkbox"/> 31~40 歲 <input type="checkbox"/> 41~50 歲 <input checked="" type="checkbox"/> 51~60 歲 <input type="checkbox"/> 61 歲以上
3. 職業： <input type="checkbox"/> 軍 <input type="checkbox"/> 公 <input type="checkbox"/> 教 <input type="checkbox"/> 工 <input type="checkbox"/> 商 <input checked="" type="checkbox"/> 自由業 <input type="checkbox"/> 家管 <input type="checkbox"/> 其他：_____
二、問卷內容
1. 您覺得房子屋齡至少要到幾年才能算是老屋？ <input checked="" type="checkbox"/> 50 年 <input type="checkbox"/> 100 年 <input type="checkbox"/> 150 年 <input type="checkbox"/> 200 年 <input type="checkbox"/> 200~以上
2. 請問您有接觸過任何相關老屋的經驗嗎？（例：建築修復或居住或其中用餐） <input checked="" type="checkbox"/> 有 <input type="checkbox"/> 沒有
3. 若您處在與原本的使用機能完全不同的老舊建築中，依舊能清楚的感受到這是由老舊空間所改造的嗎？ <input type="checkbox"/> 有 <input checked="" type="checkbox"/> 沒有 <input type="checkbox"/> 其他_____
4. 若在老屋中沒有清楚的感受到是由老舊空間改造而來，您覺得是因為？ （可複選） <input checked="" type="checkbox"/> 空間變化太大 <input type="checkbox"/> 營造氣氛不足 <input type="checkbox"/> 沒有仔細感受 <input type="checkbox"/> 其他_____
5. 若老屋修復後內部空間過度改造、新穎，您認為這樣好嗎？ <input type="checkbox"/> 好 <input checked="" type="checkbox"/> 不好
6. 若老屋過度改造，您的感覺會是？（可複選） <input checked="" type="checkbox"/> 失去老屋的特色 <input type="checkbox"/> 看不到空間歷史痕跡 <input type="checkbox"/> 很有創意 <input type="checkbox"/> 其他_____
7. 若老屋的改造方向由您來決定，您覺得這樣好嗎？ <input type="checkbox"/> 贊成 <input checked="" type="checkbox"/> 不贊成
8. 您心目中期望的老屋改造方向是？為什麼？ <input type="checkbox"/> 商業化 <input type="checkbox"/> 教育場所 <input type="checkbox"/> 住家 <input type="checkbox"/> 旅館 <input checked="" type="checkbox"/> 維持現有使用方式 <input type="checkbox"/> 其他 原因： <u>才能維持原有风貌</u>
9. 若老屋改造的成果不佳，您認為最主要的原因會是？（擇一） <input type="checkbox"/> 政府參與不力 <input type="checkbox"/> 屋主不願意配合 <input type="checkbox"/> 拆除更新較有誘因 <input checked="" type="checkbox"/> 民眾歷史觀念不足 <input type="checkbox"/> 其他_____
10. 如果您有棟老屋，有意願參與改造行列嗎？為什麼？ <input checked="" type="checkbox"/> 會 <input type="checkbox"/> 不會 原因： <u>讓老屋更有價值</u>

老屋空間活化調查問卷

※ 您好：

我是南華大學的研究生，目前正在進行有關老屋的論文撰寫，希望藉由本問卷瞭解大眾對於老屋基本看法，此問卷不會留下您的個人資料，請您放心填寫。

感謝您抽空閱讀，回答以下幾項問題。

南華大學研究生 莊雅筑

一、基本資料
1. 性別： <input checked="" type="checkbox"/> 男 <input type="checkbox"/> 女
2. 年齡： <input type="checkbox"/> 20~30 歲 <input type="checkbox"/> 31~40 歲 <input type="checkbox"/> 41~50 歲 <input checked="" type="checkbox"/> 51~60 歲 <input type="checkbox"/> 61 歲以上
3. 職業： <input type="checkbox"/> 軍 <input type="checkbox"/> 公 <input type="checkbox"/> 教 <input type="checkbox"/> 工 <input type="checkbox"/> 商 <input checked="" type="checkbox"/> 自由業 <input type="checkbox"/> 家管 <input type="checkbox"/> 其他：_____
二、問卷內容
1. 您覺得房子屋齡至少要到幾年才能算是老屋？ <input checked="" type="checkbox"/> 50 年 <input type="checkbox"/> 100 年 <input type="checkbox"/> 150 年 <input type="checkbox"/> 200 年 <input type="checkbox"/> 200~以上
2. 請問您有接觸過任何相關老屋的經驗嗎？（例：建築修復或居住或其中用餐） <input checked="" type="checkbox"/> 有 <input type="checkbox"/> 沒有
3. 若您處在與原本的使用機能完全不同的老舊建築中，依舊能清楚的感受到這是由老舊空間所改造的嗎？ <input checked="" type="checkbox"/> 有 <input type="checkbox"/> 沒有 <input type="checkbox"/> 其他_____
4. 若在老屋中沒有清楚的感受到是由老舊空間改造而來，您覺得是因為？ （可複選） <input checked="" type="checkbox"/> 空間變化太大 <input type="checkbox"/> 營造氣氛不足 <input type="checkbox"/> 沒有仔細感受 <input type="checkbox"/> 其他_____
5. 若老屋修復後內部空間過度改造、新穎，您認為這樣好嗎？ <input type="checkbox"/> 好 <input checked="" type="checkbox"/> 不好
6. 若老屋過度改造，您的感覺會是？（可複選） <input checked="" type="checkbox"/> 失去老屋的特色 <input checked="" type="checkbox"/> 看不到空間歷史痕跡 <input type="checkbox"/> 很有創意 <input type="checkbox"/> 其他_____
7. 若老屋的改造方向由您來決定，您覺得這樣好嗎？ <input checked="" type="checkbox"/> 贊成 <input type="checkbox"/> 不贊成
8. 您心目中期望的老屋改造方向是？為什麼？ <input type="checkbox"/> 商業化 <input type="checkbox"/> 教育場所 <input type="checkbox"/> 住家 <input type="checkbox"/> 旅館 <input checked="" type="checkbox"/> 維持現有使用方式 <input type="checkbox"/> 其他_____
原因：
9. 若老屋改造的成果不佳，您認為最主要的原因會是？（擇一） <input type="checkbox"/> 政府參與不力 <input type="checkbox"/> 屋主不願意配合 <input checked="" type="checkbox"/> 拆除更新較有誘因 <input type="checkbox"/> 民眾歷史觀念不足 <input type="checkbox"/> 其他_____
10. 如果您有棟老屋，有意願參與改造行列嗎？為什麼？ <input checked="" type="checkbox"/> 會 <input type="checkbox"/> 不會 原因： <u>本身對老屋較有深厚感情</u>

老屋空間活化調查問卷

※ 您好：

我是南華大學的研究生，目前正在進行有關老屋的論文撰寫，希望藉由本問卷瞭解大眾對於老屋基本看法，此問卷不會留下您的個人資料，請您放心填寫。

感謝您抽空閱讀，回答以下幾項問題。

南華大學研究生 莊雅筑

一、基本資料	
1. 性別：	<input type="checkbox"/> 男 <input checked="" type="checkbox"/> 女
2. 年齡：	<input checked="" type="checkbox"/> 20~30 歲 <input type="checkbox"/> 31~40 歲 <input type="checkbox"/> 41~50 歲 <input type="checkbox"/> 51~60 歲 <input type="checkbox"/> 61 歲以上
3. 職業：	<input type="checkbox"/> 軍 <input type="checkbox"/> 公 <input type="checkbox"/> 教 <input type="checkbox"/> 工 <input type="checkbox"/> 商 <input checked="" type="checkbox"/> 自由業 <input type="checkbox"/> 家管 <input type="checkbox"/> 其他：_____
二、問卷內容	
1. 您覺得房子屋齡至少要到達幾年才能算是老屋？	<input checked="" type="checkbox"/> 50 年 <input type="checkbox"/> 100 年 <input type="checkbox"/> 150 年 <input type="checkbox"/> 200 年 <input type="checkbox"/> 200~以上
2. 請問您有接觸過任何相關老屋的經驗嗎？（例：建築修復或居住或其中用餐）	<input checked="" type="checkbox"/> 有 <input type="checkbox"/> 沒有
3. 若您處在與原本的使用機能完全不同的老舊建築中，依舊能清楚的感受到這是由老舊空間所改造的嗎？	<input checked="" type="checkbox"/> 有 <input type="checkbox"/> 沒有 <input type="checkbox"/> 其他_____
4. 若在老屋中沒有清楚的感受到是由老舊空間改造而來，您覺得是因為？ （可複選）	<input checked="" type="checkbox"/> 空間變化太大 <input checked="" type="checkbox"/> 營造氣氛不足 <input type="checkbox"/> 沒有仔細感受 <input type="checkbox"/> 其他_____
5. 若老屋修復後內部空間過度改造、新穎，您認為這樣好嗎？	<input type="checkbox"/> 好 <input checked="" type="checkbox"/> 不好
6. 若老屋過度改造，您的感覺會是？（可複選）	<input checked="" type="checkbox"/> 失去老屋的特色 <input type="checkbox"/> 看不到空間歷史痕跡 <input type="checkbox"/> 很有創意 <input type="checkbox"/> 其他_____
7. 若老屋的改造方向由您來決定，您覺得這樣好嗎？	<input checked="" type="checkbox"/> 贊成 <input type="checkbox"/> 不贊成
8. 您心目中期望的老屋改造方向是？為什麼？	<input type="checkbox"/> 商業化 <input type="checkbox"/> 教育場所 <input type="checkbox"/> 住家 <input type="checkbox"/> 旅館 <input type="checkbox"/> 維持現有使用方式 <input checked="" type="checkbox"/> 其他_____ 原因：可以因老屋原本不同的功能-空間畫分，做不同的新規劃
9. 若老屋改造的成果不佳，您認為最主要的原因會是？（擇一）	<input type="checkbox"/> 政府參與不力 <input type="checkbox"/> 屋主不願意配合 <input type="checkbox"/> 拆除更新較有誘因 <input checked="" type="checkbox"/> 民眾歷史觀念不足 <input type="checkbox"/> 其他_____
10. 如果您有棟老屋，有意願參與改造行列嗎？為什麼？	<input checked="" type="checkbox"/> 會 <input type="checkbox"/> 不會 原因：可以因為參與改造，改變一棟老屋的未來，我覺得很有意義

老屋空間活化調查問卷

※ 您好：

我是南華大學的研究生，目前正在進行有關老屋的論文撰寫，希望藉由本問卷瞭解大眾對於老屋基本看法，此問卷不會留下您的個人資料，請您放心填寫。

感謝您抽空閱讀，回答以下幾項問題。

南華大學研究生 莊雅筑

一、基本資料
1. 性別： <input type="checkbox"/> 男 <input checked="" type="checkbox"/> 女
2. 年齡： <input type="checkbox"/> 20~30 歲 <input type="checkbox"/> 31~40 歲 <input checked="" type="checkbox"/> 41~50 歲 <input type="checkbox"/> 51~60 歲 <input type="checkbox"/> 61 歲以上
3. 職業： <input type="checkbox"/> 軍 <input type="checkbox"/> 公 <input checked="" type="checkbox"/> 教 <input type="checkbox"/> 工 <input type="checkbox"/> 商 <input type="checkbox"/> 自由業 <input type="checkbox"/> 家管 <input type="checkbox"/> 其他：_____
二、問卷內容
1. 您覺得房子屋齡至少要到幾年才能算是老屋？ <input checked="" type="checkbox"/> 50 年 <input type="checkbox"/> 100 年 <input type="checkbox"/> 150 年 <input type="checkbox"/> 200 年 <input type="checkbox"/> 200~以上
2. 請問您有接觸過任何相關老屋的經驗嗎？（例：建築修復或居住或其中用餐） <input checked="" type="checkbox"/> 有 <input type="checkbox"/> 沒有
3. 若您處在與原本的使用機能完全不同的老舊建築中，依舊能清楚的感受到這是由老舊空間所改造的嗎？ <input checked="" type="checkbox"/> 有 <input type="checkbox"/> 沒有 <input type="checkbox"/> 其他_____
4. 若在老屋中沒有清楚的感受到是由老舊空間改造而來，您覺得是因為？ （可複選） <input checked="" type="checkbox"/> 空間變化太大 <input type="checkbox"/> 營造氣氛不足 <input type="checkbox"/> 沒有仔細感受 <input type="checkbox"/> 其他_____
5. 若老屋修復後內部空間過度改造、新穎，您認為這樣好嗎？ <input type="checkbox"/> 好 <input checked="" type="checkbox"/> 不好
6. 若老屋過度改造，您的感覺會是？（可複選） <input checked="" type="checkbox"/> 失去老屋的特色 <input checked="" type="checkbox"/> 看不到空間歷史痕跡 <input type="checkbox"/> 很有創意 <input type="checkbox"/> 其他_____
7. 若老屋的改造方向由您來決定，您覺得這樣好嗎？ <input checked="" type="checkbox"/> 贊成 <input type="checkbox"/> 不贊成
8. 您心目中期望的老屋改造方向是？為什麼？ <input type="checkbox"/> 商業化 <input checked="" type="checkbox"/> 教育場所 <input type="checkbox"/> 住家 <input type="checkbox"/> 旅館 <input type="checkbox"/> 維持現有使用方式 <input type="checkbox"/> 其他_____ 原因： <u>便於推廣老屋保留的觀念。</u>
9. 若老屋改造的成果不佳，您認為最主要的原因會是？（擇一） <input type="checkbox"/> 政府參與不力 <input type="checkbox"/> 屋主不願意配合 <input type="checkbox"/> 拆除更新較有誘因 <input checked="" type="checkbox"/> 民眾歷史觀念不足 <input type="checkbox"/> 其他_____
10. 如果您有棟老屋，有意願參與改造行列嗎？為什麼？ <input checked="" type="checkbox"/> 會 <input type="checkbox"/> 不會 原因： <u>新生</u>

老屋空間活化調查問卷

※ 您好：

我是南華大學的研究生，目前正在進行有關老屋的論文撰寫，希望藉由本問卷瞭解大眾對於老屋基本看法，此問卷不會留下您的個人資料，請您放心填寫。

感謝您抽空閱讀，回答以下幾項問題。

南華大學研究生 莊雅筑

一、基本資料
1. 性別： <input type="checkbox"/> 男 <input checked="" type="checkbox"/> 女
2. 年齡： <input checked="" type="checkbox"/> 20~30 歲 <input type="checkbox"/> 31~40 歲 <input type="checkbox"/> 41~50 歲 <input type="checkbox"/> 51~60 歲 <input type="checkbox"/> 61 歲以上
3. 職業： <input type="checkbox"/> 軍 <input type="checkbox"/> 公 <input type="checkbox"/> 教 <input type="checkbox"/> 工 <input checked="" type="checkbox"/> 商 <input type="checkbox"/> 自由業 <input type="checkbox"/> 家管 <input type="checkbox"/> 其他：_____
二、問卷內容
1. 您覺得房子屋齡至少要到幾年才能算是老屋？ <input checked="" type="checkbox"/> 50 年 <input type="checkbox"/> 100 年 <input type="checkbox"/> 150 年 <input type="checkbox"/> 200 年 <input type="checkbox"/> 200~以上
2. 請問您有接觸過任何相關老屋的經驗嗎？（例：建築修復或居住或其中用餐） <input checked="" type="checkbox"/> 有 <input type="checkbox"/> 沒有
3. 若您處在與原本的使用機能完全不同的老舊建築中，依舊能清楚的感受到這是由老舊空間所改造的嗎？ <input type="checkbox"/> 有 <input checked="" type="checkbox"/> 沒有 <input type="checkbox"/> 其他_____
4. 若在老屋中沒有清楚的感受到是由老舊空間改造而來，您覺得是因為？（可複選） <input type="checkbox"/> 空間變化太大 <input checked="" type="checkbox"/> 營造氣氛不足 <input type="checkbox"/> 沒有仔細感受 <input type="checkbox"/> 其他_____
5. 若老屋修復後內部空間過度改造、新穎，您認為這樣好嗎？ <input checked="" type="checkbox"/> 好 <input type="checkbox"/> 不好
6. 若老屋過度改造，您的感覺會是？（可複選） <input type="checkbox"/> 失去老屋的特色 <input type="checkbox"/> 看不到空間歷史痕跡 <input checked="" type="checkbox"/> 很有創意 <input type="checkbox"/> 其他_____
7. 若老屋的改造方向由您來決定，您覺得這樣好嗎？ <input checked="" type="checkbox"/> 贊成 <input type="checkbox"/> 不贊成
8. 您心目中期望的老屋改造方向是？為什麼？ <input type="checkbox"/> 商業化 <input type="checkbox"/> 教育場所 <input type="checkbox"/> 住家 <input checked="" type="checkbox"/> 旅館 <input type="checkbox"/> 維持現有使用方式 <input type="checkbox"/> 其他_____ 原因：文創旅館、體驗歷史。
9. 若老屋改造的成果不佳，您認為最主要的原因會是？（擇一） <input type="checkbox"/> 政府參與不力 <input type="checkbox"/> 屋主不願意配合 <input type="checkbox"/> 拆除更新較有誘因 <input checked="" type="checkbox"/> 民眾歷史觀念不足 <input type="checkbox"/> 其他_____
10. 如果您有棟老屋，有意願參與改造行列嗎？為什麼？ <input checked="" type="checkbox"/> 會 <input type="checkbox"/> 不會 原因：老屋也不會有人住，不如做些有意義的事。

老屋空間活化調查問卷

※ 您好：

我是南華大學的研究生，目前正在進行有關老屋的論文撰寫，希望藉由本問卷瞭解大眾對於老屋基本看法，此問卷不會留下您的個人資料，請您放心填寫。

感謝您抽空閱讀，回答以下幾項問題。

南華大學研究生 莊雅筑

一、基本資料	
1. 性別：	<input checked="" type="checkbox"/> 男 <input type="checkbox"/> 女
2. 年齡：	<input checked="" type="checkbox"/> 20~30 歲 <input type="checkbox"/> 31~40 歲 <input type="checkbox"/> 41~50 歲 <input type="checkbox"/> 51~60 歲 <input type="checkbox"/> 61 歲以上
3. 職業：	<input checked="" type="checkbox"/> 軍 <input type="checkbox"/> 公 <input type="checkbox"/> 教 <input type="checkbox"/> 工 <input type="checkbox"/> 商 <input type="checkbox"/> 自由業 <input type="checkbox"/> 家管 <input type="checkbox"/> 其他：_____
二、問卷內容	
1. 您覺得房子屋齡至少要到幾年才能算是老屋？	<input checked="" type="checkbox"/> 50 年 <input type="checkbox"/> 100 年 <input type="checkbox"/> 150 年 <input type="checkbox"/> 200 年 <input type="checkbox"/> 200~以上
2. 請問您有接觸過任何相關老屋的經驗嗎？（例：建築修復或居住或其中用餐）	<input checked="" type="checkbox"/> 有 <input type="checkbox"/> 沒有
3. 若您處在與原本的使用機能完全不同的老舊建築中，依舊能清楚的感受到這是由老舊空間所改造的嗎？	<input type="checkbox"/> 有 <input checked="" type="checkbox"/> 沒有 <input type="checkbox"/> 其他_____
4. 若在老屋中沒有清楚的感受到是由老舊空間改造而來，您覺得是因為？ （可複選）	<input checked="" type="checkbox"/> 空間變化太大 <input type="checkbox"/> 營造氣氛不足 <input checked="" type="checkbox"/> 沒有仔細感受 <input type="checkbox"/> 其他_____
5. 若老屋修復後內部空間過度改造、新穎，您認為這樣好嗎？	<input checked="" type="checkbox"/> 好 <input type="checkbox"/> 不好
6. 若老屋過度改造，您的感覺會是？（可複選）	<input type="checkbox"/> 失去老屋的特色 <input type="checkbox"/> 看不到空間歷史痕跡 <input type="checkbox"/> 很有創意 <input checked="" type="checkbox"/> 其他_____
7. 若老屋的改造方向由您來決定，您覺得這樣好嗎？	<input checked="" type="checkbox"/> 贊成 <input type="checkbox"/> 不贊成
8. 您心目中期望的老屋改造方向是？為什麼？	<input type="checkbox"/> 商業化 <input type="checkbox"/> 教育場所 <input type="checkbox"/> 住家 <input type="checkbox"/> 旅館 <input type="checkbox"/> 維持現有使用方式 <input checked="" type="checkbox"/> 其他 <u>只要適合那個環境就好。</u> 原因：_____
9. 若老屋改造的成果不佳，您認為最主要的原因會是？（擇一）	<input checked="" type="checkbox"/> 政府參與不力 <input type="checkbox"/> 屋主不願意配合 <input type="checkbox"/> 拆除更新較有誘因 <input type="checkbox"/> 民眾歷史觀念不足 <input type="checkbox"/> 其他_____
10. 如果您有棟老屋，有意願參與改造行列嗎？為什麼？	<input checked="" type="checkbox"/> 會 <input type="checkbox"/> 不會 原因： <u>就空間再利用也是好的啊！</u>

重要的還是空間再利用，
即便沒有保留老屋特色
也不見得不好。

老屋空間活化調查問卷

※ 您好：

我是南華大學的研究生，目前正在進行有關老屋的論文撰寫，希望藉由本問卷瞭解大眾對於老屋基本看法，此問卷不會留下您的個人資料，請您放心填寫。

感謝您抽空閱讀，回答以下幾項問題。

南華大學研究生 莊雅筑

一、基本資料
1. 性別： <input checked="" type="checkbox"/> 男 <input type="checkbox"/> 女
2. 年齡： <input checked="" type="checkbox"/> 20~30 歲 <input type="checkbox"/> 31~40 歲 <input type="checkbox"/> 41~50 歲 <input type="checkbox"/> 51~60 歲 <input type="checkbox"/> 61 歲以上
3. 職業： <input type="checkbox"/> 軍 <input type="checkbox"/> 公 <input type="checkbox"/> 教 <input checked="" type="checkbox"/> 工 <input type="checkbox"/> 商 <input type="checkbox"/> 自由業 <input type="checkbox"/> 家管 <input type="checkbox"/> 其他：_____
二、問卷內容
1. 您覺得房子屋齡至少要到幾年才能算是老屋？ <input checked="" type="checkbox"/> 50 年 <input type="checkbox"/> 100 年 <input type="checkbox"/> 150 年 <input type="checkbox"/> 200 年 <input type="checkbox"/> 200~以上
2. 請問您有接觸過任何相關老屋的經驗嗎？（例：建築修復或居住或其中用餐） <input checked="" type="checkbox"/> 有 <input type="checkbox"/> 沒有
3. 若您處在與原本的使用機能完全不同的老舊建築中，依舊能清楚的感受到這是由老舊空間所改造的嗎？ <input checked="" type="checkbox"/> 有 <input type="checkbox"/> 沒有 <input type="checkbox"/> 其他_____
4. 若在老屋中沒有清楚的感受到是由老舊空間改造而來，您覺得是因為？ （可複選） <input checked="" type="checkbox"/> 空間變化太大 <input type="checkbox"/> 營造氣氛不足 <input checked="" type="checkbox"/> 沒有仔細感受 <input type="checkbox"/> 其他_____
5. 若老屋修復後內部空間過度改造、新穎，您認為這樣好嗎？ <input checked="" type="checkbox"/> 好 <input type="checkbox"/> 不好
6. 若老屋過度改造，您的感覺會是？（可複選） <input type="checkbox"/> 失去老屋的特色 <input type="checkbox"/> 看不到空間歷史痕跡 <input checked="" type="checkbox"/> 很有創意 <input type="checkbox"/> 其他_____
7. 若老屋的改造方向由您來決定，您覺得這樣好嗎？ <input checked="" type="checkbox"/> 贊成 <input type="checkbox"/> 不贊成
8. 您心目中期望的老屋改造方向是？為什麼？ <input type="checkbox"/> 商業化 <input checked="" type="checkbox"/> 教育場所 <input checked="" type="checkbox"/> 住家 <input type="checkbox"/> 旅館 <input type="checkbox"/> 維持現有使用方式 <input type="checkbox"/> 其他_____
原因：_____
9. 若老屋改造的成果不佳，您認為最主要的原因會是？（擇一） <input type="checkbox"/> 政府參與不力 <input type="checkbox"/> 屋主不願意配合 <input type="checkbox"/> 拆除更新較有誘因 <input type="checkbox"/> 民眾歷史觀念不足 <input checked="" type="checkbox"/> 其他 <u>使用舊經營方向</u>
10. 如果您有棟老屋，有意願參與改造行列嗎？為什麼？ <input checked="" type="checkbox"/> 會 <input type="checkbox"/> 不會 原因： <u>了解不同時期工法</u>

老屋空間活化調查問卷

※ 您好：

我是南華大學的研究生，目前正在進行有關老屋的論文撰寫，希望藉由本問卷瞭解大眾對於老屋基本看法，此問卷不會留下您的個人資料，請您放心填寫。

感謝您抽空閱讀，回答以下幾項問題。

南華大學研究生 莊雅筑

一、基本資料
1. 性別： <input checked="" type="checkbox"/> 男 <input type="checkbox"/> 女
2. 年齡： <input type="checkbox"/> 20~30 歲 <input type="checkbox"/> 31~40 歲 <input checked="" type="checkbox"/> 41~50 歲 <input type="checkbox"/> 51~60 歲 <input type="checkbox"/> 61 歲以上
3. 職業： <input type="checkbox"/> 軍 <input type="checkbox"/> 公 <input type="checkbox"/> 教 <input type="checkbox"/> 工 <input type="checkbox"/> 商 <input checked="" type="checkbox"/> 自由業 <input type="checkbox"/> 家管 <input type="checkbox"/> 其他：_____
二、問卷內容
1. 您覺得房子屋齡至少要到達幾年才能算是老屋？ <input checked="" type="checkbox"/> 50 年 <input type="checkbox"/> 100 年 <input type="checkbox"/> 150 年 <input type="checkbox"/> 200 年 <input type="checkbox"/> 200~以上
2. 請問您有接觸過任何相關老屋的經驗嗎？（例：建築修復或居住或其中用餐） <input checked="" type="checkbox"/> 有 <input type="checkbox"/> 沒有
3. 若您處在與原本的使用機能完全不同的老舊建築中，依舊能清楚的感受到這是由老舊空間所改造的嗎？ <input checked="" type="checkbox"/> 有 <input type="checkbox"/> 沒有 <input type="checkbox"/> 其他_____
4. 若在老屋中沒有清楚的感受到是由老舊空間改造而來，您覺得是因為？ （可複選） <input checked="" type="checkbox"/> 空間變化太大 <input type="checkbox"/> 營造氣氛不足 <input checked="" type="checkbox"/> 沒有仔細感受 <input type="checkbox"/> 其他_____
5. 若老屋修復後內部空間過度改造、新穎，您認為這樣好嗎？ <input checked="" type="checkbox"/> 好 <input type="checkbox"/> 不好
6. 若老屋過度改造，您的感覺會是？（可複選） <input checked="" type="checkbox"/> 失去老屋的特色 <input type="checkbox"/> 看不到空間歷史痕跡 <input type="checkbox"/> 很有創意 <input type="checkbox"/> 其他_____
7. 若老屋的改造方向由您來決定，您覺得這樣好嗎？ <input checked="" type="checkbox"/> 贊成 <input type="checkbox"/> 不贊成
8. 您心目中期望的老屋改造方向是？為什麼？ <input type="checkbox"/> 商業化 <input type="checkbox"/> 教育場所 <input checked="" type="checkbox"/> 住家 <input type="checkbox"/> 旅館 <input type="checkbox"/> 維持現有使用方式 <input type="checkbox"/> 其他_____
原因：
9. 若老屋改造的成果不佳，您認為最主要的原因會是？（擇一） <input type="checkbox"/> 政府參與不力 <input type="checkbox"/> 屋主不願意配合 <input checked="" type="checkbox"/> 拆除更新較有誘因 <input type="checkbox"/> 民眾歷史觀念不足 <input type="checkbox"/> 其他_____
10. 如果您有棟老屋，有意願參與改造行列嗎？為什麼？ <input checked="" type="checkbox"/> 會 <input type="checkbox"/> 不會
原因：

老屋空間活化調查問卷

※ 您好：

我是南華大學的研究生，目前正在進行有關老屋的論文撰寫，希望藉由本問卷瞭解大眾對於老屋基本看法，此問卷不會留下您的個人資料，請您放心填寫。

感謝您抽空閱讀，回答以下幾項問題。

南華大學研究生 莊雅筑

一、基本資料
1. 性別： <input type="checkbox"/> 男 <input checked="" type="checkbox"/> 女
2. 年齡： <input checked="" type="checkbox"/> 20~30 歲 <input type="checkbox"/> 31~40 歲 <input type="checkbox"/> 41~50 歲 <input type="checkbox"/> 51~60 歲 <input type="checkbox"/> 61 歲以上
3. 職業： <input type="checkbox"/> 軍 <input type="checkbox"/> 公 <input type="checkbox"/> 教 <input type="checkbox"/> 工 <input checked="" type="checkbox"/> 商 <input type="checkbox"/> 自由業 <input type="checkbox"/> 家管 <input type="checkbox"/> 其他：_____
二、問卷內容
1. 您覺得房子屋齡至少要到幾年才能算是老屋？ <input type="checkbox"/> 50 年 <input type="checkbox"/> 100 年 <input checked="" type="checkbox"/> 150 年 <input type="checkbox"/> 200 年 <input type="checkbox"/> 200~以上
2. 請問您有接觸過任何相關老屋的經驗嗎？（例：建築修復或居住或其中用餐） <input type="checkbox"/> 有 <input checked="" type="checkbox"/> 沒有
3. 若您處在與原本的使用機能完全不同的老舊建築中，依舊能清楚的感受到這是由老舊空間所改造的嗎？ <input checked="" type="checkbox"/> 有 <input type="checkbox"/> 沒有 <input type="checkbox"/> 其他_____
4. 若在老屋中沒有清楚的感受到是由老舊空間改造而來，您覺得是因為？（可複選） <input checked="" type="checkbox"/> 空間變化太大 <input checked="" type="checkbox"/> 營造氣氛不足 <input type="checkbox"/> 沒有仔細感受 <input type="checkbox"/> 其他_____
5. 若老屋修復後內部空間過度改造、新穎，您認為這樣好嗎？ <input type="checkbox"/> 好 <input checked="" type="checkbox"/> 不好
6. 若老屋過度改造，您的感覺會是？（可複選） <input checked="" type="checkbox"/> 失去老屋的特色 <input checked="" type="checkbox"/> 看不到空間歷史痕跡 <input type="checkbox"/> 很有創意 <input type="checkbox"/> 其他_____
7. 若老屋的改造方向由您來決定，您覺得這樣好嗎？ <input checked="" type="checkbox"/> 贊成 <input type="checkbox"/> 不贊成
8. 您心目中期望的老屋改造方向是？為什麼？ <input type="checkbox"/> 商業化 <input type="checkbox"/> 教育場所 <input checked="" type="checkbox"/> 住家 <input type="checkbox"/> 旅館 <input type="checkbox"/> 維持現有使用方式 <input type="checkbox"/> 其他_____ 原因：
9. 若老屋改造的成果不佳，您認為最主要的原因會是？（擇一） <input checked="" type="checkbox"/> 政府參與不力 <input type="checkbox"/> 屋主不願意配合 <input checked="" type="checkbox"/> 拆除更新較有誘因 <input checked="" type="checkbox"/> 民眾歷史觀念不足 <input type="checkbox"/> 其他_____
10. 如果您有棟老屋，有意願參與改造進行嗎？為什麼？ <input checked="" type="checkbox"/> 會 <input type="checkbox"/> 不會 原因：

老屋空間活化調查問卷

※ 您好：

我是南華大學的研究生，目前正在進行有關老屋的論文撰寫，希望藉由本問卷瞭解大眾對於老屋基本看法，此問卷不會留下您的個人資料，請您放心填寫。

感謝您抽空閱讀，回答以下幾項問題。

南華大學研究生 莊雅筑

一、基本資料
1. 性別： <input type="checkbox"/> 男 <input checked="" type="checkbox"/> 女
2. 年齡： <input checked="" type="checkbox"/> 20~30 歲 <input type="checkbox"/> 31~40 歲 <input type="checkbox"/> 41~50 歲 <input type="checkbox"/> 51~60 歲 <input type="checkbox"/> 61 歲以上
3. 職業： <input type="checkbox"/> 軍 <input type="checkbox"/> 公 <input type="checkbox"/> 教 <input type="checkbox"/> 工 <input checked="" type="checkbox"/> 商 <input type="checkbox"/> 自由業 <input type="checkbox"/> 家管 <input type="checkbox"/> 其他：_____
二、問卷內容
1. 您覺得房子屋齡至少要到幾年才能算是老屋？ <input type="checkbox"/> 50 年 <input checked="" type="checkbox"/> 100 年 <input type="checkbox"/> 150 年 <input type="checkbox"/> 200 年 <input type="checkbox"/> 200~以上
2. 請問您有接觸過任何相關老屋的經驗嗎？（例：建築修復或居住或其中用餐） <input type="checkbox"/> 有 <input checked="" type="checkbox"/> 沒有
3. 若您處在與原本的使用機能完全不同的老舊建築中，依舊能清楚的感受到這是由老舊空間所改造的嗎？ <input type="checkbox"/> 有 <input checked="" type="checkbox"/> 沒有 <input type="checkbox"/> 其他_____
4. 若在老屋中沒有清楚的感受到是由老舊空間改造而來，您覺得是因為？（可複選） <input checked="" type="checkbox"/> 空間變化太大 <input type="checkbox"/> 營造氣氛不足 <input type="checkbox"/> 沒有仔細感受 <input type="checkbox"/> 其他_____
5. 若老屋修復後內部空間過度改造、新穎，您認為這樣好嗎？ <input type="checkbox"/> 好 <input checked="" type="checkbox"/> 不好
6. 若老屋過度改造，您的感覺會是？（可複選） <input checked="" type="checkbox"/> 失去老屋的特色 <input checked="" type="checkbox"/> 看不到空間歷史痕跡 <input type="checkbox"/> 很有創意 <input type="checkbox"/> 其他_____
7. 若老屋的改造方向由您來決定，您覺得這樣好嗎？ <input checked="" type="checkbox"/> 贊成 <input type="checkbox"/> 不贊成
8. 您心目中期望的老屋改造方向是？為什麼？ <input type="checkbox"/> 商業化 <input type="checkbox"/> 教育場所 <input type="checkbox"/> 住家 <input checked="" type="checkbox"/> 旅館 <input type="checkbox"/> 維持現有使用方式 <input type="checkbox"/> 其他_____ 原因：可以讓更多人感受到老屋獨特的魅力。
9. 若老屋改造的成果不佳，您認為最主要的原因會是？（擇一） <input type="checkbox"/> 政府參與不力 <input type="checkbox"/> 屋主不願意配合 <input type="checkbox"/> 拆除更新較有誘因 <input checked="" type="checkbox"/> 民眾歷史觀念不足 <input type="checkbox"/> 其他_____
10. 如果您有棟老屋，有意願參與改造行列嗎？為什麼？ <input checked="" type="checkbox"/> 會 <input type="checkbox"/> 不會 原因：希望能好好的保護老屋，讓風貌得以永續保存。

老屋空間活化調查問卷

※ 您好：

我是南華大學的研究生，目前正在進行有關老屋的論文撰寫，希望藉由本問卷瞭解大眾對於老屋基本看法，此問卷不會留下您的個人資料，請您放心填寫。

感謝您抽空閱讀，回答以下幾項問題。

南華大學研究生 莊雅筑

一、基本資料
1. 性別： <input type="checkbox"/> 男 <input checked="" type="checkbox"/> 女
2. 年齡： <input type="checkbox"/> 20~30 歲 <input checked="" type="checkbox"/> 31~40 歲 <input type="checkbox"/> 41~50 歲 <input type="checkbox"/> 51~60 歲 <input type="checkbox"/> 61 歲以上
3. 職業： <input type="checkbox"/> 軍 <input type="checkbox"/> 公 <input checked="" type="checkbox"/> 教 <input type="checkbox"/> 工 <input type="checkbox"/> 商 <input type="checkbox"/> 自由業 <input type="checkbox"/> 家管 <input type="checkbox"/> 其他：_____
二、問卷內容
1. 您覺得房子屋齡至少要到幾年才能算是老屋？ <input checked="" type="checkbox"/> 50 年 <input type="checkbox"/> 100 年 <input type="checkbox"/> 150 年 <input type="checkbox"/> 200 年 <input type="checkbox"/> 200~以上
2. 請問您有接觸過任何相關老屋的經驗嗎？（例：建築修復或居住或其中用餐） <input type="checkbox"/> 有 <input checked="" type="checkbox"/> 沒有
3. 若您處在與原本的使用機能完全不同的老舊建築中，依舊能清楚的感受到這是由老舊空間所改造的嗎？ <input type="checkbox"/> 有 <input type="checkbox"/> 沒有 <input checked="" type="checkbox"/> 其他 <u>不一而足視改造程度</u>
4. 若在老屋中沒有清楚的感受到是由老舊空間改造而來，您覺得是因為？（可複選） <input type="checkbox"/> 空間變化太大 <input checked="" type="checkbox"/> 營造氣氛不足 <input type="checkbox"/> 沒有仔細感受 <input type="checkbox"/> 其他_____
5. 若老屋修復後內部空間過度改造、新穎，您認為這樣好嗎？ <input type="checkbox"/> 好 <input type="checkbox"/> 不好
6. 若老屋過度改造，您的感覺會是？（可複選） <input type="checkbox"/> 失去老屋的特色 <input type="checkbox"/> 看不到空間歷史痕跡 <input type="checkbox"/> 很有創意 <input checked="" type="checkbox"/> 其他 <u>以上皆可能</u>
7. 若老屋的改造方向由您來決定，您覺得這樣好嗎？ <input checked="" type="checkbox"/> 贊成 <input type="checkbox"/> 不贊成
8. 您心目中期望的老屋改造方向是？為什麼？ <input type="checkbox"/> 商業化 <input type="checkbox"/> 教育場所 <input type="checkbox"/> 住家 <input type="checkbox"/> 旅館 <input type="checkbox"/> 維持現有使用方式 <input checked="" type="checkbox"/> 其他 <u>視需求 and 各種限制因素而定</u> 原因：
9. 若老屋改造的成果不佳，您認為最主要的原因會是？（擇一） <input type="checkbox"/> 政府參與不力 <input type="checkbox"/> 屋主不願意配合 <input checked="" type="checkbox"/> 拆除更新較有誘因 <input type="checkbox"/> 民眾歷史觀念不足 <input type="checkbox"/> 其他_____
10. 如果您有棟老屋，有意願參與改造行列嗎？為什麼？ <input checked="" type="checkbox"/> 會 <input type="checkbox"/> 不會 原因：

老屋空間活化調查問卷

※ 您好：

我是南華大學的研究生，目前正在進行有關老屋的論文撰寫，希望藉由本問卷瞭解大眾對於老屋基本看法，此問卷不會留下您的個人資料，請您放心填寫。

感謝您抽空閱讀，回答以下幾項問題。

南華大學研究生 莊雅筑

一、基本資料
1. 性別： <input type="checkbox"/> 男 <input checked="" type="checkbox"/> 女
2. 年齡： <input type="checkbox"/> 20~30 歲 <input type="checkbox"/> 31~40 歲 <input checked="" type="checkbox"/> 41~50 歲 <input type="checkbox"/> 51~60 歲 <input type="checkbox"/> 61 歲以上
3. 職業： <input type="checkbox"/> 軍 <input type="checkbox"/> 公 <input type="checkbox"/> 教 <input type="checkbox"/> 工 <input type="checkbox"/> 商 <input type="checkbox"/> 自由業 <input checked="" type="checkbox"/> 家管 <input type="checkbox"/> 其他：_____
二、問卷內容
1. 您覺得房子屋齡至少要到幾年才能算是老屋？ <input type="checkbox"/> 50 年 <input checked="" type="checkbox"/> 100 年 <input type="checkbox"/> 150 年 <input type="checkbox"/> 200 年 <input type="checkbox"/> 200~以上
2. 請問您有接觸過任何相關老屋的經驗嗎？（例：建築修復或居住或其中用餐） <input type="checkbox"/> 有 <input checked="" type="checkbox"/> 沒有
3. 若您處在與原本的使用機能完全不同的老舊建築中，依舊能清楚的感受到這是由老舊空間所改造的嗎？ <input checked="" type="checkbox"/> 有 <input type="checkbox"/> 沒有 <input type="checkbox"/> 其他_____
4. 若在老屋中沒有清楚的感受到是由老舊空間改造而來，您覺得是因為？（可複選） <input type="checkbox"/> 空間變化太大 <input checked="" type="checkbox"/> 營造氣氛不足 <input type="checkbox"/> 沒有仔細感受 <input type="checkbox"/> 其他_____
5. 若老屋修復後內部空間過度改造、新穎，您認為這樣好嗎？ <input type="checkbox"/> 好 <input checked="" type="checkbox"/> 不好
6. 若老屋過度改造，您的感覺會是？（可複選） <input checked="" type="checkbox"/> 失去老屋的特色 <input checked="" type="checkbox"/> 看不到空間歷史痕跡 <input type="checkbox"/> 很有創意 <input type="checkbox"/> 其他_____
7. 若老屋的改造方向由您來決定，您覺得這樣好嗎？ <input type="checkbox"/> 贊成 <input checked="" type="checkbox"/> 不贊成
8. 您心目中期望的老屋改造方向是？為什麼？ <input type="checkbox"/> 商業化 <input type="checkbox"/> 教育場所 <input type="checkbox"/> 住家 <input type="checkbox"/> 旅館 <input type="checkbox"/> 維持現有使用方式 <input checked="" type="checkbox"/> 其他_____ 原因：因地制宜要配合地方上的需要
9. 若老屋改造的成果不佳，您認為最主要的原因會是？（擇一） <input type="checkbox"/> 政府參與不力 <input type="checkbox"/> 屋主不願意配合 <input type="checkbox"/> 拆除更新較有誘因 <input checked="" type="checkbox"/> 民眾歷史觀念不足 <input type="checkbox"/> 其他_____
10. 如果您有棟老屋，有意願參與改造行列嗎？為什麼？ <input checked="" type="checkbox"/> 會 <input type="checkbox"/> 不會 原因：沒整理會壞得更快

老屋空間活化調查問卷

※ 您好：

我是南華大學的研究生，目前正在進行有關老屋的論文撰寫，希望藉由本問卷瞭解大眾對於老屋基本看法，此問卷不會留下您的個人資料，請您放心填寫。

感謝您抽空閱讀，回答以下幾項問題。

南華大學研究生 莊雅筑

一、基本資料	
1. 性別：	<input type="checkbox"/> 男 <input checked="" type="checkbox"/> 女
2. 年齡：	<input checked="" type="checkbox"/> 20~30 歲 <input type="checkbox"/> 31~40 歲 <input type="checkbox"/> 41~50 歲 <input type="checkbox"/> 51~60 歲 <input type="checkbox"/> 61 歲以上
3. 職業：	<input type="checkbox"/> 軍 <input type="checkbox"/> 公 <input type="checkbox"/> 教 <input type="checkbox"/> 工 <input type="checkbox"/> 商 <input checked="" type="checkbox"/> 自由業 <input type="checkbox"/> 家管 <input type="checkbox"/> 其他：_____
二、問卷內容	
1. 您覺得房子屋齡至少要到幾年才能算是老屋？	<input type="checkbox"/> 50 年 <input checked="" type="checkbox"/> 100 年 <input type="checkbox"/> 150 年 <input type="checkbox"/> 200 年 <input type="checkbox"/> 200~以上
2. 請問您有接觸過任何相關老屋的經驗嗎？（例：建築修復或居住或其中用餐）	<input type="checkbox"/> 有 <input checked="" type="checkbox"/> 沒有
3. 若您處在與原本的使用機能完全不同的老舊建築中，依舊能清楚的感受到這是由老舊空間所改造的嗎？	<input checked="" type="checkbox"/> 有 <input type="checkbox"/> 沒有 <input type="checkbox"/> 其他_____
4. 若在老屋中沒有清楚的感受到是由老舊空間改造而來，您覺得是因為？（可複選）	<input type="checkbox"/> 空間變化太大 <input checked="" type="checkbox"/> 營造氣氛不足 <input type="checkbox"/> 沒有仔細感受 <input type="checkbox"/> 其他_____
5. 若老屋修復後內部空間過度改造、新穎，您認為這樣好嗎？	<input type="checkbox"/> 好 <input checked="" type="checkbox"/> 不好
6. 若老屋過度改造，您的感覺會是？（可複選）	<input checked="" type="checkbox"/> 失去老屋的特色 <input type="checkbox"/> 看不到空間歷史痕跡 <input type="checkbox"/> 很有創意 <input type="checkbox"/> 其他_____
7. 若老屋的改造方向由您來決定，您覺得這樣好嗎？	<input checked="" type="checkbox"/> 贊成 <input type="checkbox"/> 不贊成
8. 您心目中期望的老屋改造方向是？為什麼？	<input checked="" type="checkbox"/> 商業化 <input checked="" type="checkbox"/> 教育場所 <input type="checkbox"/> 住家 <input checked="" type="checkbox"/> 旅館 <input type="checkbox"/> 維持現有使用方式 <input type="checkbox"/> 其他_____
原因：	
9. 若老屋改造的成果不佳，您認為最主要的原因會是？（擇一）	<input type="checkbox"/> 政府參與不力 <input checked="" type="checkbox"/> 屋主不願意配合 <input type="checkbox"/> 拆除更新較有誘因 <input checked="" type="checkbox"/> 民眾歷史觀念不足 <input type="checkbox"/> 其他_____
10. 如果您有棟老屋，有意願參與改造行列嗎？為什麼？	<input checked="" type="checkbox"/> 會 <input type="checkbox"/> 不會
原因：	賺 \$\$\$