

國中生接觸偏差同儕在其衝動性格、知覺 父母監督與偏差行為間關聯性之中介效果

詹宜華

成功大學教育研究所碩士生

張楓明

大同技術學院幼兒保育系助理教授

董旭英

成功大學教育研究所教授

摘要

本研究依據整合理論的觀點，嘗試建構衝動性格、父母監督、接觸偏差同儕與國中生偏差行為之關係模式。本研究之研究目的在於探究衝動性格、父母監督及接觸偏差同儕對國中生偏差行為之影響，以及探討接觸偏差同儕在衝動性格、父母監督與國中生偏差行為間關聯性的中介效果。本研究對象為台灣五都之國中生，採分層叢集隨機抽樣，抽取 10 所國中，有效樣本共計 902 人，再將所得資料以結構方程模式進行統計分析。研究結果顯示：(1) 衝動性格、低父母監督、接觸偏差同儕、國中生偏差行為模式具有合理可接受之基本適配度、整體適配度與內在結構適配度；(2) 衝動性格對接觸偏差同儕及國中生偏差行為具有直接效果，亦同時透過接觸偏差同儕間接影響國中生偏差行為；(3) 低父母監督對國中生偏差行為具有直接效果，但對接觸偏差同儕則沒有直接效應；(4) 衝動性格、低父母監督、接觸偏差同儕對國中生偏差行為的解釋都扮演著重要的角色。

關鍵字：衝動性格、父母監督、接觸偏差同儕、偏差行為

* 收到日期：2011/09/08 修改日期：2011/11/21 接受日期：2011/12/02

壹、緒論

法務部（2010）的調查結果顯示，青少年犯罪或偏差行為的原因，大多以心理因素、社會因素及家庭因素為主。在心理因素方面，近年來犯罪學的研究顯示，影響個體出現偏差或犯罪行為的因素，除了家庭、學校或社會環境的影響外，個人內在的危險因子亦促使個體產生偏差行為。尤其對身心急遽變化青少年而言，較容易出現情緒不穩定或行事衝動的失衡狀態，而傾向以違法的手段來解決問題，較容易產生偏差或犯罪行為（林瑞欽，2004；莊耀嘉，2009a；Eysenck and Eysenck, 1977；Michael, Paula and Jamie, 2010；White, Moffitt, Caspi, Bartusch, Needles and Stouthamer, 1994）。

另一方面，家庭因素與青少年犯罪或偏差行為間亦有相當密切的關係。隨著社會的變遷，雙薪家庭的比例增加，父母對子女疏於關心、監督、教導或溝通，亦會影響青少年的價值觀及行為模式，許多實證研究結果即指出，缺乏父母監督的青少年較容易產生偏差或犯罪行為（王淑女，1995；鄭瑞隆，2004；曾淑萍，2010；Borawski, Ievers-landis, Lovegreen and Trapl, 2003；Patterson, Debaryshe and Ramsey, 1990）。

除此之外，在青少年成長過程中扮演著舉足輕重角色的同儕友伴，亦會影響青少年的處事價值及行為。檢閱相關實證研究發現，青少年越常接觸偏差友伴，則產生偏差行為的可能性較高（許春金、孟維德，1997；郭靜晃，2006；董旭英、王文玲，2007；董旭英、張楓明、李威辰，2003；Haynie, 2002；Laird, Criss, Pettit, Dodge and Bates, 2008；Sampson and Laub, 1993；Sutherland and Cressey, 1974）。

然而，擁有犯罪特質的青少年不一定會產生偏差或犯罪行為，當青少年行事較為衝動，且父母監督不良時，若又經常與偏差同儕接觸，則有可能會增加其偏差行為的頻率、強度及持久性。故本研究將結合個人特質、家庭因素、接觸偏差同儕等概念，探討接觸偏差同儕於衝動性格、父母監督與國中生偏差行為關聯性之影響效果，藉此以瞭解國中生產生

偏差行為之相關因素，期能提高對國中生偏差行為的瞭解與掌握。

基於上述觀點，本研究主要目的有：

- (一) 瞭解衝動性格對國中生偏差行為之影響。
- (二) 瞭解父母監督對國中生偏差行為之影響。
- (三) 探討接觸偏差同儕在衝動性格與國中生偏差行為間的中介效果。
- (四) 探討接觸偏差同儕在父母監督與國中生偏差行為間的中介效果。

一、偏差行為之定義

「偏差行為」是一相對性的概念，其定義會隨著時代的變遷而不同，亦會因社會文化的不同而改變，且對成年與未成年者而言，偏差行為亦存在不同的判斷標準。由此可知，偏差行為係綜合且複雜的概念，為人與環境互動後所建構的結果，欲判斷行為是否偏差，則必須視個人所處之社會情境而定。

本研究所指之偏差行為，係基於吳武典（1992）對偏差行為之定義，其歸納整理國內外學者之觀點，認為偏差行為係指偏離社會常態或違反社會規範之行為，且行為結果會對個體本身或他人造成不良影響，即須同時符合「與社會規範或文化價值有異」及「對個體或他人有害」二要件，並以郭芳君、譚子文、董旭英（2011）之觀點為基礎，將國中生偏差行為分為外向性行為問題、內向性行為問題及學業適應問題。

二、衝動性格之涵義與偏差行為之關聯性

在犯罪學領域中，所謂「衝動性」係指個體未經思考的言行與處事行為，即行為者從事行為時，未慮及行為可能的風險與後果（林瑞欽，2004）。而綜觀國內外研究可發現，學者多由缺乏自我控制能力的觀點，將衝動性格與低自我控制能力的概念加以結合（吳武典，1988；Logue,

1995)。本研究所指之衝動性格乃採莊耀嘉(2000)之觀點，認為衝動性格係指個體在外顯行為上表現出行事欠缺計畫，或趨賞動機過強，而未思慮行為可能產生的後果，致使個體容易做出魯莽攻擊、追求刺激、過度求樂的行為特質，並將衝動性格依莊耀嘉(2009a)因素分析之結果，加以區分為求樂衝動、低計劃性、情緒衝動以及刺激尋求。

進一步而言，依一般化犯罪理論的觀點，主張個性與犯罪傾向有密切關係，認為犯罪或偏差行為皆由個體的衝動特質及低自我控制力所引起，因犯罪行為可提供個體立即性的慾望滿足，而具有較高的衝動性格者多以追求愉悅及避免痛苦為目的，故在面對立即的、短暫的利益時，常未能思慮行為可能產生的結果，而使用違反社會規範的手段，以滿足立即性的自身利益及慾望，進而較容易出現偏差或犯罪行為，而許多實證研究亦指出衝動性格與偏差行為具有相關性(林瑞欽, 2004; 楊國樞、吳英璋、余德慧, 1986; De Kemp, Vermulst, Finkenauer, Scholte, Overbeek, Rommes and Engels, 2009; Lynam, Moffitt and Stouthamer, 1993)。

三、父母監督之涵義與偏差行為之關聯性

由父母監督的相關研究可發現，多數學者將父母監督定義為一組相關的父母行為，包括注意、主動監視或追蹤子女的行蹤、活動及適應狀況(Koot and Maughan, 2010; Sentse, Dijkstra, Lindenberg, Ormel & Veenstra, 2010; Stattin and Kerr, 2000)，故本研究欲以此定義作為本研究之父母監督概念依據。

再者，控制理論認為父母管教方式對子女行為影響可分為直接控制與間接控制二種，其中直接控制是指父母監控、父母監督及管教子女的方式，亦即父母能夠瞭解子女的行蹤，並於子女出現錯誤行為時給予適當的懲處，以免子女發展更嚴重的偏差或犯罪行為(曾淑萍, 2010)。換言之，缺乏父母監督將會損害親子之間的社會鍵，將使兒童缺乏內在控制的能力，而容易產生偏差行為(Patterson, Debaryshe and Ramsey, 1990)。

另一方面，家庭動力理論亦主張父母親若缺乏對子女的有效監督，或管教方式過於嚴苛、溺愛、疏忽，即家庭社會功能不彰時，將使青少年行為無法符合社會規範之要求，而產生偏差行為。而許多研究之結果亦支持父母監督為影響青少年偏差行為的重要因素，父母對青少年監控行為越高，則青少年越少從事偏差行為（楊垂青，2006；郭靜晃，2006；Borawski, Ievers-landis, Lovegreen and Trapl, 2003; Patterson, Debaryshe and Ramsey, 1990; Trentacosta, Hyde, Shaw and Cheong, 2009）。

綜上所述可得知，學者多認為父母監督與青少年偏差行為之間有相關存在，若缺乏父母監督，則青少年較容易產生偏差行為，故本研究擬針對低父母監督的部分進行探討。另一方面，一般化犯罪理論學者認為，個體於成長階段缺乏適當的社會化，為其形成低自我控制而較容易產生衝動性格的關鍵（曾淑萍，2000），亦指出父母監督的不足或貧乏，非但無法及時察覺孩子的偏差行為而糾正之，亦與孩子衝動的性格有關，實證研究支持一般化犯罪理論之觀點（Gibbs, Giever and Martin, 1998），認為父母監督與衝動性格存在著關聯性。對此，莊耀嘉（2009b）則指出不良家庭與性格因素往往並存，故在釐清衝動性對犯行發展的影響時，必須要考量家庭因素，故本研究將衝動性格與低父母監督之間的關係納入結構方程模式的分析中。

四、接觸偏差同儕之涵義與偏差行為之關聯性

「偏差同儕」的定義常依研究取向、研究主題及研究者之不同需求而有差異。一般而言，學者大多主張個人擁有曾犯下偷竊、吸毒、逃課等外向性偏差行為的朋友，即可稱為偏差同儕。本研究之接觸偏差同儕，承上述觀點並以謝旻容（2010）的觀點為基礎，認為與偏差同儕交往須包括接觸偏差同儕之數量，以及與偏差同儕之友誼品質，即須包含「量」與「質」的概念，才可稱為接觸偏差同儕之完整性內涵。

差異接觸理論、差異增強理論，及社會學習理論等社會化理論均認

為偏差與犯罪行為是個人在環境中受到犯罪因素不斷的刺激與累積而習得，此即所謂「近朱者赤，近墨者黑」，因青少年在同儕團體中，不僅容易表現出從眾或順應團體規範的行為，亦會習得偏差與犯罪的動機、價值觀與方法，是以良好的同儕團體可抑制青少年偏差行為的表現；反之，不良的同儕團體，則增加了青少年從事犯罪或偏差行為的可能性。

進一步而言，差異接觸理論學者（Different Association Theorists）認為犯罪與偏差行為係於個體與社會互動過程中，自重要他人學習而來，如父母、手足及同儕；且在犯罪行為的學習過程中，個體不僅學習到犯罪的技巧及方式，亦習得對犯罪行為的合理化解釋，進而養成認同違法行為的態度與價值觀（董旭英、張楓明、李威辰，2003）。

差異增強理論學者（Differential Reinforcement Theorists）更指出個體透過日常生活中與重要他人或團體的互動來評估自己的行為，並於過程中學習到態度、價值觀及規範，故可得知若個體經常與偏差同儕接觸，則較易內化偏差同儕之態度、價值觀以及團體規範，進而較容易產生偏差行為（蔡德輝、楊士隆，2008）。

綜觀上述理論，可推論青少年越常接觸偏差同儕，將增加參與偏差行為的機會，進而提高偏差行為發生的可能性。而國內外許多學者針對接觸偏差同儕與偏差行為之關聯進行研究，研究結果均顯示接觸偏差同儕可顯著的預測青少年的偏差行為（孫淑文，1989；許春金、孟維德，1997；謝旻容，2010；Haynie, 2002; Laird, Criss, Pettit, Dodge and Bates, 2008; Sampson and Laub, 1993; Sutherland and Cressey, 1974），並主張偏差友伴是導致孩子從事偏差行為的真正原因，更進一步指出當少年與具有犯罪傾向之友伴交往越頻繁、時間越持久，亦或是重視程度越強時，則越容易產生犯罪行為。

（一）衝動性格、接觸偏差同儕與國中生偏差行為之關係

由自我選擇（self-selection）的觀點探討青少年對同儕友伴的選

擇，其認為具有相同個性、態度或是行為傾向的個體，較容易共組為同儕團體，而自我控制於其中扮演潛在的角色（Beaver, Schutt, Boutwell, Ratchford, Roberts and Barnes, 2009），由此可知，衝動性格的個體因其自我控制能力較低，而較易與衝動性格之同儕共組為同儕團體。Haynie（2002）認為個體產生偏差行為是由於其缺乏社會或人力資本，或是個體本身的衝動性格所致，具衝動性格的個體，若參與偏差同儕或涉入偏差團體的人際網絡，則將提高其產生偏差行為的可能性。

一般化犯罪理論認為高衝動性個體與學校、家庭等社會聯繫力薄弱，而青少年為滿足內在需求，將另尋與其接近之團體，無形中增加接觸偏差同儕的機會，較容易產生偏差行為。Gottfredson 與 Hirschi（1990）依一般化犯罪理論之架構，將衝動性少年與偏差行為之關係分為五個部分：衝動性格；低自我控制力；薄弱的社會聯繫；增加犯罪機會；違規行為，並認為同儕團體與青少年犯罪之間並非因果關係，與低自我控制的影響效果有關。

許多國內外研究結果亦符合一般化犯罪理論觀點（吳柳蓓，2004；蔣東霖，2003；McGloin and Shermer, 2009; Michael, Paula and Jamie, 2010），Gottfredson 與 Hirsch（1992）進一步指出青少年偏差或犯罪行為的成因，乃衝動性格與其所選擇之同儕所導致。此外，Beaver、Schutt、Boutwell、Ratchford、Roberts 與 Barnes（2009）則自遺傳學的角度探討，認為青少年若有衝動性格、刺激尋求以及反社會行為傾向，較有可能選擇具有相同傾向之同儕友伴，進而強化偏差傾向。由此可推論，具有高衝動性格的個體，會因為與偏差同儕交往，而提高其偏差行為出現的頻率。

（二）父母監督、接觸偏差同儕與國中生偏差行為之關係

由於青少年偏差行為的成因，較無法由單一因素來探討，許多學者由父母監督的觀點切入時（Laird, Pettit, Bates and Dodge, 2003; Sentse, Dijkstra, Lindenberg, Ormel and Veenstra, 2010），亦發現父母監督與青少

年偏差行為間，仍有許多干擾因素的影響，故多數學者採用接觸偏差同儕作為二者間之中介變項，以探討三者之關聯。

Gaertner、Fite 與 Colder (2010) 研究指出青少年與偏差友伴之友誼品質，在父母教養方式（積極教養、不良父母監督、不一致的教養方式、父母參與）與青少年偏差行為間具有緩衝作用。Vitaro、Brendgen 與 Tremblay (2000) 研究結果顯示，接觸偏差同儕為父母監督與青少年偏差行為二者間的中介變項，其指出父母監督可以避免青少年與偏差同儕接觸。

Laird、Criss、Pettit、Dodge 與 Bates (2008) 更進一步推論父母監督不良的家庭，可能會因為父母缺乏瞭解青少年的行蹤、友伴以及活動，而促進同儕對青少年的影響，進而促使偏差行為的產生。具體而言，父母監督可減少青少年接觸偏差同儕的機會，降低偏差同儕對青少年的影響，進一步的減少偏差行為發生的可能性。許多實證研究結果亦顯示，缺乏父母監督的青少年，較易受偏差友伴的同儕壓力的影響，而產生偏差行為 (Pettit, Laird, Dodge, Bates and Criss, 2001; Sentse, Dijkstra, Lindenberg, Ormel and Veenstra, 2010; Stattin and Kerr, 2000; Trentacosta, Hyde, Shaw and Cheong, 2009)。

經由上述文獻整理與分析，可得知衝動性格、父母監督、接觸偏差同儕皆與國中生偏差行為有關，具有高衝動性格或是較缺乏父母監督的個體，若是經常與偏差同儕接觸，且交往的期間、強度與持久性越高，則個體較容易出現偏差或犯罪行為。

貳、研究方法

一、研究對象

本研究抽樣對象為台灣五都地區 337 所國民中學，包括：台北市、新北市、台中市、台南市以及高雄市。母群體人數約為 538,373 人，並在 2010 年 12 月前完成抽樣工作。顧及樣本代表性，以分層叢集隨機抽

樣方式抽取樣本，並利用問卷調查法蒐集資料。首先，以五都作為本研究之取樣範圍，再針對五都地區每區抽取 2 所學校，爾後自被抽取的學校之班級中，從一、二、三個年級隨機抽取一班，每所學校共計三班，所抽取之班級之學生皆進行問卷施測，為本研究之研究對象，共計 10 所學校，30 個班級，有效樣本 902 人。

二、研究變項之測量

本研究共包含衝動性格、低父母監督、接觸偏差同儕與國中生偏差行為四大類變項。其中，衝動性格與低父母監督為自變項、接觸偏差同儕為中介變項、國中生偏差行為為依變項。上述變項皆以 902 名國中生為對象進行施測，並透過因素分析與信度考驗結果作為刪題與部分因素歸類之依據，以下將說明各變項之測量工具、因素分析及信度。

首先，在衝動性格部分，本研究依據莊耀嘉（2009a）針對衝動性格之內涵說明，將衝動性格分為求樂衝動性、低計劃性、情緒衝動與刺激尋求，並採用莊耀嘉（2000）所編製之「衝動性格自陳量表」，作為本研究衝動性格變項之測量工具。刪題後全量表共 16 題，各分量表的題項分別為包括「我寧願馬上享樂，而不願意辛苦讀書」「朋友約我去玩，即使功課還沒有做完，我也會先去玩了再說」「我只求一時快樂，而不管以後會怎麼樣」「我會因為愛玩，而沒有完成老師交代的功課」「我做功課很沒有耐心，只想趕快把它做完」等之求樂衝動 5 題、包括「我做事很有恆心，不會半途而廢」「老師交代我做的事，我會用心做好」「做美勞作品時，我會仔細想好，再動手做」「會預先準備功課，以應付下一次考試」「在做事前，我喜歡先計劃一下」等之低計劃性 5 題、包括「當別人惹我生氣時，我會忍不住和他打起來」「我一旦生氣起來，就會出手攻擊別人」等之情緒衝動 2 題、以及包括「我喜歡追求有快感的刺激，如騎快車或從樓梯上衝下來」「沒有事情做時，我會找一些有刺激性的活動來做」「我會做一些危險的舉動，如從高處躍下」「我喜歡看打打殺殺的暴力動作影片」等之刺激尋求 4 題。其中原問卷題項之第 1、第 2、第 8、第 14、第 15 以及第 18 題，因因素負荷量偏低，故

予以刪除。在因素分析方面，本量表以主軸法（principal-axis factoring）抽取因素，表一顯示因素間相關介於 .162 至 .484 之間，介於低相關至中相關，故採最優斜交法（promax）進行斜交轉軸。因素分析抽出四個與原量表結構一致的因素，如表二所示，分別為因素一求樂衝動、因素二低計劃性、因素三情緒衝動及因素四刺激尋求。本量表 16 個題目經轉軸後因素組型負荷量之絕對值介於 .405 至 .868 之間；共同性介於 .317 至 .746 之間；題目與修正的量表總分之相關介於 .365 至 .645 之間；四個因素可解釋全量表 16 個題目總變異量的 47.444%。而在信度分析的部分，求樂衝動性、低計劃性、情緒衝動、刺激尋求之內部一致性係數依序為 .791、.737、.797、.788，全量表為 .827。

表一 國中生衝動性格量表之因素分析

因素	因素一 求樂衝動	因素二 低計劃性	因素三 情緒衝動	因素四 刺激尋求
因素一	1.00			
因素二	.484	1.00		
因素三	.376	.205	1.00	
因素四	.387	.162	.456	1.00

表二 國中生衝動性格量表之因素分析及信度考驗結果（N = 902）

題號	斜交轉軸後之組型負荷量				共同性	題目與修正的 量表總分相關	分量表內部 一致性信度 (α)
	因素一 求樂衝動	因素二 低計劃性	因素三 情緒衝動	因素四 刺激尋求			
4	.801				.530	.526	.791
3	.670				.481	.566	
5	.657				.449	.553	
6	.628				.429	.566	
7	.519				.330	.522	
10		.722			.524	.493	.737
13		.604			.369	.372	
9		.594			.317	.365	
11		.571			.325	.404	
12		.482			.354	.462	

16			.868		.746	.645	.797
17			.754		.592	.640	
19				.843	.657	.540	.788
20				.809	.617	.537	
21				.706	.536	.551	
22				.405	.335	.577	

其次，低父母監督的部分則基於學者之觀點，關注於父母監督的程度，並增修曾淑萍（2000）所編制之父母監督量表，因素分析刪題後形成全量表共 8 題，包括「父/母親會知道我到哪兒去了」「父/母親會知道我和誰在一起」「父/母親會會督促我做功課」「父/母親會會檢查他們要我做的事」「父/母親會對我的行為很注意」「父/母親會限制我看電視的時間」「父/母親會限制我上網的時間」「父/母親會詢問我在學校的生活情形所組成」，而其中原問卷題項之第 1 題（父/母親會主動與學校聯繫），因其因素負荷量偏低，故將之刪除。在因素分析方面，本量表以主軸法抽取因素，表三為因素分析結果的摘要表，表中顯示因素負荷量之絕對值介於 .354 至 .785 之間，故採最優斜交法進行斜交轉軸。依據因素分析結果抽出三個因素，如表四所示，分別為命名為因素一積極性父母監督、因素二關懷性父母監督，及因素三限制性父母監督。本量表 8 個題目經轉軸後因素組型負荷量之絕對值介於 .405 至 .868；共同性介於 .406 至 .785；題目與修正的量表總分之相關介於 .632 至 .741；三個因素可解釋全量表 8 個題目總變異量的 58.4%。在信度部分，積極性父母監督、關懷性父母監督、限制性父母監督之內部一致性係數依序為 .765、.805、.830，全量表為 .832。

表三 國中生低父母監督量表之因素分析與信度考驗結果

因素	因素一 積極性父母監督	因素二 關懷性父母監督	因素三 限制性父母監督
因素一	1.00		
因素二	.579	1.00	
因素三	.664	.305	1.00

表四 國中生低父母監督量表之因素分析及信度考驗結果 (N = 902)

斜交轉軸後之組型負荷量						
題號	因素一 積極性 父母監督	因素二 關懷性 父母監督	因素三 限制性 父母監督	共同 性	題目與修正的 量表總分相關	分量表內部一 致性信度 (α)
5	.851			.571	.642	.765
4	.624			.442	.641	
6	.555			.453	.650	
9	.426			.406	.658	
2		.920		.785	.632	.805
3		.743		.593	.654	
7			.856	.740	.741	.830
8			.824	.681	.741	

接著，接觸偏差同儕的部分乃依據謝旻容（2010）之觀點，分為同儕偏差、偏差同儕結合及友誼品質，並採用謝旻容（2010）所編製之「國中生結交偏差同儕量表」作為本研究接觸偏差同儕變項之測量工具，刪題後形成全量表共 16 題，其中同儕偏差包括「逃課或翹課（沒有正當理由而故意不來上課）」「做錯事被記過或處罰（如：作業沒寫、打架等）」「觀看色情錄影帶或書刊」「吸菸」「和老師吵架」「無故破壞公物或他人財物所組成」等 6 題、偏差同儕結合包括「請問你的好朋友中，是否有曾出現第一部分中任一行為的人」「請你想想，扣除上課時間外，你一星期大約與出現上述行為的好朋友碰面幾次」「請問你每次與他們碰面的時間大概是多久」「你是否會與出現上述行為的好朋友在網路上聊天（即時通、MSN…等）」等 4 題、友誼品質分量表包括「我喜歡和朋友交換彼此的感覺和想法」「我喜歡和他們分享我的秘密」「他們很瞭解我」「他們很重是我提出的意見」「沒有甚麼事能破壞我和他們的感情」「我遇到無法決定的事，會想知道他們的意見」等 6 題。在因素分析方面，因本研究中接觸偏差同儕量表內各分量表之測量尺度不同，故於因素分析時採標準分數進行分析，首先將受試者於此量表之得分進行標準分數轉換，爾後再以主軸法抽取因素，表五顯示因素間相關介於 .265 至 .507 之間，介於低相關至中相關，故採最優斜交法進行斜交轉

軸。因素分析抽出三個與原量表結構一致的因素，如表六所示，分別為因素一的同儕偏差、因素二的偏差同儕結合以及因素三的友誼品質。本量表 16 個題目經轉軸後的因素組型負荷量之絕對值介於 .672 至 .940 之間；共同性介於 .449 至 .876 之間；題目與修正的量表總分之相關介於 .467 至 .744 之間；三個因素可解釋全量表 16 個題目總變異量的 65.786%。在信度分析上，同儕偏差、偏差同儕結合與友誼品質的內部一致性係數依序為 .872、.842、.963，全量表則為 .909。

表五 國中生接觸偏差同儕量表之因素相關摘要表

因素	因素一 同儕偏差	因素二 偏差同儕結合	因素三 友誼品質
因素一	1.00		
因素二	.534	1.00	
因素三	.492	.285	1.00

表六 國中生接觸偏差同儕量表之因素分析及信度考驗結果 (N = 902)

斜交轉軸後之組型負荷量						分量表內部一致性信度 (α)
題號	因素一 同儕偏差	因素二 偏差同儕結合	因素三 友誼品質	共同性	題目與修正的 量表總分相關	
4	.807			.617	.538	.872
5	.726			.571	.591	
1	.724			.565	.559	
3	.715			.489	.536	
6	.702			.449	.467	
2	.672			.525	.607	
10		.867		.686	.670	.842
9		.831		.654	.677	
8		.696		.574	.706	
7		.589		.459	.671	
12			.940	.876	.742	.963
16			.922	.826	.727	
17			.908	.851	.744	
14			.907	.850	.740	
13			.879	.818	.735	
15			.870	.714	.657	

最後，在國中生偏差行為部分，基於郭芳君、潭子文、董旭英（2011）之觀點，將國中生偏差行為分為外向性行為問題、內向性行為問題及學業適應問題，並以郭芳君（2003）所編製之「青少年偏差行為量表」作為本研究偏差行為變項之測量工具。刪題後形成全量表共 32 題，各分量表的題數分別為外向性行為問題 7 題，分別為「打架」「放學後流連網咖」「與他人發生性關係」「恐嚇勒索」「參加幫派活動」「吸食安非他命或其它非法藥物」「出入不良場所（如地下舞廳、賭博性電玩店…等）」、內向性行為問題 14 題，分別為「感到人生無趣」「有自殺念頭」「失眠」「渾身無力」「莫名其妙的感到空虛」「莫名其妙的感到恐懼」「突然腦中一片空白」「重複拼命做某一件事」「心悸，心跳異常」「一直想到我不願想的事情上」「感到胸口喘不過氣來」「心情低落」「煩躁易怒」「想遠離目前的環境」、學業適應問題 11 題，分別為「書念不下去，有看沒有懂」「上課不專心」「沒有做功課」「抄襲同學的作業」「討厭看書」「上課時做白日夢」「討厭上學」「上課時做其他事」「上課時睡覺」「無法專心學習」「記憶力不好」。其中原問卷題項之第 1、第 2、第 3、第 4、第 5、第 6、第 8、第 9、第 10、第 11、第 18、第 26、第 27、第 29、第 40 以及第 41 題，因因素負荷量偏低，而第 49、第 50 因因素分析後不屬於原來之因素，故皆予以刪題處理。

在因素分析方面，本量表以主軸法抽取因素，表 7 顯示因素間相關介於 .092 至 .526 之間，介於低相關至中相關，故採最優斜交法進行斜交轉軸。因素分析抽出三個與原量表結構一致的因素，如表 8 所示，分別為因素一的外向性行為問題、因素二的內向性行為問題及因素三的學業適應問題。本量表 32 個題目轉軸後的因素組型負荷量之絕對值介於 .513 至 .813 之間；共同性介於 .316 至 .665 之間；題目與修正的量表總分之相關介於 .175 至 .745 之間；四個因素可解釋全量表 32 個題目總變異量的 49.121%。外向性行為問題、內向性行為問題與學業適應問題的內部一致性係數依序為 .795、.928、.914，全量表為 .931。

表七 國中生偏差行為量表之因素相關摘要表

因素	因素一 外向性行為問題	因素二 內向性行為問題	因素三 學業適應問題
因素一	1.00		
因素二	.092	1.00	
因素三	.222	.526	1.00

表八 國中生偏差行為量表之因素分析及信度考驗結果 (N = 902)

斜交轉軸後之組型負荷量						
題號	因素一 外向性行為 問題	因素二 內向性行為 問題	因素三 學業適應 問題	共 同 性	題目與修正 的 量 表 總 分 相 關	分量表內部一 致性信度 (α)
16	.792			.640	.211	.795
15	.788			.624	.281	
14	.777			.604	.287	
13	.605			.371	.175	
17	.586			.356	.325	
7	.552			.336	.357	
12	.523			.316	.351	
33		.813		.665	.646	.928
23		.807		.651	.655	
31		.749		.565	.648	
34		.747		.560	.638	
24		.738		.560	.545	
25		.732		.541	.629	
35		.709		.510	.633	
32		.698		.491	.557	
22		.681		.464	.570	
19		.674		.469	.632	
20		.602		.365	.531	
21		.601		.362	.511	
28		.583		.344	.532	
30		.574		.337	.477	

37			.810	.658	.739	.914
47			.807	.653	.745	
45			.778	.605	.702	
38			.708	.504	.627	
42			.703	.508	.606	
39			.702	.497	.630	
46			.689	.482	.638	
36			.678	.481	.657	
44			.662	.442	.645	
43			.642	.426	.648	
48			.557	.331	.581	

本研究之研究架構圖如圖一所示。

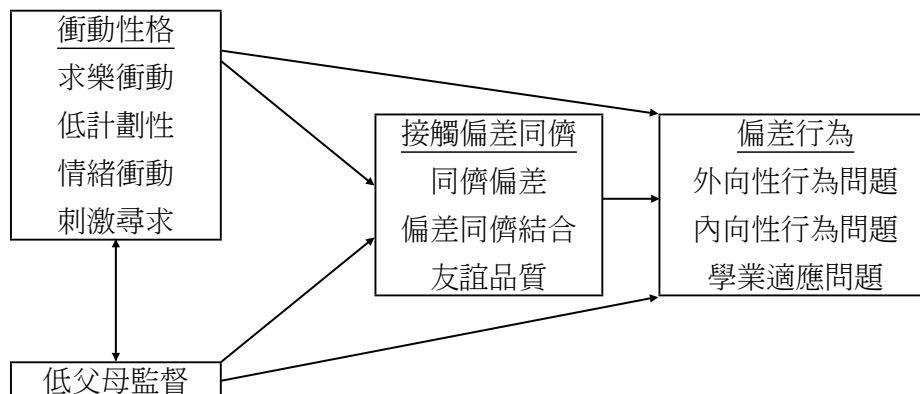

圖一 研究分析架構

三、衝動性格、低父母監督、接觸偏差同儕、國中生偏差行為之模式建構

本研究基於研究目的及文獻分析結果，建構本研究之理論模式，包含衝動性格、低父母監督、接觸偏差同儕、國中生偏差行為等四個潛在變項。其中衝動性格、低父母監督為潛在自變項，接觸偏差同儕、國中生偏差行為為潛在依變項。

本研究中潛在變項之衝動性格係以莊耀嘉（2009a）之研究為基礎，

衝動性格預測接觸偏差同儕是基於自我選擇及一般化犯罪理論，並結合 Hirsch (1969)、Haynie (2002)、McGloin 與 Shermer (2009)、Michael 等人 (2010) 之觀點而來；而衝動性格預測偏差行為源於一般化犯罪理論，並參考莊耀嘉 (2009a)、Wilson 與 Herrnstein (1985)、Lynam 等人 (1993)、White 等人 (1994) 的研究結果；此外，低父母監督預測接觸偏差同儕係以 Patterson 等人 (1990)、Stattin 與 Kerr (2000)、Pettit 等人 (2001) 之觀點為基礎，並參考 Vitaro 等人 (2000)、Vermeersch 等人 (2008)、Sentse 等人 (2010) 之研究結果；低父母監督預測偏差行為方面，則係以控制理論及家庭動力理論為基礎，佐以郭靜晃 (2006) 及 Patterson、DeBaryshe 與 Ramsey (1990) 之研究結果；最後，在接觸偏差同儕預測偏差行為方面，則源自於差異接觸理論、差異增強理論。本研究之模式圖如圖二所示：

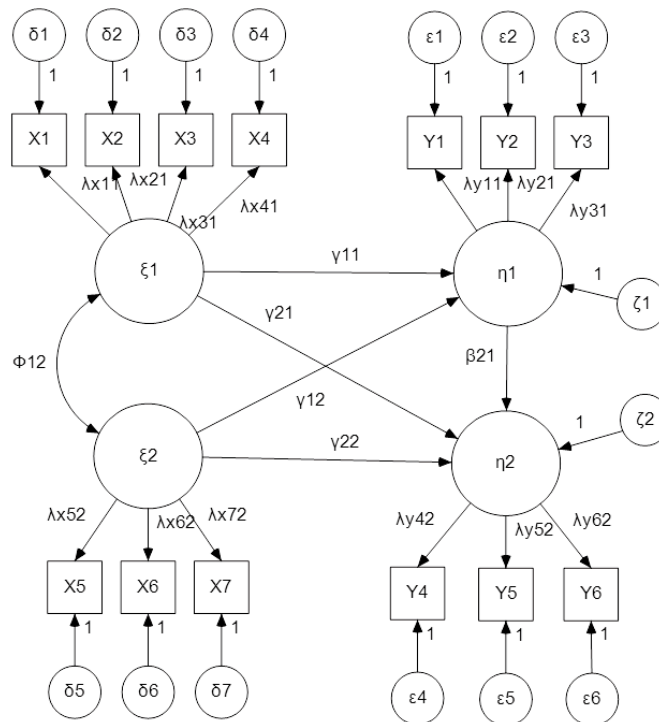

圖二 衝動性格、低父母監督、接觸偏差同儕、國中生偏差行為模式

四、資料處理

本研究依據研究目的，以結構方程模式（SEM）來探討衝動性格（求樂衝動性、低計畫性、情緒衝動、刺激尋求）、低父母監督（積極性父母監督、關懷性父母監督、限制性父母監督）、接觸偏差同儕（同儕偏差、偏差同儕結合、友誼品質）與國中生偏差行為（外向性行為問題、內向性行為問題、學業適應問題）之間的關係。而本研究在進行國中生偏差行為模式適配度考驗之前，先以 PRELIS2.50 統計軟體進行多變量常態分配假設的考驗，結果發現本研究所蒐集的觀察資料並未符合多變量常態分配的假設（ $\chi^2 = 529.345$ ， $N = 902$ ， $p < .05$ ），故本研究資料採用未加權最小平方法（unweighted least squares, ULS）作為參數估計與模式適配度考驗的方法。而本研究估計參數共 32 個，外因測量指標數目共 7 個，內因測量指標數目為 6 個，自由度為 $91-32=59$ ，故可由此判斷本研究之模式可辨認。

參、研究結果

一、模式之適配度考驗

本模式係以衝動性格與低父母監督為潛在自變項，以接觸偏差同儕及國中生偏差行為為潛在依變項，模式驗證係以 LISREL8.50 版統計軟體進行相關的分析，藉此探討衝動性格、低父母監督及接觸偏差同儕對國中生偏差行為之影響。且基於理論及相關實證研究結果，以 902 名國中生為實際樣本，藉此驗證理論模式與實際資料之適配度，並檢視潛在變項間的關係。表九為衝動性格、低父母監督、接觸偏差同儕、國中生偏差行為模式測量指標的相關係數矩陣。

在結構方程模式的評鑑，本研究參考相關文獻（程炳林、陳正昌、陳新豐、劉子鍵，2009），從基本適配度、整體適配度以及內在結構適配度三方面進行說明。根據表十一，衝動性格、低父母監督、接觸偏差同儕、國中生偏差行為模式的估計結果並無負的誤差變異，亦沒有過大的標準誤，且估計參數間的相關並未大於 .90，顯示理論模式並未違反基本適配標準。

表九 衝動性格、低父母監督、接觸偏差同儕、國中生偏差行為之相關係數 (N=902)

變項	1	2	3	4	5	6	7	8	9	10	11	12	13
1	1.00												
2	.40	1.00											
3	.29	.17	1.00										
4	.37	.16	.37	1.00									
5	.28	.19	.07	.08	1.00								
6	.32	.25	.16	.26	.49	1.00							
7	.26	.13	.09	.07	.56	.23	1.00						
8	.27	.09	.19	.41	.06	.20	.07	1.00					
9	.17	.08	.14	.28	.11	.16	.16	.52	1.00				
10	.01	-.07	.01	.16	-.06	-.04	-.01	.29	.48	1.00			
11	.27	.15	.34	.38	.18	.28	.12	.47	.35	.12	1.00		
12	.23	.06	.13	.21	.13	.16	.05	.25	.16	.03	.18	1.00	
13	.56	.30	.24	.36	.27	.28	.20	.41	.27	.07	.40	.55	1.00

備註：1. 求樂衝動；2. 低計劃性；3. 情緒衝動；4. 刺激尋求；5. 積極性父母監督；6. 關懷性父母監督；7. 限制性父母監督；8. 同儕偏差；9. 偏差同儕結合；10. 友誼品質；11. 外向性行為問題；12. 內向性行為問題；13. 學業適應問題

表十 衝動性格、低父母監督、接觸偏差同儕、國中生偏差行為模式整體適配度檢核指數

Absolute Fit Measures 絕對適配量測
自由度 = 59
卡方值 = 815.01 (p < .01)
Estimated Non-centrality Parameter (NCP) = 756.01 90 Percent Confidence Interval for NCP = (667.48 ; 851.96)
殘差均方根 (RMR) = .075
適配度指數 (GFI) = .96
調整後適配度指數 (AGFI) = .93
基準適配指數 (NFI) = .91
非規準適配指數 (NNFI) = .89
比較適配度指數 (CFI) = .92
增值適配度指數 (IFI) = .92
關聯適配指數 (RFI) = .88
簡效基準 (Parsimony Normed) 適配指數 (PNFI) = .68
簡效適配度指數 (PGFI) = .62

在整體適配度方面，表十顯示理論模式與觀察資料適配度之卡方值達 .01 之顯著水準， $\chi^2=815.01(df=59, N=902)$ ， $p < .01$ ，顯示理論的共變數矩陣與觀察資料的共變數矩陣相等的虛無假設被拒絕，即本研究建構之模式與觀察資料不適配。然而，在模式適配度考驗中，卡方值大小易受樣本人數的波動（程炳林、陳正昌、陳新豐、劉子鍵，2009），故本研究亦參考其他適配度指標，以評鑑理論模式的整體適配度。根據表十，本模式之 GFI 為 .96，調整後的 AGFI 為 .93，皆相當接近 1，而五項與基準模式比較而得的適配度指數 NFI、NNFI、CFI、IFI、RFI 依序為 .91、.89、.92、.92、.88，僅 NNFI 與 RFI 略小於 .90 的標準，在可接受邊緣。整體而言，整體適配度的考驗結果顯示，本研究建構的衝動性格、低父母監督、接觸偏差同儕、國中生偏差行為模式與觀察資料之整體適配度合理可接受。

表十一 模式估計參數之顯著性檢定及完全標準化參數值

參數	ULS 估計值	標準誤	t 值	標準化 係數	參數	ULS 估計值	標準誤	t 值	標準化 係數
Δx_{11}	1.00	-----	-----	.72	$\delta 5$.49	.07	7.45*	.49
Δx_{21}	.55	.03	16.94*	.39	$\delta 6$.49	.06	7.85*	.49
Δx_{31}	.62	.04	17.16*	.45	$\delta 7$.73	.05	13.37*	.73
Δx_{41}	.87	.05	18.66*	.62	$\varepsilon 1$.23	.08	3.03*	.23
Δx_{52}	1.00	-----	-----	.71	$\varepsilon 2$.52	.06	8.41*	.52
Δx_{62}	1.00	.07	14.25*	.72	$\varepsilon 3$.88	.05	17.70*	.88
Δx_{72}	.73	.04	18.44*	.52	$\varepsilon 4$.62	.06	11.15*	.62
Δy_{11}	1.00	-----	-----	.88	$\varepsilon 5$.81	.05	15.72*	.81
Δy_{21}	.79	.05	15.17*	.69	$\varepsilon 6$.37	.06	5.77*	.37
Δy_{31}	.39	.03	11.98*	.34	$\xi 1$.60	.06	10.76*	.78
Δy_{42}	1.00	-----	-----	.62	$\xi 2$.10	.03	3.78*	.25
Δy_{52}	.71	.04	16.08*	.44	$\gamma 11$.60	.06	9.93*	.49
Δy_{62}	1.28	.07	19.23*	.79	$\gamma 21$.54	.06	8.75*	.62
$\delta 1$.49	.06	8.04*	.49	$\gamma 12$	-.05	.04	-1.31	-.04
$\delta 2$.84	.05	16.72*	.84	$\gamma 22$.08	.04	2.09*	.09
$\delta 3$.80	.05	15.76*	.80	$\beta 21$.22	.04	6.24*	.31
$\delta 4$.62	.05	11.27*	.62	$\phi 12$.26	.02	15.11*	.51

註：未標準誤者為參照指標
* $p < .05$

就模式的內在適配度而言，表十一顯示所有估計的因素負荷量皆達顯著水準， $t = 11.98 \sim t = 19.23$ ， $p < .05$ ，符合因素負荷量應達顯著水準之評鑑標準。其次，表十二顯示本模式 13 個測量指標的個別信度中，低計劃性、情緒衝動、刺激尋求、限制性父母監督、偏差同儕結合、友誼品質、外向性行為問題以及內向性行為問題等 8 個測量指標低於 .50 之標準，其於皆達標準，顯示模式之內在品質稍見不足，但尚可接受。在潛在變項的信、效度上，表十二呈現理論模式四個潛在變項，衝動性格（ $\xi 1$ ）、低父母監督（ $\xi 2$ ）、接觸偏差同儕（ $\eta 1$ ）、國中生偏差行為（ $\eta 2$ ）之組成信度，依序為 .69、.63、.69、.69，而變異抽取量分別是 .46、.40、.31、.43，顯示模式內在品質稍見不足，可能有測量誤差，但整體而言尚可接受。此外，由表十一中可得之理論模式所估計的結構參數，除 $\gamma 12$ 外皆達 .05 之顯著水準（ $t = 6.24 \sim t = 15.11$ ， $p < .05$ ），而根據表十一殘差變異量計算的潛在依變項 R² 值，接觸偏差同儕（ $\eta 1$ ）與國中生偏差行為（ $\eta 2$ ）分別為 .22 及 .75，顯示結構模式具有可接受之在在品質。綜上所述，本研究之觀察資料顯示理論模式並未違反模式的基本適配標準，同時亦具有合理可接受之整體適配度以及模式之內在品質，顯示本研究所提之衝動性格、低父母監督、接觸偏差同儕、國中生偏差行為模式應可用以解釋國中生的觀察資料。

表十二 各觀察變項項目信度

	觀察變項	個別項目信度	組合信度	平均變異數
潛在自變項	衝動性格		.69	.46
	求樂衝動	.51		
	低計劃性	.16		
	情緒衝動	.20		
	刺激尋求	.38		
	低父母監督		.66	.40
	積極性父母監督	.51		
	關懷性父母監督	.51		
	限制性父母監督	.27		

潛在依變項	接觸偏差同儕		.63	.31
	同儕偏差	.77		
	偏差同儕結合	.48		
	友誼品質	.12		
	國中生偏差行為		.69	.43
	外向性行為問題	.38		
	內向性行為問題	.19		
	學業適應問題	.63		

表十三 潛在變項相關係數

潛在變項	1	2	3	4
衝動性格 ($\xi 1$)	1.00			
低父母監督 ($\xi 2$)	.51	1.00		
接觸偏差同儕 ($\eta 1$)	.47	.21	1.00	
國中生偏差行為 ($\eta 2$)	.82	.47	.63	1.00

二、潛在變項間的直接、間接及全體效果

在衝動性格、低父母監督、接觸偏差同儕、國中生偏差行為模式中，本研究以衝動性格、低父母監督作為潛在自變項，並以接觸偏差同儕、國中生偏差行為作為潛在依變項。本研究依據一般化犯罪理論、社會控制理論及相關實證研究結果，假定衝動性格對接觸偏差同儕及國中生偏差行為具有直接效果；而依據控制理論及家庭動力理論之觀點及相關實證研究結果，假定低父母監督對接觸偏差同儕及國中生偏差行為具有直接效果。

表十四為理論模式四個潛在變項間之直接、間接及全體效果值，分析結果顯示，衝動性格對接觸偏差同儕 ($\gamma_{11} = .49, t = 9.93, p < .05$) 以及國中生偏差行為 ($\gamma_{21} = .62, t = 8.75, p < .05$) 的直接效果皆達 .05 之顯著水準；低父母監督對接觸偏差同儕 ($\gamma_{12} = -.04, t = -1.31, p > .05$) 則未達顯著水準，而低父母監督對國中生偏差行為 ($\gamma_{22} = .09, t = 2.09, p < .05$) 達顯著水準，顯示低父母監督對國中生偏差行為有直

接效果；而接觸偏差同儕對國中生偏差行為（ $\beta_{21} = .31, t = 6.24, p < .05$ ）的直接效果達顯著水準。

此外，由研究結果可得知，在衝動性格、低父母監督、接觸偏差同儕、國中生偏差行為模式中，接觸偏差同儕的 R^2 為 .22，而衝動性格對接觸偏差同儕有直接效果，低父母監督對接觸偏差同儕並無直接效果，代表衝動性格可以解釋接觸偏差同儕總變異量的 22%，殘差變異量為 78%。雖然低父母監督對接觸偏差同儕的直接效果未達顯著，而衝動性格對接觸偏差同儕的直接效果達顯著，但由變異量的解釋力來看，應存在著其他因素影響個體選擇接觸偏差同儕，未來研究若能考慮這些因素，必能提高模式變項的解釋力及適配度。而國中生偏差行為則分別受到衝動性格、低父母監督以及接觸偏差同儕之直接效果，其 R^2 為 .75，代表衝動性格、低父母監督以及接觸偏差同儕可解釋國中生偏差行為總變異量的 75%，殘差變異量為 25%，顯示此衝動性格、低父母監督以及接觸偏差同儕對國中生偏差行為之共同預測力高。

另一方面，在衝動性格、低父母監督、接觸偏差同儕、國中生偏差行為模式中，本研究假定衝動性格及接觸偏差同儕對國中生偏差行為有直接效果與間接效果，而低父母監督及接觸偏差同儕對國中生偏差行為亦有直接效果及間接效果。由圖 3 可得知，衝動性格對國中生偏差行為的間接效果，係以接觸偏差同儕為中介，其路徑係由衝動性格到接觸偏差同儕，而影響國中生偏差行為；由表十四可得知，衝動性格對國中生偏差行為的標準化間接效果為 0.15（ $\gamma_{11}\beta_{21} = .49.31 = .15$ ），且達顯著水準，顯示衝動性格越高，越常接觸偏差同儕，進而提高國中生偏差行為發生的頻率。而在低父母監督的部分，本研究假定低父母監督對國中生偏差行為有直接效果亦有間接效果。而由表 11 可得知，低父母監督對接觸偏差同儕之直接效果（ $\gamma_{12} = -.04, t = -1.31, p > .05$ ），並未達顯著，顯示低父母監督對國中生偏差行為並無間接效果。

最後，在全體效果的部分，由表十四可得知，四個潛在變項共五個全體效果值，除低父母監督對接觸偏差同儕之全體效果未達顯著外，其

餘全體效果值皆達 .05 的顯著水準。在衝動性格的部分，衝動性格對接觸偏差同儕及國中生偏差行為二個潛在依變項之標準化全體效果值依序為 .49 及 .78。而低父母監督的部分，低父母監督對接觸偏差同儕及國中生偏差行為二個潛在依變項之標準化全體效果值依序為 -.04 及 .08。本研究假定接觸偏差同儕對國中生偏差行為只有直接效果，因此接觸偏差同儕對國中生偏差行為的直接效果值即為其全體效果值。由表十四可得知，接觸偏差同儕對國中生偏差行為之全體效果為 .31。

表十四 潛在變項間之標準化效果值

	直接效果	間接效果	全體效果
衝動性格 (ξ 1) 對接觸偏差同儕 (η 1)	.49*	-----	.49*
衝動性格 (ξ 1) 對國中生偏差行為 (η 2)	.62*	.15*	.78*
低父母監督 (ξ 2) 對接觸偏差同儕 (η 1)	-.04	-----	-.04
低父母監督 (ξ 2) 對國中生偏差行為 (η 2)	.09*	-.01	.08*
接觸偏差同儕 (η 1) 對國中生偏差行為 (η 2)	.31*	-----	.31*

註：*p < .05

肆、討論與建議

本研究之衝動性格、低父母監督、接觸偏差同儕、國中生偏差行為模式，係以衝動性格與低父母監督為潛在自變項，接觸偏差同儕及國中生偏差行為為潛在依變項，藉此探討衝動性格、低父母監督及接觸偏差同儕對國中生偏差行為之影響。本模式基於理論及相關實證研究結果，以 902 名國中生為實際樣本，藉此驗證理論模式與實際資料之適配度，結果顯示本模適於基本適配度、整體適配度及內在結構適配度上，皆具有合理可接受的品質，可用以解釋國中生之觀察資料。

多數學者在探討偏差行為時，皆著重於探討個人特質與偏差行為間的關聯，而本研究則進一步探討衝動性格與偏差行為間之關係。莊耀嘉 (2009b) 研究指出衝動性格可解釋青少年早期之反社會行為、偏差行為及犯罪行為；許多研究結果亦顯示衝動性格與青少年反社會行為有中度至強度的關聯性 (林瑞欽, 2004; 楊國樞、吳英璋、余德慧, 1986; De

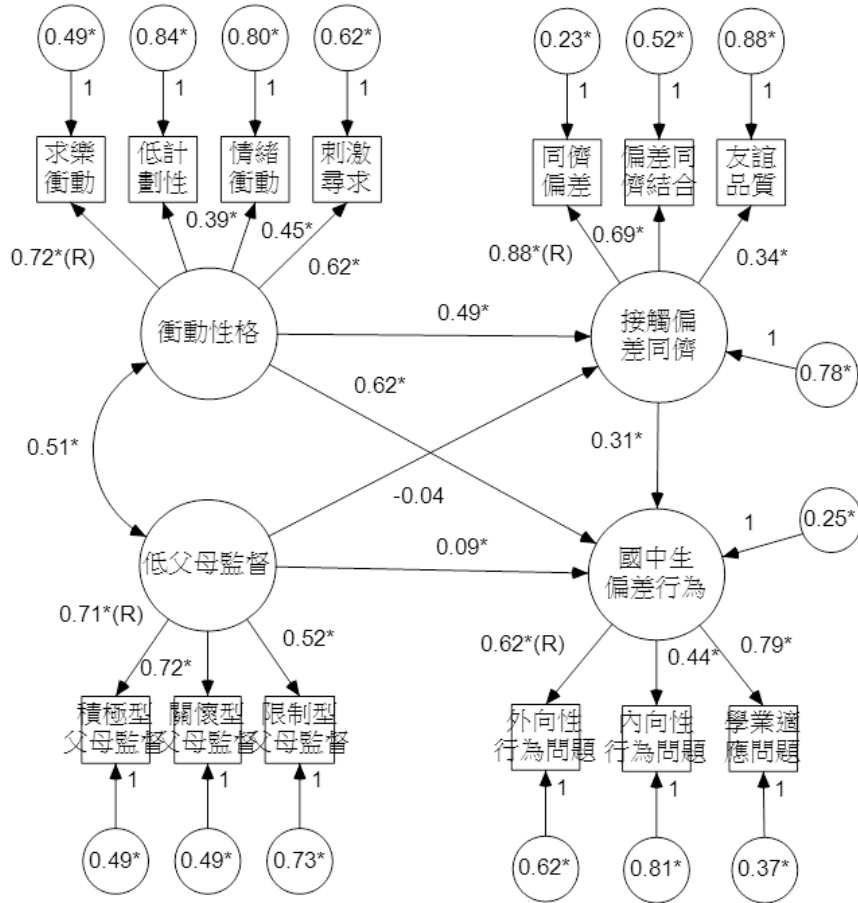

圖三 衝動性格、低父母監督、接觸偏差同儕、國中生偏差行為模式標準化徑路係數

註：R 為參照指標， $p < .05$

Kemp, Vermulst, Finkenauer, Scholte, Overbeek, Rommes & Engels, 2009; Lynam, Moffitt & Stouthamer, 1993)。綜觀國內外實證研究，多數皆與本研究結果一致，顯示衝動性格對偏差行為間有直接效果，且衝動性格高的個體，出現偏差行為的頻率亦較高。

除此之外，近年來偏差行為的相關研究亦開始探討接觸偏差同儕的中介效果，吳柳蓓（2004）研究即發現衝動性格低的青少年，其偏差同儕的數量較少，拒絕偏差行為的能力較高；而 McGloin 與 Shermer（2009）

研究亦指出衝動性格高者較容易接觸偏差同儕，而產生偏差行為。故由此可知，本研究結果與實證研究結果一致，顯示衝動性格高者，越常接觸偏差同儕，出現偏差行為的頻率較高，而本研究亦為衝動性格、接觸偏差同儕與偏差行為之關聯提供了實證證據的支持。

「家庭因素」一直以來即被視為是影響青少年偏差行為的重要變項，許多研究結果亦發現父母監督對偏差行為有相關存在（王淑女，1995；曾淑萍，2010；Farrington, 1983; Vieno and Nation, 2009），且父母監督能有效的控制子女的行為，並減少子女涉入反社會或偏差行為（Koot & Maughan, 2010）。差異接觸理論的學者認為偏差同儕可作為父母與偏差行為之中介，許多國外實證研究結果亦顯示父母監督可透過接觸偏差同儕的中介，以提升對偏差行為的影響效果（Laird, Pettit, Bates and Dodge, 2003; O'Donnell, Richards, Pearce and Romero, 2011）。

本研究以低父母監督為潛在自變項，探討其對接觸偏差同儕以及國中生偏差行為之影響，研究結果發現，低父母監督對接觸偏差同儕之直接效果並未達顯著，而進一步深入探討可得知，控制理論認為父母對偏差行為的影響是重要且直接的，無論與偏差同儕是否有接觸，Aseltine（1995）研究指出雖然控制理論證實青少年對父母的情感依附與偏差行為有關，但實證研究結果卻顯示在偏差同儕的影響效果下，家庭（父母監督、懲罰、親子依附）的影響力將變的薄弱或不存在。由此可得知，本研究之結果與控制理論之觀點一致，即低父母監督對國中生偏差行為僅有直接效果存在（.09），若將接觸偏差同儕之影響納入，則低父母監督對國中生偏差行為之全體效果量將下降為 .08。

另一方面，偏差同儕常被視為探討偏差行為的重要變項之一，本研究基於理論與實證研究結果，認為接觸偏差同儕與國中生偏差行為具有正向關聯，亦即越常接觸偏差同儕者，其出現偏差行為的頻率較多。許多研究證實偏差同儕可有效的預測偏差行為（孫淑文，1989；許春金、孟維德，1997；謝旻容，2010；Laird, Criss, Pettit, Dodge and Bates, 2008;

Sutherland and Cressey, 1974) ，而研究結果與多數實證研究結果一致，即國中生越常接觸偏差同儕，其出現偏差行為的頻率越多。然而，由模式中可發現，若僅關注於接觸偏差同儕對國中生偏差行為之直接效果為 .31，而若將衝動性格與低父母監督納入，則可提升對偏差行為之整體效果，且解釋力高達 75%。由此可知，衝動性格、低父母監督、接觸偏差同儕對國中生偏差行為之影響不可小覷。

最後，由研究結果得知，國中生衝動性格越高，越常接觸偏差同儕，進而偏差行為出現的頻率也較高；而另一方面，國中生越缺乏父母監督，其偏差行為出現的頻率也較高，故本研究針對家庭、學校輔導方面及未來研究的部分，提供下列建議：

一、在家庭方面

家庭與個體的關係密不可分，亦是人格及生活習慣養成的場所，一般化犯罪理論的學者認為自我控制的養成，與偏差行為者早年家庭生活及社會化不完全有關，而本研究考量到父母對子女的教養及監督經常是相互支持的，故在將父親監督與母親監督合併探討後，結果亦顯示國中生越缺乏父母監督，其偏差行為出現的頻率也較高。故在家庭方面，父母可提供一個良好的社會化環境，營造良好的親子依附關係，並採取適當的管教方式，如透過言教與身教提供子女社會化的楷模，時時關心子女的交友狀況，參與並瞭解子女的生活情形，與學校老師保持聯繫等，藉由提高父母監督的程度，以協助子女社會化的健全發展，減低偏差行為發生的可能。

二、在學校輔導方面

研究發現國中生衝動性格越高，越常接觸偏差同儕，進而偏差行為出現的頻率也較高，故學校可藉由相關課程的設計，如情緒管理、認知訓練等課程，以培養國中生自我控制能力，協助國中生減緩其衝動個性；至於，生理因素或疾患等狀況所致之衝動與低自我控制，則應增進與提

高教師專業知能及其敏感度，及早透過鑑定與評量以利後續治療，以避免不必要之誤判或懲處發生，俾使國中生不致於陷入更難因應的緊張狀況中。此外，學校亦可舉辦相關的活動，加強宣導偏差或犯罪行為可能產生的後果，潛移默化的改變學生的認知，進而改變其行為；而教師亦須了解學生的交友狀況，鼓勵學生結交良師益友，藉以減低國中生因衝動性格或偏差友伴的影響而產生之偏差或犯罪行為。此外，由於接觸偏差同儕對於偏差行為發生與否有相當影響力，故除避免或降低國中生接觸偏差同儕的頻率，亦應致力於教化與改變具有偏差行為或行為問題的國中生，則一旦偏差同儕有所降低，國中生接觸偏差同儕的機會自然也能減少，偏差友伴的影響性也將降低。

三、未來研究之建議

本研究受限於時間、人力之限制，研究結果仍有進一步探討的空間，茲提出下列研究建議，以供未來研究參考。

(一) 低父母監督與偏差行為間之關係

首先，有關父母監督與偏差行為間的關係，實證研究（Jang & Smith, 1997; Kandel and Wu, 1995）顯示二者間可能為相互影響的關係（引自 Laird, Pettit, Bates and Dodge, 2003），而本研究僅探討低父母監督對國中生偏差行為之單向關係，故未來研究可進一步探討二者之雙向關係。再者，儘管父親監督及母親監督經常是互為填補的，但未來研究若能將父母監督予以區隔，或將對於不同親職角色對偏差行為之影響有更進一步的發現。此外，本研究中對於父母監督的題項設計較為正向，惟部分高壓及過度的負向監督與控制確實可能存在，故建議相關研究亦可將負向監督納入共同探討。

(二) 低父母監督與接觸偏差同儕之關係

本研究之研究結果顯示低父母監督與接觸偏差同儕間之關係並未達顯著，研究者認為其中可能存在著其他干擾變項，如親子依附、父母參

與等，因此未來研究或許可以進一步探討父母監督與接觸偏差同儕間是否有其他干擾變項存在。

（三）進一步探討影響接觸偏差同儕之變項

偏差同儕一直以來即被視為解釋偏差行為之重要變項，但鮮少研究探討個體接觸偏差同儕之成因，本研究嘗試以衝動性格、父母監督為自變項，探討其對接觸偏差同儕之影響，研究結果顯示接觸偏差同儕變項之解釋力僅有 22%，顯示尚有其他重要變項，可解釋接觸偏差同儕，因此未來研究或許可嘗試找出其他變項，以對接觸偏差同儕之成因有更進一步之瞭解。

參考文獻

- 王淑女，1995，〈青少年的休閒活動與偏差行為〉。《社區發展季刊》27：105-124。
- 吳武典，1988，〈少年問題與對策〉。台北：張老師。
- 吳武典，1992，〈偏差行為的診斷與輔導〉。《現代教育》7：17-26。
- 吳柳蓓，2004，〈自我控制、同儕關係與青少年偏差行為相關性之研究〉，南華大學碩士論文。
- 林瑞欽，2004，〈青少年暴力犯罪之成因：心理因素〉，收錄於蔡德輝、楊士隆主編，〈青少年暴力行為原因、類性與對策〉，頁 51-91。台北：五南。
- 法務部，2010，〈98 年少年兒童犯罪概況及其分析〉。台北：法務部。
- 孫淑文，1989，〈同儕關係與少年犯罪〉，國立台灣大學碩士論文。
- 莊耀嘉，2000，〈兒童衝動性格與偏差行為之發展：一項貫時性研究〉，行政院國家科學委員會研究 NSC87-2418-H-153-001-Q12 與 NSC88-2418-H-153-001-Q12。
- 莊耀嘉，2009a，〈兒童至少少年階段累犯的個性與家庭成因探討：自我控制論的檢驗〉，收錄於法務部主編，〈刑事政策與犯罪研究論文集〉12：頁 129-156。台北：法務部。
- 莊耀嘉，2009b，〈衝動性、管控功能、特質與家庭因素在兒童至少少年階段犯行發展的角色：自我控制論的檢驗〉。《犯罪與刑事司法研究》12：101-144。

- 許春金、孟維德，1997，〈家庭、學校、自我控制與偏差行為〉。《中央警察大學學報》30：225-256。
- 郭芳君、譚子文、董旭英，2011，〈內在性自我控制、復原力對不同類型青少年偏差行為之交互作用效應〉。《教育與社會研究》22：1-37。
- 郭靜晃，2006，〈青少年心理學〉。台北：洪葉文化事業有限公司。
- 曾淑萍，2000，〈自我控制與少年竊盜行為：一般性犯罪理論之驗證〉，國立中正大學碩士論文。
- 曾淑萍，2010，〈親子依附、監督與青少年非行間雙向關係之探究〉。《青少年犯罪防治研究》2（1）：1-40。
- 程炳林、陳正昌、陳新豐、劉子鍵，2009，〈多變量分析方法統計軟體應用〉。台北：五南。
- 楊垂青，2006，〈父母管教型態對於青少年網路成癮影響之研究〉。《中央警察大學警學叢刊》36（4）：153-184。
- 楊國樞、吳英璋、余德慧，1986，〈台北市青少年犯罪之心理傾向及其防治〉。台北市政府警察局委託研究。
- 董旭英、王文玲，2007，〈國高中生依附父母、接觸偏差同儕、傳統價值觀念與偏差行為的關聯性之差異性研究〉。《犯罪學期刊》10（2）：29-48。
- 董旭英、張楓明、李威辰，2003，〈青少年犯罪與偏差行為理論〉，收錄於齊力、董旭英主編，〈臺灣青少年偏差行為之剖析〉，頁31-52。嘉義：南華大學教育社會學研究所。
- 蔡德輝、楊士隆，2008，〈少年犯罪—理論與實務〉。台北：五南。
- 蔣東霖，2003，〈依附、社會學習與少年偏差行為〉，南華大學碩士論文。
- 鄭瑞隆，2004，〈青少年暴力犯罪之成因：家庭因素〉，收錄於蔡德輝、楊士隆主編，2004，〈青少年暴力行為原因、類型與對策〉，頁93-118。臺北：五南。
- 謝旻容，2010，〈台灣南部地區國中生親子依附、自主導向、接觸偏差同儕與偏差行為之關聯〉，國立成功大學碩士論文。
- Aseltine, R. H. 1995. A reconsideration of parental and peer influences on adolescent deviance. *Journal of Health and Social Behavior* 36(2): 103-121.
- Beaver, K. M., J. E. Schutt, B. B. Boutwell, M. Ratchford, K. Roberts and J. C. Barnes. 2009. Genetic and environmental influences on levels of self-control and delinquent peer affiliation: Results from a longitudinal

- sample of adolescent twins. *Criminal Justice and Behavior* 36(1): 41-60.
- Borawski, E. A., C. E. Ievers-landis, L. D. Lovegreen and E. S. Trapl. 2003. Parental monitoring, negotiated unsupervised time, and parental trust: The role of perceived parenting practices in adolescent health risk behaviors. *Journal of Adolescent Health* 33: 60-70.
- De Kemp, R. A. T., A. A. Vermulst, C. Finkenauer, R. H. J. Scholte, G. Overbeek, E. W. M. Rommes and R. M. C. E. Engels. 2009. Self-control and early adolescent antisocial behavior: A longitudinal analysis. *Journal of Early Adolescence* 29(4): 497-517.
- Eysenck, S. B. G. and H. J. Eysenck. 1977. The place of impulsiveness in a dimensional system of personality. *British Journal of Social and Clinical Psychology* 16: 57-68.
- Farrington, D. P. 1983. Randomized experiments on crime and justice. In *Crime and Justice: An Annual Review of Research* 4, eds. by M. Tonry and N. Morris. IL: The University of Chicago Press.
- Gaertner, A. E., P. J. Fite and C. R. Colder. 2010. Parenting and friendship quality as predictors of internalizing and externalizing symptoms in early adolescence. *Journal of Child and Family Studies* 19: 101-108.
- Gibbs, J. J., D. Giever and J. S. Martin. 1998. Parental management and self-control: An empirical test of Gottfredson and Hirschi's general theory. *Journal of Research in Crime and Delinquency* 35(1): 40-70.
- Gottfredson, M. R. and T. Hirschi. 1990. *A General Theory of Crime*. CA: Stanford University Press.
- Haynie, D. L. 2002. Friendship networks and delinquency: the relative nature of peer delinquency. *Journal of Quantitative Criminology* 18(2): 99-134.
- Hirschi, T. 1969. *Causes of Delinquency*. CA: University of California Press.
- Koot, H. M. and B. Maughan. 2010. The role of contextual risk, impulsivity, and parental knowledge in the development of adolescent antisocial behavior. *Journal of Abnormal Psychology* 119(3): 534-545.

- Laird, R. D., M. M. Criss, G. S. Pettit, K. A. Dodge and J. E. Bates. 2008. Parents' monitoring knowledge attenuates the link between antisocial friends and adolescent delinquent behavior. *Journal of Abnormal Child Psychology* 36: 299-310.
- Laird, R. D., G. S. Pettit, J. E. Bates and K. A. Dodge. 2003. Parents monitoring-relevant knowledge and adolescents delinquent behavior: Evidence of correlated developmental changes and reciprocal influences. *Child Development* 74(3): 752-768.
- Logue, A. 1995. *Self-control: Waiting until Tomorrow for What You Want Today*. NJ: Englewood Cliffs.
- Lynam, D., T. E. Moffitt and L. M. Stouthamer . 1993. Explaining the relation between IQ and delinquency: Class, race, test motivation, school failure, or self-control? *Journal of Abnormal Psychology* 102(2): 187-196.
- McGloin, J. M. and L. O. Shermer. 2009. Self-control and deviant peer network structure. *Journal of Research in Crime and Delinquency* 46(1): 35-72.
- Michael, L. V., J. F. Paula and L. R. Jamie. 2010. Delinquent peer influence on childhood delinquency: The moderating effect of impulsivity. *Journal of Psychopathology and Behavioral Assessment* 32(3): 315-322.
- O'Donnell, P., M. Richards, S. Pearce and E. Romero. 2011. Gender difference in monitoring and deviant peers as predictors of delinquent behavior among low-income Urban African American youth. *The Journal of Early Adolescence* 32(3): 1-29.
- Patterson, G. R., B. DeBaryshe and E. Ramsey. 1990. A developmental perspective on antisocial behavior. *American Psychologist* 44: 329-335.
- Pettit, S. G., R. D. Laird, K. A. Dodge, J. E. Bates and M. M. Criss. 2001. Antecedents and behavior-problem outcomes of parental monitoring and psychological control in early adolescence. *Child Development* 72(2): 583-598.
- Sampson, Ro. J. and J. H. Laub. 1993. *Crime in the Making: Pathways and Turning Points Through Life*. MA: Harvard University Press.

- Sentse, M., J. K. Dijkstra, S. Lindenberg, J. Ormel and R. Veenstra. 2010. The delicate balance between parental protection, unsupervised wandering, and adolescents' autonomy and its relation with antisocial behavior: The TRAILS study. *International Journal of Behavior Development* 34(2): 159-167.
- Stattin, H. and M. Kerr. 2000. Parental monitoring: A reinterpretation. *Child development* 71: 1072-1085.
- Sutherland, E. H. 1947. *Principles of Criminology*, (4th ed). PA: Lippincott.
- Sutherland, E. H. and D. Cressey. 1974. *Criminology* (10th ed). PA: Lippincott.
- Trentacosta, C. J., L. W. Hyde, D. S. Shaw and J. Cheong. 2009. Adolescent dispositions for antisocial behavior in context: The roles of neighborhood dangerousness and parental knowledge. *Journal of Abnormal Psychology* 118(3): 564-575.
- Vermeersch, H., G. T'Sjoen, J. M. Kaufman and J. Vincke. 2008. Gender, parental control, and adolescent risk-taking. *Deviant Behavior* 29: 690-725.
- Vieno, A. and M. Nation. 2009. Parenting and antisocial behavior: A model of relationship between adolescent self-disclosure, parental closeness, parental control, and adolescent antisocial behavior. *Developmental Psychology* 45(6): 1509-1519.
- Vitaro, F., M. Brendgen and R. E. Tremblay. 2000. Influence of deviant friends on delinquency: Searching for moderator variables. *Journal of Abnormal Child Psychology* 28(4): 313-325.
- Wilson, J. Q. and R. J. Herrnstein. 1985. *Crime and Human Nature*. NY: Simon and Schuster.
- White, J. L., T. E. Moffitt, A. Caspi, D. J. Bartusch, D. J. Needles and M. Stouthamer-Loeber. 1994. Measuring impulsivity and examining its relationship to delinquency. *Journal of Abnormal Psychology* 103(2): 192-205.

The Mediating Effect of Junior High School Students Associating with Delinquent Peers on the Relationship between Impulsivity and Recognition of Parental Monitoring and Deviant Behavior

Yi-Hua Chan

Institute of Education, National Cheng Kung University, Taiwan

Feng-Ming Chang

Assistant Professor, Department of Early Childhood Education, Tatung Institute Of Commerce and Technology, Taiwan

Yuk-Ying Tung

Professor, Institute of Education, National Cheng Kung University, Taiwan

Abstract

This study, based on the viewpoints of integrated theory, attempted to construct a causal model of impulsivity, parental monitoring and association with delinquent peers to explain junior high school students' deviant behavior. The objectives of this study were to investigate the effect of impulsivity, parental monitoring, and association with delinquent peers on junior high school students' deviant behavior. It also tried to find out the mediating effect of association with delinquent peers on the relationship between impulsivity and parental monitoring and junior high school students' deviant behavior. The sample consisted of 902 students from 10 junior high schools in five metropolitan areas in Taiwan. In this study, the statistical analysis was

* Received for publication September 8, 2011; final revision received November 21, 2011; accepted December 2, 2011.

structure equation models. A number of important results were presented as follows: (1) There was reasonable and acceptable goodness of fitness in the preliminary fit criteria for overall model fit and fit of internal structure. (2) Impulsivity had significant direct impacts on delinquent peers and junior high school students' deviant behavior. It could also indirectly affect delinquency through association with delinquent peers, (3) Low parental monitoring had significant direct effects on delinquent behavior, but not on association with delinquent peers, (4) Impulsivity, low parental monitoring, and association with delinquent peers played an important role in the explanation of delinquency.

Keywords: impulsivity, parental monitoring, association with delinquent peers, delinquency